



## ЗАПИСНИК

са 27. седнице Скупштине општине Сента, која се одржава дана 24. јула 2014. године у временском трајању од 9.00 до 12:10 часова у Великој сали зграде Скупштине општине Сента.

Приликом утврђивања броја присутних, на седници од 29 одборника је присутно 26 одборника. Одборници Силард Нађ, Илона Јаблонски и Ласло Бера не учествују на седници.

Поред одборника на седници су присутни Рудолф Цегледи, председник општине Сента, Ференц Борбељ, заменик председника општине Сента, Едит Шарњаи Рожа, заменица начелнице Општинске управе Сента, Марија Пастор, начелник Општинске управе Сента, Карољ Кермеци, секретар Скупштине општине, Кристиан Хереди, са Одсека за информатику, Ангела Николић са Одсека за информатику, Виктор Фаркаш, руководилац Одсека за информатику, Карољ Месарош, помоћник председника Општине, Месарош Копас Ливиа, руководилац Одсека за буџет и финансије, Марта Фелди, начелник Одељења за привреду и финансије општине Сента, Золтан Нађ, члан Општинског Већа задужен за област комуналних делатности, развоја месних заједница и капиталних комуналних улагања општине Сента, Јожеф Бобан, помоћник председника општине Сента, Ђенђи Кормањош Катона, члан Општинског Већа задужена за област културе, образовања и информисања општине Сента, Виктор Варга, члан Општинског Већа задужен за област развоја привреде, пољопривреде и заштите животне средине општине Сента, Валериа Туза, начелник Одељења за грађевинске послове, представници медије и Андреа Марки, записничар.

Седницу је сазвала и њеним радом руководи Анико Ширкова, председница Скупштине општине Сента.

Након констатовања постојања кворума за пуноважно одлучивање председница Скупштине општине предлаже за овераче записника Граца Хармат Јудиту и Жирош – Јанкелић Анику. Овај предлог једногласно се усваја и оверачи записника су изабрани.

После тога се прелази на разматрање записника са 26. седнице Скупштине општине Сента. Записник са 26. седнице Скупштине општине Сента једногласно се усваја.

Председница Скупштине општине Сента предлаже да се скину са дневног реда тачке 3. и 4.. Овај предлог је образложен од стране Ђенђи Кормањош Катона, члана Општинског Већа. Након тога добија реч Рац Сабо Ласло, ко исто предлаже да се 4. тачка дневног реда скине са дневног реда.

Скупштина општине Сента по наведеним предлозима једногласно скида са дневног реда тачке 3 и 4., те досадашње тачке 5., 6., 7. постају тачке 3., 4., 5..

Пошто су тачке 4. и 5. повезане, председница Скупштине општине Сента предлаже заједничку расправу по тим тачкама, с тим да ће се гласати посебно по њима. Скупштина општине једногласно усваја овај предлог.

Након тога Скупштина општине једногласно утврђује следећи

### Д Н Е В Н И Р Е Д:

1. Разматрање предлога извештаја о извршењу Одлуке о буџету општине Сента за период јануар - јун 2014. године,
2. Разматрање предлога Одлуке о изменама и допунама Одлуке о буџету општине Сента за 2014. годину,
3. Разматрање предлога Правилника за остваривање права на основну и додатну подршку детету и ученика
4. Разматрање предлога Решења о разрешењу председника и чланова комисије за доделу јавних признања општине Сента
5. Разматрање предлога Решења о именовану председника и чланова комисије за доделу јавних признања општине Сента

#### **Тачка 1.**

##### **Број: 401-22/2014-I**

#### **Разматрање предлога извештаја о извршењу Одлуке о буџету општине Сента за период јануар - јун 2014. године**

Уводно излагање по овој тачки дневног реда подноси Марта Фелди, начелник Одељења за привреду и финансије општине Сента.

Након тога води се дискусија у којој учествују Ђенђи Кормањош Катона, Ласло Рац Сабо, Марта Рац Сабо, Анико Жирош – Јанкелић, Рудолф Цегледи, Анико Ширкова.

После тога одборници Скупштине општине Сента са већином гласова са 1 (једним) гласом против доносе следећи

### **З а к љ у ч а к**

о усвајању Извештаја о извршењу Одлуке о буџету општине Сента за период јануар - јун 2014. године

Текст Извештаја чини саставни део овог записника

#### **Тачка 2.**

##### **Број: 401-22/2014-I**

#### **Разматрање предлога Одлуке о изменама и допунама Одлуке о буџету општине Сента за 2014. годину**

Уводно излагање по овој тачки дневног реда подноси Марта Фелди, начелник Одељења за привреду и финансије општине Сента.

Након уводних речи води се дискусија у којој учествују Геза Толмачи, Мирјана Вуканић, Ласло Рац Сабо, Жирош – Јанкелић Анико, Марта Рац Сабо, Анико Ширкова, Ференц Шоти, Предраг Поповић, Марта Фелди, Рудолф Цегледи.

Одборници Скупштине општине Сента са већином гласова са 1 (једним) гласом уздржаним доносе следећу

### **О д л у к у**

о изменама и допунама Одлуке о буџету општине Сента за 2014. годину  
Текст Одлуке чини саставни део овог записника.

#### **Тачка 3.**

**Број: 110-9/2014-I**

**Разматрање предлога Правилника за остваривање права на основну и додатну подршку детету и ученика**

Уводно излагање подноси Ђенђи Кормањош Катона, члан Општинског Већа.

Води се дискусија по овој тачки дневног реда у којој учествују Атила Перпауер, Миладин Брадић, Ласло Рац Сабо, Валерија Фајка, Марта Рац Сабо.

Одборници Скупштине општине Сента са већином гласова са 1 (једним) гласом уздржаним доносе следећи

### **П р а в и л н и к**

за остваривање права на основну и додатну подршку детету и ученика. Текст Правилника чини саставни део овог записника.

#### **Тачка 4.**

**Број: 020-29/2014-I**

**Разматрање предлога Решења о разрешењу председника и чланова комисије за доделу јавних признања општине Сента**

Без уводног излагања отвара се дискусија у којој учествује Ласло Рац Сабо.

Одборници Скупштине општине Сента са већином гласова, са 1 (једним) гласом против и 3 (три) гласа уздржаног доносе следеће

### **Р е ш е њ е**

о разрешењу председника и чланова комисије за доделу јавних признања општине Сента. Текст Решења чини саставни део овог записника.

#### **Тачка 5.**

**Број: 020-30/2014-I**

**Разматрање предлога Решења о именовану председника и чланова комисије за доделу јавних признања општине Сента**

Без уводног излагања отвара се дискусија у којој учествује Ласло Рац Сабо.

Одборници Скупштине општине Сента са већином гласова, са 1 (једним) гласом против и 3 (три) гласа уздржаног доносе следеће

## Р е ш е њ е

о именувању председника и чланова комисије за доделу јавних признања општине Сента. Текст Решења чини саставни део овог записника.

Пошто је дневни ред исцрпљен, прелази се на разматрање одборничких питања.

### ОДБОРНИЧКА ПИТАЊА

#### ГЕЗА ТОЛМАЧИ:

Руководство општине какве планове има у вези изградње Wellness центра, односно у вези искоришћавања избушеног термалног бунара и за који период планира реализацију тих планова?

#### ЛАСЛО РАЦ САБО:

Питања на које нисам добио одговор:

- 1) Да функционери искажу, који проценат своје плате су упутили угроженима од поплава?
- 2) Мото клуб, који је стварно много помагао граду, зашто је гурнут у позадину, садашње општинско руководство зашто не показује више поштовања према њима?
- 3) Да ли је истина да је у Комуналном предузећу Нађ Силард испровоцирао тучу?
- 4) Да ли је истинита гласина, да је председник општине своју супругу запослио на радном месту, на којем је могао да је запосли користећи своју политичку функцију?

Нова питања:

1. Да ли су у функцији оне клупе које су се налазиле око старе фонтане или се налазе у неком магацину?
2. Да ли има услова за то да опомене за плаћање пореза буду издате барем двојезично, у складу са законом о употреби језика?
3. Питање постављања бисте Стевана Раичковића скинуто је са дневног реда. У буџету ја нисам видео посебну ставку за ову намену. То иначе не би било ни могуће, јер ова средства треба да се планирају за наредну годину. У вези поменуте бисте да ли је нешто финансирано или пренето из општинског буџета?

Одговор Ференца Борбеља на питање Ласлоа Рац Сабоа:

Хтео бих да дам одговор у вези прва два постављена питања:

- 1) То је лични интерес сваког појединца да ли ће се изјаснити у вези тога, да од својих легалних прихода који проценат даје у хуманитарне сврхе, ово није јавни интерес и не може се објавити, сваки човек сам одлучује о томе, да ли ће дати одговор на ваше питање или неће. Ово питање не може да се постави пред Скупштином.
- 2) У вези мото клуба желим да вас подсетим да питање финансирања мото клуба као цивилне организације представља одлуку Скупштине, а у доношењу ове одлуке и

ви сте учествовали. То, да ли ће цивилна организација уживати приоритет или неће зависи од скупштинске одлуке, и о томе се одлучује у поступку усвајања буџета и у поступку спровођења конкурса за финансирање пројеката цивилних организација.

### **БЕНЂИ КОРМАЊОШ КАТОНА:**

Не желим да поставим одборничко питање, желим међутим да дам један кратак одговор у вези бисте Стевана Раичковића. Овде се не ради ни о каквом кривичном делу, измишљотини или фикцији, јер ова биста представља донацију и као таква не може ни да буде предвиђена у буџету локалне самоуправе општине Сента.

### **АНИКО ЖИРОШ – ЈАНКЕЛИЋ:**

Моје питање упућујем Општинском већу општине Сента и Комуналном стамбеном предузећу, које је следеће:

Општинско руководство и Сенћанско комунално предузеће да ли планирају предузети извесне измене у годишњем програму рада јавног предузећа у 2015. години, којима би се сенћанским пољопривредним произвођачима, тј. сенћанским примарним произвођачима смањили годишње трошкове паркирања?

### **ПРЕДРАГ ПОПОВИЋ**

#### **ПИТАЊЕ бр. 1**

Када ЈКСП намерава да у својству опуномоћеног вршиоца комуналне делатности на територији општине Сента /чл. 27 Одлуке о комуналним делатностима, Сл. лист општине Сента бр. 2/2013./ предузме неопходне санационе мере на резивању грана девастираног стабла на јавној зеленој површини алоцираној на Његошевом тргу?

#### **ПИТАЊЕ бр. 2**

Да ли је Комунални инспектор при Одељењу за инспекцијске послове Општинске управе Сента наложио санацију једнообразног уличног дрвореда Каталпи у улици Радноти Миклоша на локалитету – Спомен Школа оном правном лицу којем је дотична површина поверена на чување и одржавање?

#### **ПИТАЊЕ бр. 3**

Да ли је надлежни инспекцијски орган општине Сента извршио контролу обављених радова приликом санације девастираног асфалтног застора на тротоару алоцираном на пресецишту Поштанске улице и улице Танчић Михаља, те уколико јесте да ли је званично прихватио делимичну санацију оштећеног дела тротоара?

ПИТАЊЕ бр. 4

У чијој се надлежности налази одржавање градске фонтане лоциране на Главном тргу, те када предметно надлежни ентитет намерава да санира појаву генеративне популације зелених алги на оплочју фонтане?

ПИТАЊЕ БР. 5

Када надлежни инспекцијски орган општине Сента намерава да изда налог о кошењу травнате површине алоциране у улици Петефи Шандора у складу са одредбама чл. 37. Одлуке о јавним зеленим површинама, сходно којима висина траве на јавној зеленој површини не би смела да пређе висину од 8 цм?

ПИТАЊЕ бр. 6

- а. Који је орган на подручју Општине Сента надлежан за инспекцијски надзор над спровођењем Уредбе о утврђивању кућних бројева, и означавању назива насељених места, улица и тргова из 2003. године, а који изричито прописује да се имена улица постављају на почетку и крају улице?
- б. Када намерава да предузме потребне мере неопходне за прописно истављање назива улице?

ПИТАЊЕ бр. 7

Када ће грађанима Сенте који живе на подручју Топарта бити омогућено да свој пластични отпад селективно одлажу у за то предвиђени наменски контејнер, који већ три недеље није дислоциран на за те сврхе предвиђеном месту у оквиру Зеленог острва крај продавнице – Славија- компаније – Сента-промет АД-, која се налази на адреси Топартска улица бр. 64?

Записничар:  
Андреа Марки

Председница  
Скупштине општине Сента  
Анико Ширкова

Секретар  
Скупштине општине Сента  
Карољ Кермеци

Оверачи записника:

1. .... Граца Хармат Јудит
2. .... Жирош – Јанкелић Анико

## ЗАПИСНИК

са 28. ванредне седнице Скупштине општине Сента, која се одржава дана 08. септембра 2014. године у временском трајању од 9.00 до 10:30 часова у Великој сали зграде Скупштине општине Сента.

Приликом утврђивања броја присутних, на седници од 29 одборника је присутно 28 одборника. Одборник Ђерђ Аго не учествује на седници.

Поред одборника на седници су присутни Рудолф Цегледи, председник општине Сента, Ференц Борбел, заменик председника општине Сента, Едит Шарњаи Рожа, заменица начелнице Општинске управе Сента, Карољ Кермеци, секретар Скупштине општине, Кристиан Хереди, са Одсека за информатику, Антал Сел са Одсека за информатику, Виктор Фаркаш, руководилац Одсека за информатику, Карољ Месарош, помоћник председника Општине, Јожеф Бобан, помоћник председника општине Сента, Ђенђи Кормањош Катона, члан Општинског Већа задужена за област културе, образовања и информисања општине Сента, Виктор Варга, члан Општинског Већа задужен за област развоја привреде, пољопривреде и заштите животне средине општине Сента, Драгана Радоњић. Члан Општинског Већа задужена за област здравства и социјалне политике општине Сента, представници медије и Андреа Марки, записничар. Седницу је сазвала и њеним радом руководи Анико Ширкова, председница Скупштине општине Сента.

Након констатовања постојања кворума за пуноважно одлучивање председница Скупштине општине предлаже за овераче записника Ивану Ђирковић и Шоти Ференца. Овај предлог једногласно се усваја и оверачи записника су изабрани.

Након тога Скупштина општине једногласно утврђује следећи

### ДНЕВНИ РЕД:

1. Разматрање предлога Одлуке о додели звања почасног грађанина општине Сента у 2014. години,
2. Разматрање предлога Одлуке о додели звања „Мецена општине Сента“ у 2014. години

#### **Тачка 1.**

#### **Број: 17-3/2014-I**

#### **Разматрање предлога Одлуке о додели звања почасног грађанина општине Сента у 2014. години**

Уводно излагање по овој тачки дневног реда подноси Рудолф Цегледи, председник општине Сента.

Након тога води се дискусија у којој учествују Геза Толмачи, Предраг Поповић, Ласло Рац Сабо, Анико Жирош – Јанкелић, Атила Перпауер, Ференц Борбел.

После тога одборници Скупштине општине Сента једногласно доносе следећи

**О д л у к у**  
о додели звања почасног грађанина општине Сента у 2014. години  
Текст Одлуке чини саставни део овог записника

**Тачка 2.**

**Број: 17-4/2014-I**

**Разматрање предлога Одлуке о додели звања „Мецена општине Сента" у 2014. години**

Уводно излагање по овој тачки дневног реда подноси Рудолф Цегледи, председник општине Сента.

Након уводних речи води се дискусија у којој учествују Брадић Миладин, Мирјана Вуканић, Анико Жирош – јанкелић, Геза Толмачи, Ласло Рац Сабо, Жужана Калман, Чонгор Леринц, Ференц Шоти, Анико Ширкова, Предраг Поповић, Ференц Борбелъ.

Одборници Скупштине општине Сента са већином гласова са 25 (двадесетпет) гласова за и 3 (три) уздржаним доносе следећу

**О д л у к у**  
о додели звања „Мецена општине Сента" у 2014. години  
Текст Одлуке чини саставни део овог записника.

Пошто је дневни ред исцрпљен, седницу затвара председница Скупштине општине Сента у 10:30 часова.

Записничар:  
Андреа Марки

Председница  
Скупштине општине Сента  
Анико Ширкова

Секретар  
Скупштине општине Сента  
Карољ Кермеци

Оверачи записника:

1. .... Ивана Ћирковић
2. .... Ференц Шоти



## З А П И С Н И К

Са 29., свечане седнице Скупштине општине Сента, која се одржава поводом дана општине, годишњице Сенћанске битке, 11. септембра 2014. године са почетком у 10,00 часова у Великој сали зграде Градске куће у Сенти.

На седници учествују одборници Скупштине општине Сента, Рудолф Цегледи, председник општине, Ференц Борбел, заменик председника општине, чланови Општинског већа, Карољ Кермеци, секретар Скупштине општине Сента, Марија Пастор, начелница Општинске управе, Едит Рожа Шарњаи, заменик начелника општинске управе општине Сента, Кристиан Хереди са Одсека за информатику, Антал Сел са Одсека за информатику, Ендре Рожа са Одсека за друштвене делатности, представници медија, бројни позвани гости и Андреа Марки, записничар.

Присутни слушају Химну Републике Србије, Химну Републике Мађарске и друге композиције у извођењу Девојачког хора Сенћанске гимназије.

Анико Ширкова, председница Скупштине општине Сента отвара свечану седницу Скупштине општине поводом дана општине, годишњице Сенћанске битке. Поздравља одборнике Скупштине општине и све госте.

Након поздравних речи председнице Скупштине општине, Рудолф Цегледи, председник општине држи свечани говор на српском и на мађарском језику.

Долази до најсвечанијих тренутака седнице. Сходно Одлуци Комисије за доделу јавних признања општине Сента приступило се предаји „PRO URBE“, „PRO URBE JUVENTUS“ и „Животно дело – PRO URBE“ признања особама за извандредно остварење у интересу општине Сента, захвалнице председника општине, односно сходно одлуци Скупштине општине Сента приступило се додели звања „Почасног грађанина општине Сента“ и звања „Мецена општине Сента“.

Предају признања врше Рудолф Цегледи, председник општине Сента и Анико Ширкова, председница Скупштине општине.

Признање „PRO URBE“ је додељено:

- Потиском дувачком оркестру
- Ирени Мариаш

Признање „JUVENTUS PRO URBE“ је додељено:

- Мењхарт Акошу

Признање „Животно дело – PRO URBE“ је додељено:

- Петеру Ђетваи

Звање „Почасни грађанин општине Сента“ је додељено:

- Лајошу Ђетваи

Звање „Мецена општине Сента“ је додељено:

- А. Д. Шећерана – „ТЕ-ТО” Сента

Захвалница председника општине је додељено:

- Ласлу Барат

- Анталу Немет
- Камерној сцени „Мирослав Антић“ Сента
- Миклошу Молнар

Културни део седнице води и лаудацију одликованих читају Ђенђи Кормањош Катона и Предраг Поповић.

Захвално писмо Ђетваи Лајоша читају Ђенђи Кормањош Катона и Предраг Поповић.

Свечани говор држи Марио Ричипути, генерални директор А. Д. Шећерана – „ТЕ-ТО” Сента.

Анико Ширкова се захваљује свима на присуство и позива све присутне да учествују на комеморативној свечаности у 12 часова.

Свечана седница се завршава у 11,45 часова.

Записничар:  
Андреа Марки

Председница  
Скупштине општине Сента  
Анико Ширкова

Секретар  
Скупштине општине Сента  
Карољ Кермеци

Република Србија  
Аутономна Покрајина Војводина  
Општина Сента  
Скупштина општине Сента  
Број: 30/2014-I  
Дана: 24. септембар 2014. године  
С е н т а

На основу члана 48. Статута општине Сента („Службени лист општине Сента“, број 5/2011) и члана 75. Пословника Скупштине општине Сента („Службени лист општине Сента“, број 12/2008 и 30/2012)

**С А З И В А М**  
**30. СЕДНИЦУ СКУПШТИНЕ ОПШТИНЕ СЕНТА ЗА**  
**03. ОКТОБРА 2014. ГОДИНЕ**

Седница ће се одржати у *Великој сали* Скупштине општине Сента са почетком у 09,00 часова.

Након усвајања записника са 27. седнице Скупштине општине Сента од 24. јула 2014. године, записника са 28. ванредне седнице Скупштине општине Сента од 08. августа 2014. године и записника са 29. свечане седнице Скупштине општине Сента од 11. септембра 2014. године, предлажем следећи

**ПРЕДЛОГ ДНЕВНОГ РЕДА:**

1. Разматрање предлога Измене Програма пословања "Регионалне Депоније" д. о. о. Суботица за 2014. годину,
2. Разматрање предлога Закључка о давању сагласности на измене и допуне програма пословања са ребалансом Финансијског плана „Јавног комуналног-стамбеног предузећа Сента” за 2014. годину,
3. Разматрање предлога Одлуке о условима и начину држања паса и мачака на територији општине Сента
4. Разматрање предлога Одлуке о изменама и допунама Одлуке о условима и начину производње, дистрибуције и снабдевања топлотном енергијом,
5. Разматрање предлога Одлуке о продужењу важности цена даљинског грејања,
6. Разматрање предлога Одлуке о вредности коефицијента за обрачун висине накнаде за лиценце за обављање енергетских делатности за 2014. годину,
7. Разматрање предлога Закључка о одобравању закључивања уговора о поверавању обављања комуналне делатности производње топлотне енергије између општине Сента и А. Д. Фабрике шећера ТЕ-ТО Сента за грејну сезону 2014/2015,
8. Разматрање предлога за доношење Одлуке о усвајању Пројеката постављања бисте Стевана Раичковића,
9. Разматрање предлога Решења о образовању Комисије за израду Локалног еколошког акционог плана за период 2015-2025 године,

Председница  
Скупштине општине Сента  
Анико Ширкова с. р.

# 1

## Предлог

На основу члана 50. став 1. и 2. Закона о јавним предузећима („Службени гласник РС“, бр. 119/2012), члана 200. став 1. тачка 26. Закона о привредним друштвима ( „Службени Гласник РС“, број 36/2011 и 99/2011), члана 32. става 1. тачка 8. Закона о локалној самоуправи („Службени гласник РС“, бр. 129/2007), и члана 21. Статута општине Сента (“Службени лист општине Сента”, бр. 5/2011), Скупштина општине Сента на својој седници, одржаној 03. октобра 2014. године донела је

### **З А К Љ У Ч А К О ДАВАЊУ САГЛАСНОСТИ НА ИЗМЕНУ ПРОГРАМА ПОСЛОВАЊА ДРУШТВА СА ОГРАНИЧЕНОМ ОДГОВОРНОШЋУ ЗА УПРАВЉАЊЕ ЧВРСТИМ КОМУНАЛНИМ ОТПАДОМ "РЕГИОНАЛНЕ ДЕПОНИЈЕ" СУБОТИЦА ЗА 2014. ГОДИНУ**

#### **I.**

Даје се сагласност на Измену Програма пословања Друштва са ограниченом одговорношћу за управљање чврстим комуналним отпадом "Регионална Депонија" Суботица за 2014. годину, који је Скупштина Друштва "Регионалне депоније" д. о. о. Суботица, донео на својој седници одржаној дана 01.07.2014. године и усвојио Одлуком под бројем VIII/2014-16.

#### **II.**

Овај закључак се објављује у „Службеном листу општине Сента“ .

Република Србија  
Аутономна Покрајина Војводина  
Општина Сента  
Скупштина општине Сента  
Број: 501-35/2014-I  
Дана: 03. октобар 2014. године  
С е н т а

Председник Скупштине општине Сента  
Анико Ширкова с. р.

### **Образложење**

Споразум о сарадњи општина везано за формирање региона за управљање чврстим комуналним отпадом потписан је 2007. године а потписници су општине чланице суботичког региона, Град Суботица и Општине Бачка Топола, Сента, Кањижа, Мали Иђош, Чока, а од 2013. године и Нови Кнежевац. Друштво је почело са радом 2008. године, са задатком реализације Споразумом одређених циљева, а као резултат тога су израђене студије и пројекти, који су предуслов за реализацију овог комплексног пројекта.

Оснивачи ( чланови) Друштва су:

- 1. Град Суботица**, у чије име оснивачка права врши Скупштина Града Суботица, Суботица, Трг Слободе 1.;
- 2. Општина Бачка Топола**, у чије име оснивачка права врши Скупштина Општине

1 Бачка Топола, Бачка Топола, Маршала Тита 30.;

**3. Општина Сента**, у чије име оснивачка права врши Скупштина Општине Сента, Сента, Главни трг 1.;

**4. Општина Кањижа**, у чије име оснивачка права врши Скупштина Општине Кањижа, Кањижа, Главни трг 1;

**5. Општина Чока**, у чије име оснивачка права врши Скупштина Општине Чока, Чока, Потиска 20.;

**6. Општина Мали Иђош**, у чије име оснивачка права врши Скупштина Општине Мали Иђош, Мали Иђош, Главна 32.;

**7. Општина Нови Кнежевац**, у чије оснивачка права врши Скупштина Општине Нови Кнежевац, Нови Кнежевац, Краља Петра I Карађорђевића 1.

У складу са чланом 50. став 1. Закона о јавним предузећима ("Службени гласник РС", бр. 119/2012 и 116/2013) унапређење рада и развоја јавног предузећа, као и зависног друштва капитала, заснива се на дугорочном и средњорочном плану рада и развоја, који доноси надзорни одбор јавног предузећа, односно надлежни орган зависног друштва капитала.

На основу члана 56. Закона о јавним предузећима одредбе члана 50. Закона о јавним предузећима сходно се примењују и на друштво капитала чији је оснивач јединица локалне самоуправе.

Чланом 50. став 2. Закона о јавним предузећима за сваку календарску годину се за јавно предузеће и зависно друштво капитала чији је оснивач јавно предузеће, донесе годишњи програм пословања ( у даљем тексту: програм) и достављају га оснивачу ради давања сагласности.

Програм се сматра донетим када на њега сагласност да оснивач.

На основу горе наведених одредби Закона о јавним предузећима израђен је Програм пословања Друштва за 2014. годину који је усвојен на седници Скупштине Друштва одржаној дана 31.01.2014. године, након чега су скупштине оснивача дале сагласност на Програм, према следећој временској динамици:

- Скупштина општине Бачка Топола на седници одржаној дана 20. фебруара 2014. године (број решења 023-7/2014-V),
- Скупштина општине Мали Иђош на седници одржаној дана 05. марта 2014. године (број решења 06-2-15/2014-02),
- Скупштина општине Кањижа на седници одржаној дана 28. марта 2014. године (број решења 02-129/2014-I/Б),
- Скупштина општине Сента на седници одржаној дана 03. априла 2014. године (број закључка 023-4/2014-I),
- Скупштина општине Нови Кнежевац на седници одржаној дана 07. априла 2014. године (број решења I-020-39),
- Скупштина општине Чока на седници одржаној дана 15. априла 2014. године (број решења 016-1/2014-05-XVI),
- Скупштина Града Суботице на седници одржаној дана 17. априла 2014. године (број решења I-00-023-10/2014).

Скупштина Друштва " Регионална Депонија" д.о.о. Суботица је дана 01.07.2014. године донела Одлуку о усвајању Измене Програма пословања за 2014. годину, под бројем VIII/2014-16.

Разлог доношења одлуке о измени Програма пословања за 2014. годину јесте усаглашавање усвојеног Програма пословања са потребама Друштва.

На основу горе наведених, и одредби Закона о јавним предузећима израђена је **Измена Програм пословања "Регионалне депоније" д.о.о. Суботица за 2014. годину**, ради реализације неопходних активности у току 2014. године.

Општинско веће општине Сента је дана 23. августа 2014. године донело закључак којим се утврђује предлог **Измене Програма пословања "Регионалне депоније" д.о.о. Суботица за 2014. годину** и исти се упућује Скупштини општине Сента на разматрање и усвајање.

На основу изложеног, предлаже се Скупштини општине Сента усвајање Закључка о давању сагласности на **Измену Програма пословања "Регионалне Депоније" д. о. о. Суботица за 2014. годину**.

# 1



„Регионална депонија“ д.о.о.Суботица  
Regionális hulladéktároló Kft.Szabadka  
„Regionalni deponij“ d.o.o. Subotica

## ИЗМЕНА ПРОГРАМА ПОСЛОВАЊА ЗА 2014. ГОДИНУ

**Пословно име:** Друштво са ограниченом одговорношћу за управљање чврстим комуналним отпадом „Регионална депонија“ Суботица (у даљем тексту: Друштво)

**Седиште:** Суботица, Трг Лазара Нешића 1

**Претежна делатност:** 3811 Скупљање отпада који није опасан

**Матини број:** 20354194

**ПИБ:** 105425742

**ЈББК:** 81103

**Оснивачи:** Скупштина Града Суботице и Скупштина Општине Бачка Топола, Скупштина Општине Сента, Скупштина Општине Кањижа, Скупштина Општине Мали Иђош, Скупштина Општине Чока и Скупштина Општине Нови Кнежевац

**Надлежни Орган:** Скупштина Града Суботице и Скупштина Општине Бачка Топола, Скупштина Општине Сента, Скупштина Општине Кањижа, Скупштина Општине Мали Иђош, Скупштина Општине Чока и Скупштина Општине Нови Кнежевац

Суботица, јул 2014. године

# 1

## САДРЖАЈ

УВОД.....	2
1. ПЛАНИРАНИ ФИЗИЧКИ ОБИМ АКТИВНОСТИ ЗА 2014. ГОДИНУ .....	3
2. ПЛАНИРАНИ ФИНАНСИЈСКИ ПОКАЗИТЕЉИ ЗА 2014. ГОДИНУ .....	4
3. ПОЛИТИКА ЗАРАДА И ЗАПОШЉАВАЊА .....	10
4. ИНВЕСТИЦИЈЕ .....	14
4.1. План инвестиција у 2014. години .....	14
5. ПЛАНИРАНА ФИНАНСИЈСКА СРЕДСТВА ЗА НАБАВКУ ДОБАРА, УСЛУГА И РАДОВА ЗА ОБАВЉАЊЕ ДЕЛАТНОСТИ, ТЕКУЋЕ ИНВЕСТИЦИОНО ОДРЖАВАЊЕ И СРЕДСТВА ЗА ПОСЕБНЕ НАМЕНЕ.....	16
5.1. Планирана финансијска средства за набавку добара, услуга и радова .....	16
6. ПРИЛОЗИ .....	17



# 1

## УВОД

Скупштина Друштва је на седници одржаној дана 31.01.2014. године усвојила Програм пословања Друштва за 2014. годину (у даљем тексту: Програм пословања), након чега су скупштине оснивача дале сагласност на Програм, према следећој временској динамици:

- Скупштина општине Бачка Топола на седници одржаној дана 20. фебруара 2014. године (број решења 023-7/2014-V),
- Скупштина општине Мали Иђош на седници одржаној дана 05. марта 2014. године (број решења 06-2-15/2014-02),
- Скупштина општине Кањижа на седници одржаној дана 28. марта 2014. године (број решења 02-129/2014-I/Б),
- Скупштина општине Сента на седници одржаној дана 03. априла 2014. године (број закључка 023-4/2014-I),
- Скупштина општине Нови Кнежевац на седници одржаној дана 07. априла 2014. године (број решења I-020-39),
- Скупштина општине Чока на седници одржаној дана 15. априла 2014. године (број решења 016-1/2014-05-XVI),
- Скупштина Града Суботице на седници одржаној дана 17. априла 2014. године (број решења I-00-023-10/2014).

Скупштина Друштва је на својој седници, одржаној дана 01.07.2014. године, донела Одлуку о усвајању Измене Програма пословања за 2014. годину (у даљем тексту: Измена Програма пословања) са којим се мења Програм пословања у следећем делу:

1. Планирани физички обим активности за 2014. годину (у Програму пословања Поглавље бр. 4.)
2. Планирани финансијски показатељи за 2014. годину (у Програму пословања Поглавље бр. 5.)
3. Политика зарада и запошљавања (у Програму пословања Поглавље бр. 6.)
4. Инвестиције – План инвестиција у 2014. години (у Програму пословања Поглавље бр. 7.2.)
5. Планирана финансијска средства за набавку добара, услуга и радова за обављање делатности, текуће и инвестиционо одржавање и средства за посебне намене – Планирана финансијска средства за набавку добара, услуга и радова (у Програму пословања Поглавље бр. 9.1.)

Остали делови Програма остају непромењени.

Разлог доношења одлуке о измени Програма пословања за 2014. годину јесте усаглашавање усвојеног Програма пословања са потребама Друштва, на начин и из разлога како је објашњено у наставку Измене програма пословања.

# 1

## 1. ПЛАНИРАНИ ФИЗИЧКИ ОБИМ АКТИВНОСТИ ЗА 2014. ГОДИНУ

У плану активности које се односе на трансфер станице додаје се:

- Израда измене Главног пројекта трансфер станице у Сенти, Кањижи и Бачкој Тополи;
- Израда Главних пројеката прикључка на основну инфраструктуру (на водоводну и канализациону мрежу где постоје технички услови за исто)
- Стварање техничких услова за прикључак на електроенергетски систем.

У плану активности које се односе на рециклажна дворишта додаје се:

- Израда измене Главног пројекта рециклажног дворишта у Малом Иђошу;
- Израда Главних пројеката прикључка на основну инфраструктуру (на водоводну и канализациону мрежу где постоје технички услови за исто)
- Стварање техничких услова за прикључак на електроенергетски систем.

Главни пројекти трансфер станице у Сенти, Кањижи, Бачкој Тополи и Главни пројекат рециклажног дворишта у Малом Иђошу израђени су према Типско идејно-техничком решењу центара за сакупљање и постројења за управљање комуналним и другим отпадом на територији Републике Србије, израђене од стране „Envi tech“ Београд, а наручене од стране Фонда за заштиту животне средине, при некадашњем Министарству заштите животне средине и просторног планирања.

Како је пројектантска вредност радова према Главним пројектима трансфер станица у Сенти, Кањижи и Бачкој Тополи као и рециклажног дворишта у Малом Иђошу значајно већа, у односу на финансијске трошкове изградње наведених објеката утврђених Типско идејно-техничким решењем центара за сакупљање и постројења за управљање комуналним и другим отпадом на територији Републике Србије (а које је коришћено и код прорачуна оправданости инвестиције у Студији изводљивости), поставило се питање одрживости изградње трансфер станица и рециклажних дворишта према наведеном типском решењу. У консултацији са ресорним министарством и консултантом Друштва (ангажованог од стране Делегације Европске Уније преко ИПА Фонда) заузет је став да је, са циљем да се избегну непотребно високи трошкови изградње трансфер станица и рециклажних дворишта и да би се постигао одрживи систем за управљање отпадом, потребно да се изради измена Главних пројеката трансфер станица и рециклажних дворишта, на начин да се оптимализује садржај наведених објеката.

## 2. ПЛАНИРАНИ ФИНАНСИЈСКИ ПОКАЗИТЕЉИ ЗА 2014. ГОДИНУ

### План прихода – субвенција

Редни бр.	Врста извора финансирања	План за 2014.г.	I Измена плана за 2014.г.
<b>1.</b>	<b>Обавезе општина оснивача за 2014.годину</b>		
1.1.	Град Суботица	8.407.631,00	8.407.631,00
1.2.	Општина Сента	1.374.929,00	1.374.929,00
1.3.	Општина Кањижа	1.497.691,00	1.497.691,00
1.4.	Општина Чока	681.327,00	681.327,00
1.5.	Општина Мали Иђош	713.551,00	713.551,00
1.6.	Општина Бачка Топола	1.994.875,00	1.994.875,00
1.7.	Општина Нови Кнежевац	675.188,00	675.188,00
<b>2.</b>	<b>Пренете обавезе оснивача из претходних година</b>		
2.1.	Град Суботица	2.803.917,00	2.803.917,00
2.2.	Општина Сента	900.836,70	900.836,70
2.3.	Општина Кањижа	0,00	0,00
2.4.	Општина Чока	0,00	0,00
2.5.	Општина Мали Иђош	302.270,47	302.270,47
2.6.	Општина Бачка Топола	284.426,00	284.426,00
2.7.	Општина Нови Кнежевац	1.263.355,00	1.263.355,00
<b>3.</b>	<b>Државна додељивања од виших органа власти</b>		
3.1.	Државна додељивања од виших органа власти у 2014.г.	18.205.000,00	20.464.838,00
3.2.	Преузета-дозначена обавеза Републичког Фонда за заштиту животне средине	2.678.850,00	2.678.850,00
	<b>Укупно</b>	<b>41.783.847,17</b>	<b>44.043.685,17</b>

### Дати аванси

Р.бр.	Дати аванси	Износ (у дин.)
1.	Дати аванс у 2012.г. из средстава Републичког Фонда за заштиту животне средине	4.779.000,00
	<b>Укупно</b>	<b>4.779.000,00</b>

## План расхода, инвестиција

Позиција бр.	Назив инвестиције/расхода	План за 2013.г.	План за 2014.г.	Измена плана за 2014.г.	Извор финансирања	
					Буџет оснивача	Буџет виших органа власти
<b>1.</b>	<b>Некретнине, постројења и опрема</b>					
<b>1.1.</b>	<b>Постројења и опрема</b>	200.000,00	150.000,00	210.000,00	210.000,00	0,00
<b>1.2.</b>	<b>Некретнине, постројења и опрема у припреми</b>	10.200.000,00	26.625.000,00			
1.2.1.	Пројектно-техничка документација			11.660.000,00	0,00	11.660.000,00
1.2.2.	Накнаде државних органа (ревизиона комисија, противпожарна сагласност, сл.)			1.660.000,00	660.000,00	1.000.000,00
1.2.3.	Дати аванс			4.779.000,00	0,00	4.779.000,00
1.2.4.	Преузета обавеза из ранијих година			4.941.000,00	2.262.150,00	2.678.850,00
1.2.5.	Технички услови надлежних институција			800.000,00	145.162,00	654.838,00
1.2.6.	Урбанистички услови			800.000,00	0,00	800.000,00
1.2.7.	Пројектантски надзор			2.000.000,00	0,00	2.000.000,00
1.2.8.	Порез на пренос апсолутних права			2.344.236,00	2.344.236,00	0,00
1.2.9.	Накнада за уређење грађевинског земљишта			240.000,00	240.000,00	0,00
1.2.10.	Услуга превода техничке документације, дозвола и услова на енглески			1.350.000,00	0,00	1.350.000,00
1.2.11.	Трошкови стварања техничких услова за прикључак на електроенергетски систем			2.800.000,00	0,00	2.800.000,00
<b>2.</b>	<b>Краткорочне финансијске обавезе</b>					
<b>2.1.</b>	<b>Део осталих дугорочних обавеза које доспевају до једне године</b>	550.000,00	577.500,00	577.500,00	577.500,00	0,00
<b>3.</b>	<b>Трошкови материјала</b>					
<b>3.1.</b>	<b>Трошкови осталог материјала (режијски и канцеларијски материјал)</b>	444.364,00	400.000,00	400.000,00	400.000,00	0,00
<b>3.2.</b>	<b>Трошкови горива и енергије</b>	300.000,00	500.000,00	362.310,00	362.310,00	0,00
<b>4.</b>	<b>Трошкови зарада, накнада зарада и остали лични расходи</b>					
<b>4.1.</b>	<b>Трошкови зарада и накнада зарада (брuto I)</b>	6.295.559,34	7.208.102,42	6.612.384,00	6.612.384,00	0,00
	Трошкови нето зарада - 4.678.568,88					
<b>4.2.</b>	<b>Трошкови пореза и доприноса на зараде и накнаде зарада на терет послодавца</b>	1.170.344,67	1.338.810,88	1.218.586,00	1.218.586,00	0,00
<b>4.3.</b>	<b>Трошкови накнада по уговору о делу</b>	72.000,00	262.001,00	0,00	0,00	0,00
<b>4.4.</b>	<b>Трошкови накнада по ауторским уговорима</b>	7.000,00	0,00	0,00	0,00	0,00
<b>4.5.</b>	<b>Трошкови накнада физичким лицима по основу осталих уговора - накнада чл. Скупштине</b>	1.900.000,00	2.175.930,00	2.175.930,00	2.175.930,00	0,00

4.6.	Трошкови накнада члановима управног и надзорног одбора – накнада инт. гевизира	300.000,00	142.902,00	142.902,00	142.902,00	0,00
4.7.	Остали лични расходи и накнаде					
4.7.1.	Трошкови дневница у земљи	100.000,00	150.000,00	120.000,00	120.000,00	0,00
4.7.2.	Трошкови смештаја за сл.пут у земљи	80.000,00	80.000,00	80.000,00	80.000,00	0,00
4.7.3.	Трошкови дневница у иностранство	30.000,00	80.000,00	80.000,00	80.000,00	0,00
4.7.4.	Трошкови смештаја за сл.пут у иностранство	30.000,00	60.000,00	60.000,00	60.000,00	0,00
4.7.5.	Остали трошкови за сл.пут у иностранство	5.000,00	22.000,00	22.000,00	22.000,00	0,00
4.7.6.	Трошкови превоза на сл.путу - путарина, паркинг	45.000,00	45.000,00	45.000,00	45.000,00	0,00
4.7.7.	Трошкови превоза на радно место и са рада	210.000,00	350.000,00	207.000,00	207.000,00	0,00
4.7.8.	Трошкови превоза - сопствено возило у службене сврхе	25.000,00	25.000,00	0,00	0,00	0,00
4.7.9.	Други лични расходи - отпемнина	200.000,00	0,00	0,00	0,00	0,00
4.7.10.	Трошкови солидарне помоћи	25.000,00	50.000,00	50.000,00	50.000,00	0,00
5.	Трошкови производних услуга					
5.1.	Трошкови транспортних услуга (ПТТ, интернет и сл.)	230.000,00	280.000,00	280.000,00	280.000,00	0,00
5.2.	Трошкови услуга одржавања	250.000,00	225.000,00	225.000,00	225.000,00	0,00
5.3.	Трошкови закупнине	85.000,00	0,00	131.000,00	131.000,00	0,00
5.4.	Трошкови рекламе и пропаганде	50.000,00	50.000,00	50.000,00	50.000,00	0,00
5.5.	Трошкови осталих услуга	0,00	50.000,00	50.000,00	50.000,00	0,00
6.	Нематеријални трошкови					
6.1.	Трошкови непроизводних услуга					
6.1.1.	Трошкови адвокатских услуга	345.000,00	345.000,00	345.000,00	345.000,00	0,00
6.1.2.	Трошкови услуга чишћења	45.600,00	45.600,00	75.000,00	75.000,00	0,00
6.1.3.	Трошкови саветовања - рачуноводствене услуге	417.600,00	480.000,00	478.800,00	478.800,00	0,00
6.1.4.	Остали трошкови саветовања и др. услуга	199.516,00	100.000,00	230.000,00	230.000,00	0,00
6.1.5.	Трошкови других непроизводних услуга - услуге превођења	100.000,00	1.100.000,00	0,00	0,00	0,00
6.1.6.	Остали трошкови непроизводних услуга	150.000,00	300.000,00	275.276,00	275.276,00	0,00
6.2.	Трошкови репрезентације	320.000,00	300.000,00	300.000,00	300.000,00	0,00
6.3.	Трошкови премија осигурања	125.000,00	125.000,00	125.000,00	125.000,00	0,00
6.4.	Трошкови платног промета	180.000,00	200.000,00	10.000,00	10.000,00	0,00
6.5.	Трошкови чланарина	70.000,00	70.000,00	80.000,00	80.000,00	0,00
6.6.	Трошкови пореза, таксе	55.000,00	2.500.000,00	79.761,00	79.761,00	0,00
6.7.	Остали нематеријални трошкови	150.000,00	150.000,00	350.000,00	150.000,00	200.000,00
	<b>Укупно:</b>	<b>24.961.984,01</b>	<b>46.562.846,30</b>	<b>48.822.685,00</b>	<b>20.899.997,00</b>	<b>27.922.688,00</b>

## 1 Образложење прихода – субвенција

Додељивање новчаних средстава у виду субвенција од стране оснивача Друштва у 2014. години су планирана у складу са потребама Друштва а сразмерно према броју становника, установљеног на основу података о попису становништва из 2011. године, које је утврђено Уговором о финансирању трошкова покретања и обављања делатности друштва са ограниченом одговорношћу за управљање чврстим комуналним отпадом „Регионална депонија“ Суботица и са Анексом уговора о финансирању трошкова покретања и обављања делатности друштва са ограниченом одговорношћу за управљање чврстим комуналним отпадом „Регионална депонија“ Суботица. Планирана средства од Оснивача се односе на финансирање текућих трошкова функционисања Друштва.

Додељивање новчаних средстава у виду субвенција од виших органа власти у 2014. години је планирано за финансирање капиталних инвестиција Друштва.

Предвиђена средства не подлежу препорученом умањењу субвенција од 30% у односу на 2013. годину због активности које се планирају у 2014. години а које су дефинисане Студијом изводљивости регионалне шеме управљања отпадом (на коју је Државна ревизиона комисија дала сагласност бр. 130-351-413/2012-01 од 15.05.2012. године) и Студијом оправданости (бр. Уговора ЕУ Делегације 08SER01/14/11/011) на основу које су обезбеђена средства за изградњу и набавку опреме за регионални систем за управљање отпадом из ИПА Фонда, у износу од 16,85 милиона евра.

И поред рационализације свих трошкова Друштва, активности које предстоје у 2014. години, захтевају високе трошкове који су незаобилазни у овој фази пројекта и чине услов за искоришћење средстава обезбеђених из ИПА Фонда.

Повећање субвенција у 2014. години у односу на 2013. годину је потребно ради обезбеђења средстава за финансирање планираних инвестиција (израда техничке документације) са којима се ствара услов за реализацију тендера за изградњу објеката а за која су обезбеђена ИПА средства, као и за финансирање разлике у маси зараде запослених, до којих ће доћи у 2014. години, због потребе измене квалификационе структуре запослених, а у циљу извршења планираних активности.

Изменом Програма пословања предвиђене разлике у односу на Програм пословања се односе на повећање плана прихода – субвенција од виших органа власти, с обзиром да се током године указала потреба за обезбеђењем већег износа за капиталне инвестиције из следећих разлога:

- Доношењем Правилника о одређивању трошкова стручне контроле техничке документације („Службени гласник РС“ бр. 9/2014) измењен је начин утврђивања накнаде за рад ревизионе комисије, именоване од стране надлежног министра, а која у случају регионалних депонија износи 1.060.752,00 динара.
- Програмом пословања је предвиђена израда Главног пројекта далековода за прикључење на електроенергетски систем за трансфер станице у Сенти, Кањижи и Бачкој Тополи, а Изменом Програма пословања се планира израда Главних пројеката далековода за прикључак на електроенергетски систем и за трансфер станицу у Суботици и рециклажна дворишта у Малом Иђошу, Новом Кнежевцу и Чоки у 2014. години, и сл.

Програмом пословања је утврђен план субвенција од виших органа власти у износу од 18.205.000,00 динара, који се са Изменом Програма пословања повећава на 20.464.838,00 динара. У јуну 2014. године обезбеђена су средства од Покрајинског секретаријата за финансије, преко Града Суботице и општина оснивача, у износу од 18.941.563,00 динара. Коначан износ потребних средстава ће се утврдити након спроведених поступака јавних

1 набавки, преко којих може доћи до значајних уштеда. Од исхода јавних набавки, које ће се спровести у трећем кварталу у текућој години, ће зависти потреба за обезбеђењем додатно планираних средстава од виших органа власти (или иностраних донатора), које ће бити потребне у четвртном кварталу, а које по плану субвенција износе 1.523.275,00 динара (разлика планираних средстава од виших органа власти и обезбеђених средстава).

## **Образложење позиција расхода и инвестиција на којима су настале измене**

### Некретнине, постројења и опрема

Позиција бр 1.1. – Постројења и опрема – план средстава на позицији се повећава са 150.000,00 динара на 210.000,00 динара, с обзиром на потребу набавке канцеларијског намештаја и опреме за консултанта – надзора. Друштво је од Града Суботице обезбедило канцеларију за консултанта (у складу са ИПА тендером за консултанта) у згради Нове општине, тј. на локацији где и Друштво има канцеларије. Међутим, како преходни закупац не намерава да изнесе свој инвентар из поменутих канцеларија, Друштво није у прилици да преузме додељене канцеларије за консултанта. У циљу испуњења уговорених обавеза обезбедиће се канцеларије за консултанта на другој локацији, али која захтева набавку намештаја и опреме, јер консултант неће бити у могућности, због удаљености, да користи опрему Друштва.

Позиција бр. 1.2., која се односи на инвестиције, образложена је у поглављу бр. 4. *Инвестиције – План инвестиција у 2014. години.*

### Трошкови материјала

Позиција бр 3.2. – Трошкови горива и енергије – наведена позиција се односи на трошкове горива и иста је у Програму пословања износила 500.000,00 динара, која је са Изменом Програма пословања умањена на 362.310,00 динара, узимајући у обзир потрошњу горива из првог и другог квартала текуће године.

### Трошкови зарада, накнада зарада и остали лични расходи

Позиције од 4.1. до 4.7. се односе на трошкове зарада, накнада зарада и остале личне расходе, а исте су детаљно образложене у поглављу бр. 3. *Политика зарада и запошљавања.*

### Трошкови производних услуга

Позиција 5.3. – Трошкови закупнине – представља нови трошак, који се односи на закуп канцеларија које ће се обезбедити за консултанта, а који обухвата и трошкове електричне енергије и комуналних услуга. Програмом пословања нису били планирани трошкови закупнине с обзиром да су првобитно обезбеђене канцеларије од Града Суботица уговорене без закупнине.

### Нематеријални трошкови

Позиција 6.1.2. - Трошкови услуга чишћења – планирана средства на наведеној позицији се повећавају са 45.600,00 динара на 75.000,00 динара због потребе чишћења канцеларија консултанта.

Позиција бр. 6.1.4. – Програмом пословања предвиђена средства у износу од 100.000,00 динара су се односила на трошкове усавршавања запослених и сл. План средстава за наведену позицију се повећава на 230.000,00 динара, с обзиром да се на наведеној позицији планирају средства и за стручне услуге (нпр. процена вредности) за која су Програмом пословања била планирана

1 средства путем уговора о делу. Изменом Програма пословања нису предвиђена средства за уговоре о делу јер је за ангажовање лица по уговору о делу потребна сагласност Комисије за давање сагласности за ново запошљавање и додатно радно ангажовање код корисника јавних средстава, а прибављање истог захтева компликовану и дуготрајну процедуру те ће се наведено реализовати преко специјализованих привредних друштава.

Позиција 6.1.5. - Трошкови других непроизводних услуга - услуге превођења – план средстава за наведену позицију се укида из разлога што ће се преводилачке услуге у 2014. години искључиво односити на превод Главних пројеката трансфер станица, техничких услова надлежних институција, дозвола и сл., са српског на енглесик језик, а које ће представљати капитални расход и иста су са Изменом Програма пословања предвиђена на позицији 1.2.10.

Позиција бр 6.4. – Трошкови платног промета – план средстава за наведени трошак се умањује са 200.000,00 динара на 10.000,00 динара с обзиром на укидање трошкова платног промета код Управе за трезор од 2014. године.

Позиција бр. 6.6. – Трошкови пореза, таксе – Програмом пословања планирана маса средстава на наведеној позицији, у износу од 2.500.000,00 динара, се односила на порез на пренос апсолутних права, за парцелу намењену за изградњу комплекса регионалне депоније и за остале таксе и порезе које утврђују државни органи (нпр. таксе за издавање дозвола, услуге катастра непокретности и сл.). Изменом програма пословања се умањује план средстава на наведеној позицији са 2.500.000,00 динара на 79.761,00 динара из разлога што ће се порез на пренос аполутних права књижити као имовина у припреми и исти је предвиђен на позицији бр. 1.2.8.

Позиција бр. 6.7. – остали нематеријални трошкови – средства планирана на наведеној позицији се повећавају због повећања трошкова оглашавања која су потребна у поступку обезбеђивања сагласности за Студију о процени утицаја на животну средине четири трансфер станице.

Планирани начин расподеле добити остаје непромењен у односу на Програм пословања, то јест, имајући у виду план пословања Друштва и планиране приходе и расходе у 2014. години, не планира се остварење добити и расподела добити.

*Образац - Биланс стања (план 31.12.2014, кварталне пројекције), налази се у прилогу 5.1.*

*Образац - Биланс успеха (план 01.01-31.12.2014, кварталне пројекције), налази се у прилогу 5.2.*

*Образац – Субвенције (план 01.01-31.12.2014, кварталне пројекције), налази се у прилогу 5.5.*

Према члану 2. став 9. и члану 6. став 2. Закона о рачуноводству („Службени гласник РС“ број 62/2013), Друштво, као микро правно предузеће, није у обавези да изради извештај о токовима готовине.



### 3. ПОЛИТИКА ЗАРАДА И ЗАПОШЉАВАЊА

Програмом пословања била је предвиђена измена Правилника о систематизацији радних места од 1. фебруара, након обезбеђења сагласности за пријем новозапосленог у складу са Уредбом о прибављању сагласности за новозапошљавање и додатно радно ангажовање код корисника јавних средстава („Службени гласник РС“ број 113/2013 и 21/2014 ).

С обзиром да се сагласност за пријем новозапосленог није обезбедио у фебруару месецу, измена систематизације је извршена 19. маја, након истека уговора о раду једног запосленог који је био у радном односу у својству приправника, а када се број запослених, у односу на број запослених из 2013. године, са шест (6) запослених смањило на четири (4) запослена.

Списак радних места према новом Правилнику о систематизацији радних места (од 19. маја 2014. године):

Шифра	Назив радног места	Степен стручне спреме	Радно искуство	Број извршилаца
01	Директор друштва	VII	4 год.	01
02	Стручни сарадник за инвестиционе послове	VII	1 год.	02
03	Стручни сарадник за финансијске послове	VII	1 год.	01
04	Стручни сарадник за заштиту животне средине	VII	1 год.	01
05	Сарадник за административне послове	III / IV	1 год.	01

Пријем два (2) новозапослена извршена је са даном 16. јуном 2014. године, на основу Закључка Комисије за давање сагласности за ново запошљавање и додатно радно ангажовање код корисника јавних средстава број: 112-4708/2014 од 30.05.2014. године. На основу наведеног закључка примљен је у радни однос један дипломирани инжењер грађевинарства и један дипломирани еколог.

Динамика и структура ангажовања радника:

Ред. бр.	Месец	Број запослених у 2013. години	Квалификациона структура		Број запослених у 2014. години	Квалификациона структура	
			ВСС	ССС		ВСС	ССС
1.	Јануар	6	3	3	5	4	1
2.	Фебруар	6	3	3	5	4	1
3.	Март	6	3	3	5	4	1
4.	Април	6	3	3	5	4	1
5.	Мај	6	4	2	5	4	1
6.	Јун	6	4	2	6	5	1
7.	Јул	6	4	2	6	5	1
8.	Август	6	4	2	6	5	1
9.	Септембар	6	4	2	6	5	1
10.	Октобар	6	4	2	6	5	1
11.	Новембар	6	4	2	6	5	1
12.	Децембар	6	4	2	6	5	1

# 1

Програмом пословања за 2014. годину је било предвиђено 5 запослених за јануар а 6 запослених од фебруара месеца, међутим, како је Закључак Комисије за давање сагласности за ново запошљавање и додатно радно ангажовање код корисника јавних средстава прибављен у јуну месецу и динамика запослених је измењена у складу са тим.

## Полна и старосна структура запослених:

<b>Приказ кадрова по старосној структури</b>		
<b>Године живота</b>	<b>Број радника у 2013. години</b>	<b>Број радника у 2014. години</b>
20-25	1	-
25-30	1	2
31-40	3	3
41-50	-	-
51-60	-	1
>60	1	-
<b>Приказ кадрова по полној структури</b>		
<b>Пол</b>	<b>Број радника у 2013. години</b>	<b>Број радника у 2014. години</b>
Мушко	2	2
Женско	4	4
<b>Укупно:</b>	<b>6</b>	<b>6</b>

## Структура запослених према годинама радног стажа и процента ангажованости у 2014. години:

<b>Р.бр.</b>	<b>Опис посла / функција у предузећу</b>	<b>Радни стаж</b>	<b>Процент радног времена</b>
1.	Директор Друштва	11	100%
2.	Стручни сарадник за инвестиционе послове	23	100%
3.	Стручни сарадник за инвестиционе послове	7	100%
4.	Стручни сарадник за финансијске послове	2	100%
5.	Стручни сарадник за заштиту животне средине	1	100%
6.	Сарадник за административне послове	12	100%

Из истог разлога као што је наведено горе у тексту, односно због одступања стварног броја запослених од планираног броја запослених, средства која су планирана за зараде запослених а нису утрошена у периоду јануар – мај, Изменом Програма пословања су преусмерена на друге позиције на којима је потребно повећати план средстава. Разлика у плану масе зараде запослених (брutto I) у Измени Програма пословања у односу на Програм пословања износи 595.718,00 динара.

Планиране зараде по месецима и броју запослених у 2014. години:

Р.бр.	2013.г.	Планирана маса (брото I)	Број запослених	2014.г.	Реализована маса јан-мај / Планирана маса јун-дец. (брото I)	Планирани број запослених
1.	Јануар	434.817,66	6	Јануар	451.723,00	5
2.	Фебруар	451.164,85	6	Фебруар	451.026,00	5
3.	Март	434.571,44	6	Март	462.433,00	5
4.	Април	437.429,54	6	Април	435.815,00	5
5.	Мај	459.226,31	6	Мај	411.926,00	5
6.	Јун	511.187,90	6	Јун	487.910,00	6
7.	Јул	963.916,10	6	Јул	1.030.244,00	6
8.	Август	513.434,66	6	Август	572.872,00	6
9.	Септембер	512.311,28	6	Септембер	572.872,00	6
10.	Октобар	516.892,80	6	Октобар	579.285,00	6
11.	Новембар	528.152,69	6	Новембар	578.139,00	6
12.	Децембар	532.454,11	6	Децембар	578.139,00	6
<b>Укупно:</b>		<b>6.295.559,34</b>		<b>Укупно:</b>	<b>6.612.384,00</b>	

Маса зараде запослених који су били у радном односу у предузећу током целе 2013. године (4 запослена) је планирана у складу са чланом 27е Закона о буџетском систему (основица се повећава од априла за 0,5% и од октобра за 1%), као и зарада запосленог ангажованог у својству приправника, коме је приправнички стаж трајао од 15. маја 2013. године до 14. маја 2014. године.

Маса зараде запослених који су примљени након обезбеђења сагласности од надлежног тела Владе РС се планира на нивоу зараде запослених са истом стручном спремом (високом стручном спремом).

Исплату регреса Друштво врши једнократно за сваког запосленог у истом износу. Исплата регреса за 2014. годину се планира у јулу 2014. године, а накнада за регрес дефинисана је Правилником о раду предузећа.

Планирана бруто зарада по запосленом обухвата основну зараду повећану за минули рад и регрес, са накнадом за исхрану запослених. Накнада за исхрану запослених ће се исплатити у зависности од броја дана проведених на раду.

Зарада директора Друштва одређена је на основу препоруке Града Суботице у складу са 2. категоријом зараде директора јавних и јавно комуналних предузећа Града Суботица, а која је утврђена Закључком Градског Већа бр. III-38-21/2013 од 16.08.2013. године, према којем износ зараде директора треба да буде 15% мањи у односу на зараду Градоначелника Града Суботица.

Исплата тринаесте плате није предвиђена у 2014. години, нити је била исплаћена у 2013. години и ранијих година.

# 1

## **Образложење измењених плана расхода запослених:**

Позиција бр. 4.1. – Трошкови зарада и накнада зарада - умањени су са 7.208.102,42 динара на 6.612.384,00 динара због немогућности Друштва да прими у радни однос запослене према планираној динамици.

Позиција бр. 4.2. – Трошкови пореза и доприноса на зараде и накнаде зарада на терет послодавца - умањени су са 1.338.810,88 динара на 1.218.586,00 динара због немогућности Друштва да прими у радни однос запослене према планираној динамици.

Позиција бр. 4.3. - Уговори о делу – Планирана средства намењена за лица ангажована по уговору о делу у износу од 262.001,00 динара се укидају с обзиром на то да је за ангажовање лица по уговору о делу потребна сагласност Комисије за давање сагласности за ново запошљавање и додатно радно ангажовање код корисника јавних средстава, а прибављање истог захтева компликовану и дуготрајну процедуру. Програмом пословања планирана средства за уговоре о делу су била планирана за ситуације које би захтевале додатно ангажовање стручног лица, нпр. судског вештака. У случају потребе ангажовања наведеног кадра, Друштво ће ангажовати специјализовано привредно друштво.

Позиција бр. 4.7.1. – Трошкови дневница у земљи – умањује се план трошкова дневница у земљи са 150.000,00 динара на 120.000,00 динара у циљу усаглашавања плана трошкова са потребама Друштва.

Позиција бр. 4.7.7. - Трошкови превоза на радно место и са рада – Трошкови превоза за долазак и одлазак са посла умањују се са 350.000,00 динара на 207.000,00 динара, са обрачунатим порезима, а која је планирана на основу важеће цене аутобуске карте ЈП „Суботица транс“, у циљу усаглашавања плана трошкова са потребама Друштва.

*Образац – Трошкови запослених, налази се у прилогу 6.1.*

*Образац – Трошкови запослених – 2, налази се у прилогу 6.1.1.*

*Образац – Динамика запошљавања, налази се у прилогу 6.2.*

*Образац – Планирана структура запослених, налази се у прилогу 6.3.*

*Образац – Исплаћене зараде у 2013. години и план зарада за 2014. годину, налази се у прилогу 6.4.*

Образац – Планиране накнаде члановима Управног одбора/Скупштине и Надзорног одбора се не мења у односу на Програм пословања

# 1

## 4. ИНВЕСТИЦИЈЕ

### 4.1. План инвестиција у 2014. години

На позицији бр 1.2. у плану расхода и инвестиција су исказана средства потребна за улагања у некретнине, постројења и опрему у припреми.

Улагања у некретнине и постројење у припреми која су планирана за 2014. годину се односе на:

- израду планско-техничке документације и прибављање услова потребних за пројектовање, а коју је неопходно израдити да би се стекли услови за расписивање тендера за изградњу трансфер станица и рециклажних дворишта,
- техничку документацију прикључка трансфер станица и рециклажних дворишта на основну инфраструктуру,
- израду урбанистичких услова за потисни цевовод за одвођење вишка пречишћене процедурне воде, од комплекса регионалне депоније до канала Ором – Чик - Криваја,
- обнову дозвола и сагласности за комплекс регионалне депоније (Локацијска дозвола, сагласност државне ревизионе комисије на Идејни пројекат са студијом изводљивости и сл.), а које су потребне због истека важења Локацијске дозволе обезбеђене у септембру 2011. године, с обзиром да је рок важења локацијске дозволе две (2) године, а реализација капиталних инвестиција које се реализују из ИПА Фонда Европске Уније захтева дужи период због потребе спровођења међународног тендера за избор извођача радова,
- порез на пренос апсолутних права за парцелу намењену за изградњу регионалне депоније, као и на накнаду за уређење грађевинског земљишта за наведену парцелу,
- услугу превођења Главних пројеката трансфер станица, као дозвола и сагласности које се односе на трансфер станице, са српског језика на енглески језик, с обзиром да ће се за избор извођача радова за наведене објекте објавити међународни тендер,
- пројектантски надзор над изградњом комплекса регионалне депоније и сл.

Капитална улагања Друштва у 2014. години ће се реализовати према следећој динамици:

Р.бр.	Назив инвестиције	Процена вредности инвестиције у дин.	Извор финансирања	Планирана динамика реализације
1.	Некретнине, постројења и опрема у припреми			
1.1.	Пројектно-техничка документација	11.660.000,00	Буџет виших орг.власти	јул - децембар
1.2.	Накнаде државних органа (ревизиона комисија, противпожарна сагласност, сл)	1.660.000,00	Буџет виших орг.власти / Буџет оснивача	јул - децембар
1.3.	Дати аванс	4.779.000,00	Буџет виших орг.власти	јануар - октобар

1.4.	Преузета обавеза из ранијих година	4.941.000,00	Буџет виших орг.власти / Буџет оснивача	јануар - октобар
1.5.	Технички услови надлежних институција	800.000,00	Буџет виших орг.власти / Буџет оснивача	јануар - децембар
1.6.	Урбанистички услови	800.000,00	Буџет виших орг.власти	јануар - децембар
1.7.	Пројектантски надзор	2.000.000,00	Буџет виших орг.власти	октобар - децембар
1.8.	Порез на пренос апсолутних права	2.344.236,00	Буџет оснивача	мај - јун
1.9.	Накнада за уређење грађевинског земљишта	240.000,00	Буџет оснивача	новембар - децембар
1.10.	Услуга превода техничке документације, дозвола и услова	1.350.000,00	Буџет виших орг.власти	јул - децембар
1.2.11.	Трошкови стварања техничких услова за прикључак на електроенергетски систем	2.800.000,00	Буџет виших орг.власти	јул - децембар

Објашњење: ТС је скраћеница за трансфер станицу; РД је скраћеница за рециклажно двориште.

Друштвена и економска оправданост инвестиције је потврђена са Студијом изводљивости изградње регионалног система за управљање чврстим комуналним отпадом, за коју је обезбеђена сагласност Државне ревизионе комисије, а иста је представљала основ за израду техничке документације и обезбеђење средстава за изградњу регионалног система за управљање отпадом.

*Образац - Буџет капиталних улагања у периоду 2014-2016.г., налази се у Прилогу 7.*

## **5. ПЛАНИРАНА ФИНАНСИЈСКА СРЕДСТВА ЗА НАБАВКУ ДОБАРА, УСЛУГА И РАДОВА ЗА ОБАВЉАЊЕ ДЕЛАТНОСТИ, ТЕКУЋЕ ИНВЕСТИЦИОНО ОДРЖАВАЊЕ И СРЕДСТВА ЗА ПОСЕБНЕ НАМЕНЕ**

### ***5.1. Планирана финансијска средства за набавку добара, услуга и радова***

Планирана финансијска средства за набавку добара, услуга и радова су приказана у Прилогу бр. 9.1. *Планирана финансијска средства за набавку добара, радова и услуга за обављање делатности.*

## 6. ПРИЛОЗИ

Биланс стања, план 31.12.2014.г. - **Прилог 5.1.**

Биланс успеха, план 01.01 - 31.12.2014.г. - **Прилог 5.2.**

Субвенције (план 01.01-31.12.2014, кварталне пројекције) - **Прилог 5.5.**

Трошкови запослених - **Прилог 6.1.**

Трошкови запослених - 2 - **Прилог 6.1.1.**

Динамика запошљавања - **Прилог 6.2.**

Планирана структура запослених - **Прилог 6.3.**

Исплаћене зараде у 2013.г. и план за 2014.г. - **Прилог 6.4.**

Буџет капиталних улагања у периоду 2014-2016.г. - **Прилог 7.**

Планирана финансијска средства за набавку добара, радова и услуга за обављање делатности - **Прилог 9.1.**



## БИЛАНС СТАЊА на дан \_\_\_\_\_

у хиљадама динара

Група рачуна, рачун	ПОЗИЦИЈА	АОП	Износ			
			Реализација 31.03.2014.	План 30.06.2014.	План 30.09.2014.	План 31.12.2014.
1	2	3	4	5	6	7
	<b>АКТИВА</b>					
	<b>А.СТАЛНА ИМОВИНА</b> (002+003+004+005+009)	001	37.974	51.689	59.657	67.628
00	I. НЕУПЛАЋЕН УПИСАНИ КАПИТАЛ	002				
012	II. GOODWILL	003				
01 без 012	III. НЕМАТЕРИЈАЛНА УЛАГАЊА	004	40	69	69	69
	IV. НЕКРЕТНИНЕ, ПОСТРОЈЕЊА, ОПРЕМА И БИОЛОШКА СРЕДСТВА (006+007+008)	005	37.934	51.620	59.588	67.559
020,022,023,026,027(део), ...	1. Некретнине, постројења и опрема	006	37.934	51.620	59.588	67.559
024,027(део),028(део)	2. Инвестиционе некретнине	007				
021,025,027део, 028део	3. Биолошка средства	008				
	IV. ДУГОРОЧНИ ФИНАНСИЈСКИ ПЛАСМАНИ (010+011)	009				
030 до 032, 039(део)	1. Учешћа у капиталу	010				
033до038,039(део)-037	2. Остали дугорочни финансијски пласмани	011				
	<b>В. ОБРТНА ИМОВИНА</b> (013+014+015)	012	4.664	3.969	2.791	1.613
10 до 13, 15	I. ЗАЛИХЕ	013				
14	II. СТАЛНА СРЕДСТВА НАМЕЊЕНА ПРОДАЈИ И СРЕДСТВА ПОСЛОВАЊА КОЈЕ СЕ ОБУСТАВЉА	014				
	III. КРАТКОР ПОТРАЖ, ПЛАСМАНИ И ГОТОВИНА (016+017+018+019+020)	015	4.664	3.969	2.791	1.613
20, 21 и 22 осим 223	1. Потраживања	016	4.239	3.035	1.735	913
223	2. Потраживања за више плаћен порез на добитак	017	49			
23 минус 237	3. Краткорочни финансијски пласмани	018				
24	4. Готовински еквиваленти и готовиниа	019	376	934	1.056	700
27 и 28 осим 288	5. ПДВ и АВР	020				
288	IV. ОДЛЮЖЕНА ПОРЕСКА СРЕДСТВА	021				
	<b>V. ПОСЛОВНА ИМОВИНА</b> (001+012+021)	022	42.638	55.658	62.448	69.241
29	<b>Г. ГУБИТАК ИЗНАД ВИСИНЕ КАПИТАЛА</b>	023				
	<b>D. УКУПНА АКТИВА (022+023)</b>	024	42.638	55.658	62.448	69.241
88	<b>Д. ВАНБИЛАНСНА АКТИВА</b>	025				
	<b>ПАСИВА</b>					
	<b>А. КАПИТАЛ</b> (102+103+104+105+106-107+108- 109-110)	101	409	448	461	474
30	I. ОСНОВНИ И ОСТАЛИ КАПИТАЛ	102	84	83	83	83
31	II. НЕУПЛАЋЕНИ УПИСАНИ КАПИТАЛ	103				33

32	III. РЕЗЕРВЕ	104				
330 и 331	IV. РЕВАЛОРИЗАЦИОНЕ РЕЗЕРВЕ	105				
332	V. НЕРЕАЛИЗОВАНИ ДОБИЦИ ПО ОСНОВУ ХОВ	106				
333	VI. НЕРЕАЛИЗОВАНИ ГУБИЦИ ПО ОСНОВУ ХОВ	107				
34	VII. НЕРАСПОРЕЂЕНИ ДОБИТАК	108	325	365	378	391
35	VIII. ГУБИТАК	109				
037 и 237	IX. ОТКУПЉЕНЕ СОПСТВЕНЕ АКЦИЈЕ	110				
	<b>V. ДУГОРОЧНА РЕЗЕРВИСАЊА И ОБАВЕЗЕ (112+113+116)</b>	111	42.229	55.210	61.987	68.767
40	I. ДУГОРОЧНА РЕЗЕРВИСАЊА	112				
41	II. ДУГОРОЧНЕ ОБАВЕЗЕ (114+115)	113	1.054	1.000	1.000	560
414, 415	1. Дугорочни кредити	114				
41 без 414 и 415	2. Остале дугорочне обавезе	115	1.054	1.000	1.000	560
	<b>III. КРАТКОРОЧНЕ ОБАВЕЗЕ (117+118+119+120+121+122)</b>	116	41.175	54.210	60.987	68.207
42, осим 427	1. Краткорочне финансијске обавезе	117	360	220	110	440
427	2. Обавезе по основу средстава намењених продаји и средстава пословања које се обуставља	118				
43 и 44	3. Обавезе из пословања	119	61	195	195	195
45, 46	4. Остале краткорочне обавезе	120	865			
47 и 48, осим 481 и 49 осим 498	5. Обавезе по основу ПДВ и осталих јавних прихода и ПВР	121	39.889	53.795	60.682	67.572
481	6. Обавезе по основу пореза на добитак	122				
498	IV. ОДЛЮЖЕНЕ ПОРЕСКЕ ОБАВЕЗЕ	123				
	<b>V. УКУПНА ПАСИВА (101+111+123)</b>	124	42.638	55.658	62.448	69.241
89	<b>G. ВАНБИЛАНСНА ПАСИВА</b>	125				

## БИЛАНС УСПЕХА

у периоду од \_\_\_\_\_ до \_\_\_\_\_ 2014. године

у хиљадама динара

Група рачуна, рачун	ПОЗИЦИЈА	АОП	Износ				
			План 01.01- 31.12.2014.	Реализација 01.01- 31.03.2014.	План 01.04- 30.06.2014.	План 01.07- 30.09.2014.	План 01.10- 31.12.2014.
1	2	3	4	5	6	7	8
	<b>А. ПРИХОДИ И РАСХОДИ ИЗ РЕДОВНОГ ПОСЛОВАЊА</b>						
	<b>I. ПОСЛОВНИ ПРИХОДИ (202+203+204-205+206)</b>	201	16.284	3.355	3.585	4.864	4.480
60 и 61	1. Приходи од продаје	202					
62	2. Приходи од активирања учинака и робе	203					
630	3. Повећање вредности залиха учинака	204					
631	4. Смањење вредности залиха учинака	205					
64 и 65	Остали пословни приходи	206	16.284	3.355	3.585	4.864	4.480
	<b>II. ПОСЛОВНИ РАСХОДИ (208 ДО 212)</b>	207	16.260	3.339	3.583	4.862	4.476
50	1. Набавна вредност продате робе	208					
51	2. Трошкови материјала	209	816	105	75	318	318
52	3. Трошкови зарада, накнада зарада и остали лични расходи	210	10.798	2.397	2.316	3.316	2.769
54	4. Трошкови амортизације и резервисања	211	1.500	375	375	375	375
53 и 55	5. Остали пословни расходи	212	3.146	462	817	853	1.014
	<b>III. ПОСЛОВНИ ДОБИТАК (201-207)</b>	213	24	16	2	2	4
	<b>IV. ПОСЛОВНИ ГУБИТАК (207-201)</b>	214					
66	<b>V. ФИНАНСИЈСКИ ПРИХОДИ</b>	215	4		1	1	2
56	<b>VI. ФИНАНСИЈСКИ РАСХОДИ</b>	216		16			
67, 68	<b>VII. ОСТАЛИ ПРИХОДИ</b>	217	30		10	10	10
57, 58	<b>VIII. ОСТАЛИ РАСХОДИ</b>	218	4		1	1	2
	<b>IX. ДОБИТАК ИЗ РЕДОВНОГ ПОСЛОВАЊА ПРЕ ОПОРЕЗИВАЊА (2013-214+215-216+217-218)</b>	219	38	0	12	12	14
69-59	<b>X. ГУБИТАК ИЗ РЕДОВНОГ ПОСЛОВАЊА ПРЕ ОПОРЕЗИВАЊА (214-213-215+216-217+218)</b>	220					
59-69	<b>XI. НЕТО ДОБИТАК ПОСЛОВАЊА КОЈЕ СЕ ОБУСТАВЉА</b>	221					
	<b>XII. НЕТО ГУБИТАК ПОСЛОВАЊА КОЈЕ СЕ ОБУСТАВЉА</b>	222					
	<b>Б. ДОБИТАК ПРЕ ОПОРЕЗИВАЊА (219-220+221-222)</b>	223					
	<b>В. ГУБИТАК ПРЕ ОПОРЕЗИВАЊА (220-219+222-221)</b>	224					
	<b>Г. ПОРЕЗ НА ДОБИТАК</b>						
721	1. Порески расход периода	225					
722	2. Одложени порески расходи периода	226					
722	3. Одложени порески приходи периода	227					
723	<b>Д. ИСПЛАЋЕНА ЛИЧНА ПРИМАЊА ПОСЛОДАВЦУ</b>	228					
	<b>Ђ. НЕТО ДОБИТАК (223-224-225-226+227-228)</b>	229					
	<b>Е. НЕТО ГУБИТАК (224-223+225+226-227+228)</b>	230					35

	<b>Ж. НЕТО ДОБИТАК КОЈИ ПРИПАДА МАЊИНСКИМ УЛАГАЧИМА</b>	231					
	<b>З. НЕТО ДОБИТАК КОЈИ ПРИПАДА ВЛАСНИЦИМА МАТИЧНОГ ПРАВНОГ ЛИЦА</b>	232					
	<b>И. ЗАРАДА ПО АКЦИЈИ</b>						
	1. Основна зарада по акцији	233					
	2. Умањена (разводњена) зарада по акцији	234					

## СУБВЕНЦИЈЕ

у динарима

Редни број		01.01-31.12.2013 година	01.01-31.12.2014 година	01.01- 31.03.2014 година	01.04-30.06.2014 година	01.07- 30.09.2014 година	01.10-31.12.2014 година
1.	Планирано	19.647.658,00	44.043.685,00	8.729.250,00	2.457.544,00	9.530.392,00	23.326.499,00
2.	Уговорено	19.163.078,00	41.615.248,00	5.276.592,00			
3.	Повучено	13.855.966,83		5.040.592,00			



	пословима							
16.	Број прималаца накнаде по уговору о привременим и повременим пословима	0	0	0	0	0	0	0
17.	Просечан износ накнаде (15/16)	0,00	0,00	0,00	0,00	0,00	0,00	0,00
18.	Накнаде физичким лицима по основу осталих уговора	0,00	0,00	0,00	0,00	0,00	0,00	0,00
19.	Број прималаца накнаде по основу осталих уговора	0	0	0	0	0	0	0
20.	Просечан износ накнаде (18/19)	0,00	0,00	0,00	0,00	0,00	0,00	0,00
21.	Накнаде члановима управног одбора	0,00	0,00	0,00	0,00	0,00	0,00	0,00
22.	Број чланова управног одбора	0	0	0	0	0	0	0
23.	Накнаде члановима надзорног одбора	300.000,00	293.780,07	142.902,00	92.592,60	50.309,40	0,00	0,00
24.	Број чланова надзорног одбора	1	1	1	1	1	0	0
25.	Превоз запослених на посао и са посла	210.000,00	178.488,20	207.000,00	40.549,00	55.483,00	55.484,00	55.484,00
26.	Дневнице на службеном путу	130.000,00	114.665,00	200.000,00	55.457,00	48.000,00	48.000,00	48.543,00
27.	Накнаде трошкова на службеном путу	160.000,00	59.176,00	207.000,00	56.942,00	50.000,00	50.000,00	50.058,00
28.	Отпремнина за одлазак у пензију	200.000,00	180.306,00	0,00	0,00	0,00	0,00	0,00
29.	Број прималаца	1	1	0	0	0	0	0
30.	Јубиларне награде	0,00	0,00	0,00	0,00	0,00	0,00	0,00
31.	Број прималаца	0	0	0	0	0	0	0
32.	Смештај и исхрана на терену	0,00	0,00	0,00	0,00	0,00	0,00	0,00
33.	Помоћ радницима и породици радника	25.000,00	0,00	50.000,00	0,00	0,00	25.000,00	25.000,00
34.	Стипендије	0,00	0,00	0,00	0,00	0,00	0,00	0,00
35.	Остале накнаде трошкова запосленима и осталим физичким лицима	0,00	0,00	0,00	0,00	0,00	0,00	0,00

\* позиције од 9 до 35 које се исказују у новчаним јединицама приказани су у бруто износу

Маса зараде запослених који су били у радном односу у предузећу током целе 2013. године (4 запослена) је планирана у складу са чланом 27е Закона о буџетском систему (основица се повећава од априла за 0,5% и од октобра за 1%), као и зарада запосленог ангажованог у својству приправника, коме је приправнички стаж трајао од 15. маја 2013. године до 14. маја 2014. године.

Маса зараде запослених који су примљени након обезбеђења сагласности од надлежног тела Владе РС се планира на нивоу зараде запослених са истом стручном спремом (високом стручном спремом).

Исплату регреса Друштво врши једнократно за сваког запосленог у истом износу. Исплата регреса за 2014. годину се планира у јулу 2014. године, а накнада за регрес дефинисана је Правилником о раду предузећа.

Планирана бруто зарада по запосленом обухвата основну зараду повећану за минули рад и регрес, са накнадом за исхрану запослених. Накнада за исхрану запослених ће се исплатити у зависности од броја дана проведених на раду.





25	Помоћ радницима и породици радника	25.000,00	0,00	50.000,00	0,00	0,00	25.000,00	25.000,00
26	Стипендије	0,00	0,00	0,00	0,00	0,00	0,00	0,00
27	Остале накнаде трошкова запосленима и осталим физичким лицима	0,00	0,00	0,00	0,00	0,00	0,00	0,00

## ДИНАМИКА ЗАПОШЉАВАЊА

Р. бр.	Основ одлива/пријема кадрова	Број запослених		Р. бр.	Основ одлива/пријема кадрова	Број запослених
	Стање на дан 31.12.2013. године	6			Стање на дан 30.06.2014. године	6
1.	Одлив кадрова у периоду 01.01.-31.03.2014.	0		1.	Одлив кадрова у периоду 01.07.-30.09.2014.	0
2.	навести основ			2.	навести основ	
3.				3.		
4.	Напомена: једном запосленом је престао радни однос са 31.12.2013. због одласка у пензију			4.		
5.				5.		
6.	Пријем кадрова у периоду 01.01.-31.03.2014.	0		6.	Пријем кадрова у периоду 01.07.-30.09.2014.	0
7.	навести основ	Немогућност добијања сагласности за пријем новозапосленог од надлежног органа		7.	навести основ	
8.				8.		
	Стање на дан 31.03.2014. године	5			Стање на дан 30.09.2014. године	6
Р. бр.	Основ одлива/пријема кадрова	Број запослених		Р. бр.	Основ одлива/пријема кадрова	Број запослених
	Стање на дан 31.03.2014. године	5			Стање на дан 30.09.2014. године	6
1.	Одлив кадрова у периоду 01.04.-30.06.2014.	1		1.	Одлив кадрова у периоду 01.10.-31.12.2014.	0
2.	навести основ	Истек уговора о радном односу на одређено време (приправник)		2.	навести основ	
3.				3.		
4.				4.		
5.				5.		
6.	Пријем кадрова у периоду 01.04.-30.06.2014.	2		6.	Пријем кадрова у периоду 01.10.-30.06.2014.	0
7.	навести основ	Прибаљена је сагласност од надлежног органа за пријем у радни однос на неодређено време 2 запослена		7.	навести основ	
8.				8.		
	Стање на дан 30.06.2014. године	6			Стање на дан 31.12.2014. године	6

## Старосна структура

Редни број	Опис	Број запослених 31.12.2013.	Број запослених 31.12.2014.
1	<b>До 30 година</b>	2	2
2	<b>30 до 40 година</b>	3	3
3	<b>40 до 50</b>	0	0
4	<b>50 до 60</b>	0	1
5	<b>Преко 60</b>	1	0
	<b>УКУПНО</b>	6	6
	<b>Просечна старост</b>	36,8	35,5

## Исплаћена маса за зараде, број запослених и просечна зарада по месецима за 2013.годину\*\*

Прилог 6.4.

ИСПЛАТА 2013.	УКУПНО			СТАРОЗАПОСЛЕНИ			НОВОЗАПОСЛЕНИ			ПОСЛОВОДСТВО		
	број запослених	маса зарада	просечна зарада	број запослених	маса зарада	просечна зарада	број запослених	маса зарада	просечна зарада	број запослених	маса зарада	просечна зарада
I	6	434.817,66	72.470	5	275.467,17	55.093	0	0,00	0,00	1	159.350,49	159.350,49
II	6	451.164,85	75.194	5	287.797,26	57.559	0	0,00	0,00	1	163.367,59	163.367,59
III	6	434.571,44	72.429	5	275.352,20	55.070	0	0,00	0,00	1	159.219,24	159.219,24
IV	6	437.429,54	72.905	5	278.079,05	55.616	0	0,00	0,00	1	159.350,49	159.350,49
V	6	451.137,26	75.190	4	254.698,03	63.675	1	35.673,11	35.673,11	1	160.766,12	160.766,12
VI	6	471.350,56	78.558	4	246.595,47	61.649	1	62.738,97	62.738,97	1	162.016,12	162.016,12
VII	6	951.125,07	158.521	4	564.884,90	141.221	1	138.006,98	138.006,98	1	248.233,19	248.233,19
VIII	6	513.241,09	85.540	4	272.281,33	68.070	1	64.358,10	64.358,10	1	176.601,66	176.601,66
IX	6	511.953,09	85.326	4	274.615,08	68.654	1	66.881,61	66.881,61	1	170.456,40	170.456,40
X	6	511.983,87	85.331	4	269.123,09	67.281	1	64.659,27	64.659,27	1	178.201,51	178.201,51
XI	6	508.354,05	84.726	4	283.265,35	70.816	1	61.027,93	61.027,93	1	164.060,77	164.060,77
XII	6	524.060,31	87.343	4	282.043,15	70.511	1	61.663,57	61.663,57	1	180.353,59	180.353,59
УКУПНО	<b>72</b>	<b>6.201.189</b>	<b>1.033.531</b>	<b>52</b>	<b>3.564.202</b>	<b>835.216</b>	<b>8</b>	<b>555.009,54</b>	<b>555.009,54</b>	<b>12</b>	<b>2.081.977,17</b>	<b>2.081.977,17</b>
ПРОСЕК	<b>6</b>	<b>516.766</b>	<b>86.128</b>	<b>4,3</b>	<b>471.189,03</b>	<b>69.601,31</b>	<b>0,6</b>	<b>46.250,80</b>	<b>46.250,80</b>	<b>1</b>	<b>173.498,10</b>	<b>173.498,10</b>

\* старозапослени у 2013. години су они запослени који су били у радном односу у децембру 2012. године

\*\* исплата са проценом до краја године

## Маса за зараде, број запослених и просечна зарада по месецима за 2014. годину

ПЛАН 2014.	УКУПНО			СТАРОЗАПОСЛЕНИ			НОВОЗАПОСЛЕНИ			ПОСЛОВОДСТВО			
	број запослених	маса зарада	просечна зарада	број запослених	маса зарада	просечна зарада	број запослених	маса зарада	просечна зарада	број запослених	ново запослени	маса зарада	просечна зарада
I	5	451.723,00	90.344,60	4	303.346,00	75.836,5	0	0,00	0,00	1	0	148.377,00	148.377,00
II	5	451.026,00	90.205,20	4	302.649,00	75.662,25	0	0,00	0,00	1	0	148.377,00	148.377,00
III	5	462.433,00	92.486,60	4	307.297,00	76.824,25	0	0,00	0,00	1	0	155.136,00	155.136,00
IV	5	435.815,00	87.163,00	4	285.582,00	71.395,50	0	0,00	0,00	1	0	150.233,00	150.233,00
V	5	411.926,00	82.385,20	4	261.131,00	65.282,75	0	0,00	0,00	1	0	150.795,00	150.795,00
VI	6	487.910,00	81.318,33	4	287.739,00	71.934,75	1	48.732,00	48.732,00	1	0	151.439,00	151.439,00
VII	6	1.030.244,00	171.707,33	4	632.417,00	158.104,25	1	169.806,00	169.806,00	1	0	228.021,00	228.021,00
VIII	6	572.872,00	95.478,67	4	328.209,00	82.052,25	1	93.224,00	93.224,00	1	0	151.439,00	151.439,00
IX	6	572.872,00	95.478,67	4	328.209,00	82.052,25	1	93.224,00	93.224,00	1	0	151.439,00	151.439,00
X	6	579.285,00	96.547,50	4	331.877,00	82.969,25	1	94.306,00	94.306,00	1	0	153.102,00	153.102,00
XI	6	578.139,00	96.356,50	4	331.113,00	82.778,25	1	94.115,00	94.115,00	1	0	152.911,00	152.911,00
XII	6	578.139,00	96.356,50	4	331.113,00	82.778,25	1	94.115,00	94.115,00	1	0	152.911,00	152.911,00
УКУПНО	<b>67</b>	<b>6.612.384,00</b>	<b>1.175.828,11</b>	<b>48</b>	<b>4.030.682,00</b>	<b>1.007.670,50</b>	<b>7</b>	<b>687.522,00</b>	<b>687.522,00</b>	<b>12</b>	<b>0</b>	<b>1.894.180,00</b>	<b>1.894.180,00</b>
ПРОСЕК	<b>5,58</b>	<b>551.032,00</b>	<b>97.985,68</b>	<b>4</b>	<b>335.890,17</b>	<b>83.972,54</b>	<b>0,58</b>	<b>57.293,50</b>	<b>57.293,50</b>	<b>1</b>	<b>0</b>	<b>157.848,33</b>	<b>157.848,33</b>

\*старозапослени у 2014. години су они запослени који су били у радном односу у предузећу у децембру 2013. године

**БУЏЕТ КАПИТАЛНИХ УЛАГАЊА у периоду 2014-2016. године**

у хиљадама динара

Приоритет	Назив капиталног пројекта/ Структура финансирања	Година почетка финансирања пројекта	Година завршетка финансирања пројекта	Укупна вредност пројекта	Реализовано закључно са 31.12.2012. године	2013	2014	2015	2016	Након 2016
1	2	3	4	5	6	7	9	10	11	12
1	<b>Израда техничке документације и обезбеђење земљишта</b>	2009.	2014.	98.667	64.292	1.000	33.375	0	0	0
	Средства оснивача - општина и града			26.152	19.500	1.000	5.652	0	0	0
	Средства Буџета РС и АПВ			52.176	25.976	0	26.200	0	0	0
	Средства из донација			20.339	18.816	0	1.523	0	0	0
2	<b>Изградња комплекса регионалне депоније</b>	2014.	2016.	1.380.000	0	0	200.000	590.000	590.000	0
	Средства оснивача - општина и града			0	0	0	0	0	0	0
	Средства Буџета РС и АПВ			0	0	0	0	0	0	0
	Средства из донација			1.380.000	0	0	200.000	590.000	590.000	0
3	<b>Услуга надзора и подизања капацитета</b>	2014.	2017.	150.000	0	0	40.000	40.000	40.000	30.000
	Средства оснивача - општина и града			0	0	0	0	0	0	0
	Средства Буџета РС и АПВ			0	0	0	0	0	0	0
	Средства из донација			150.000	0	0	40.000	40.000	40.000	30.000
4	<b>Изградња ТС</b>	2015.	2016.	265.000	0	0	0	30.000	235.000	0
	Средства оснивача - општина и града			0	0	0	0	0	0	0
	Средства Буџета РС и АПВ			0	0	0	0	0	0	0
	Средства из донација			265.000	0	0	0	30.000	235.000	0
5	<b>Набавка мобилне опреме за ТС</b>	2015.	2016.	145.000	0	0	0	0	145.000	0
	Средства оснивача - општина и града			0	0	0	0	0	0	0
	Средства Буџета РС и АПВ			0	0	0	0	0	0	0
	Средства из донација			145.000	0	0	0	0	145.000	0
6	<b>Набавка опреме за прикупљање отпада</b>	2015.	2016.	370.000	0	0	0	170.000	200.000	0
	Средства оснивача - општина и града			0	0	0	0	0	0	0
	Средства Буџета РС и АПВ			370.000	0	0	0	170.000	200.000	0
	Средства из донација			0	0	0	0	0	0	0
7	<b>Изградња рециклажних дворишта</b>	2015.	2016.	82.000	0	0	0	8.000,00	81.992	0

## ПЛАНИРАНА ФИНАНСИЈСКА СРЕДСТВА ЗА НАБАВКУ ДОБАРА, РАДОВА И УСЛУГА ЗА ОБАВЉАЊЕ ДЕЛАТНОСТИ

у динарима

Редни број	ПОЗИЦИЈА	Реализација у 2013. години	Планирано за 2014. годину	Реализација за први квартал 2014.	План за други квартал 2014.	План за трећи квартал 2014.	План за четврти квартал 2014.
	<b>Добра</b>						
1.	Трошкови режијског и канцеларијског материјала	361.662,00	400.000,00	14.905,00	35.095,00	175.000,00	175.000,00
2.	Погонско гориво за моторна возила	260.000,00	362.310,00	36.971,00	40.000,00	142.670,00	142.669,00
3.	Набавка путничког возила путем финансијског лизинга	503.778,33	577.500,00	94.723,00	144.375,00	144.375,00	194.027,00
	<b>Услуге</b>						
4.	Адвокатске услуге	345.000,00	345.000,00	28.750,00	143.750,00	86.250,00	86.250,00
5.	Трошкови саветовања – Рачуноводствене услуге	383.000,00	478.800,00	79.800,00	159.600,00	119.700,00	119.700,00
6.	Остале услуге саветовања и др. услуга	20.000,00	230.000,00	28.800,00	67.000,00	67.000,00	67.200,00
7.	Услуге чишћења	46.560,00	75.000,00	7.600,00	15.520,00	25.940,00	25.940,00
8.	Остале непроизводне услуге	260.000,00	275.276,00	0,00	98.425,00	88.425,00	88.426,00
9.	Транспортне услуге	231.000,00	280.000,00	33.423,00	82.192,00	82.192,00	82.193,00
10.	Услуге одржавања	272.000,00	225.000,00	10.760,00	71.400,00	71.400,00	71.440,00
11.	Услуге рекламе и пропаганде	115.210,00	50.000,00	12.000,00	0,00	0,00	38.000,00
12.	Остале производне услуге	21.000,00	50.000,00	0,00	15.000,00	15.000,00	20.000,00
13.	Репрезентација	225.821,00	300.000,00	24.226,00	70.000,00	80.000,00	125.774,00
14.	Премија осигурања	93.000,00	125.000,00	0,00	62.500,00	0,00	62.500,00
15.	Трошкови закупнине	0,00	131.000,00	0,00	0,00	65.500,00	65.500,00
16.	Трошкови платног промета	180.000,00	10.000,00	2.500,00	2.500,00	2.500,00	2.500,00
17.	Трошкови чланарине	70.000,00	80.000,00	0,00	0,00	35.000,00	45.000,00
18.	Трошкови пореза, таксе	55.000,00	79.761,00	19.940,00	19.940,00	19.940,00	19.941,00
19.	Остали нематеријални трошкови – огласи и сл.	150.000,00	350.000,00	50.000,00	50.000,00	125.000,00	125.000,00
	<b>Радови</b>						

1

## Предлог

На основу члана 50. Закона о јавним предузећима ("Сл. гласник РС", бр. 119/2012), члана 32 става 1 тачке 8 Закона о лакој самоуправи („Службени гласник РС“ бр. 129/2007) и члана 21 Статута општине Сента („Службени лист општине Сента“ бр. 5/2011), Скупштина општине Сента, на својој седници, одржаној 03. октобра 2014. године доноси следећи

### **ЗАКЉУЧАК**

#### **О ДАВАЊУ САГЛАСНОСТИ НА ИЗМЕНЕ И ДОПУНЕ ПРОГРАМА ПОСЛОВАЊА СА РЕБАЛАНСОМ ФИНАНСИЈСКОГ ПЛАНА „ЈАВНОГ КОМУНАЛНОГ-СТАМБЕНОГ ПРЕДУЗЕЋА СЕНТА“ ЗА 2014. ГОДИНУ**

##### **1.**

Даје се сагласност на Измене и допуне Програма пословања са ребалансом Финансијског плана „Јавног комуналног- стамбеног предузећа Сента“ за 2014. годину.

##### **2.**

Ово решење објавити у „Службеном листу општине Сента“.

Република Србија  
Аутономна Покрајина Војводина  
Општина Сента  
Скупштина општине Сента  
Број: 023-17/2014-I  
Дана: 03. октобар 2014. године

Председник Скупштине општине Сента  
Анико Ширкова с.р.

### **Образложење**

На основу члана 50. Закона о јавним предузећима ("Сл. гласник РС", бр. 119/2012), члана 32. става 1. тачке 8. Закона о локалној самоуправи (Сл. Гласник РС" бр. 129/2007) и члана 21. Статута општине Сента ("Службени лист општине Сента" бр. 5/2011), предузећа, установа и друге организације, чији је оснивач или већински власник Општина дужни су да Скупштини општине достављају на сагласност вишегодишње планове рада и развоја, као и годишњи програм пословања, као и евентуалне измене и допуне.

Закључком Скупштине општине Сента од 30.12.2013. године дата је сагласност на програм пословања Јавног комуналног-стамбеног предузећа Сента за 2014. годину. Закључком Скупштине општине Сента од 19.06.2014. године дата је сагласност на измене и допуне програма пословања Јавног комуналног-стамбеног предузећа Сента за 2014. годину. Надзорни одбор „ЈКСП Сента“ на својој седници одржаној дана 12.09.2014. године донео је Одлуку и прихватању предлога ребаланса број 2 Финансијског плана Програма пословања „ЈКСП Сента“ за 2014. годину.

Скупштини општине Сента се предлаже усвајање Закључка о давању сагласности на измену програма пословања са ребалансом Финансијског плана „ЈКСП Сента“ за 2014. годину.



JAVNO KOMUNALNO-STAMBENO PREDUZEĆE  
SENTA

Senta, Ilije Birčanina br. 2.

BROJ: 01-1464-05/2014-1

DANA: 12.09.2014.

Na osnovu člana 24. Statuta Javnog komunalno-stambenog preduzeća Senta („Službeni list Opštine Senta“ broj 4/2013) Nadzorni odbor JKSP Senta na svojoj sednici održanoj dana 12.09.2014. godine donosi

## ODLUKU

1. Prihvata se predlog Rebalansa br. 2. - Planirana finansijska sredstva za nabavku dobara, radova i usluga za obavljanje delatnosti JKSP Senta za 2014. godinu.
2. Tekst Rebalansa br.2. - Planirana finansijska sredstva za nabavku dobara, radova i usluga za obavljanje delatnosti JKSP Senta za 2014. godinu čini sastavni deo ove odluke.
3. Ova odluka se dostavlja osnivaču na dalji postupak.



Predsednik Nadzornog odbora  
Tot Eleonora

ЈАВНО КОМУНАЛНО-СТАМБЕНО ПРЕДУЗЕЋЕ  
СЕНТА

Сента, Илије Бирчанина бр. 2.

БРОЈ: 01-1464-05/2014-1

ДАНА: 12.09.2014.

На основу члана 24. Статута Јавног комунално-стамбеног предузећа Сента („Службени лист Општине Сента“ број 4/2013) Надзорни одбор ЈКСП Сента на својој седници одржаној дана 12.09.2014. године доноси

## О Д Л У К У

1. Прихвата се предлог Ребаланса бр. 2. - Планирана финансијска средства за набавку добара, радова и услуга за обављање делатности ЈКСП Сента за 2014. годину.
2. Текст Ребаланса бр.2. - Планирана финансијска средства за набавку добара, радова и услуга за обављање делатности ЈКСП Сента за 2014. годину чини саставни део ове одлуке.
3. Ова одлука се доставља оснивачу на даљи поступак.

Председник Надзорног одбора  
Тот Елеонора

БИЛАНС УСПЕХА

у периоду од 01.01 до 31.12. 2014. године

у хиљадама динара

Група рачуна, рачуни	ПОЗИЦИЈА	АОП	План	План	План	План	План
			01.01-31.12.2014.	01.01-31.03.2014.	01.04-30.06.2014.	01.07-30.09.2014.	01.10-31.12.2014.
2	3	4	5	6	7	8	9
	<b>A. ПРИХОДИ И РАСХОДИ ИЗ РЕДОВНОГ ПОСЛОВАЊА</b>	201	196.408	48.123	47.514	51.300	49.471
	<b>I. ПОСЛОВНИ ПРИХОДИ (202+203+204-205+206)</b>						
60 и 61	1. Приходи од продаје	202	175.275	43.123	44.514	44.514	43.124
62	2. Приходи од активирања учника и робе	203					
630	3. Повећање вредности залиха учника	204					
631	4. Смањење вредности залиха учника	205					
64 и 65	Остали пословни приходи	206	21.133	5.000	3.000	6.786	6.347
	<b>II. ПОСЛОВНИ РАСХОДИ (208 ДО 212)</b>	207	198.720	43.933	49.017	54.656	51.114
50	1. Набавна вредност продате робе	208	2.851	713	713	713	712
51	2. Трошкови материјала	209	27.524	7.002	6.845	6.980	6.697
52	3. Трошкови зарада, накнада зарада и остали лични расходи	210	107.801	24.730	25.280	28.927	28.864
54	4. Трошкови амортизације и резервисања	211	14.564	3.641	3.641	3.641	3.641
53 и 55	5. Остали пословни расходи	212	45.980	7.847	12.538	14.395	11.200
	<b>III. ПОСЛОВНИ ДОБИТАК (201-207)</b>	213		4.190			
	<b>IV. ПОСЛОВНИ ГУБИТАК (207-201)</b>	214	2.312		1.503	3.356	1.643
66	<b>V. ФИНАНСИЈСКИ ПРИХОДИ</b>	215	61	15	15	15	16
56	<b>VI. ФИНАНСИЈСКИ РАСХОДИ</b>	216	27	7	7	7	6
67, 68	<b>VII. ОСТАЛИ ПРИХОДИ</b>	217	3.273	490	490	490	1.803
57, 58	<b>VIII. ОСТАЛИ РАСХОДИ</b>	218	409	103	73	73	160
	<b>IX. ДОБИТАК ИЗ РЕДОВНОГ ПОСЛОВАЊА ПРЕ ОПОРЕЗИВАЊА (2013-214+215-216+217-218)</b>	219	586	4.585			10
69-59	<b>X. ГУБИТАК ИЗ РЕДОВНОГ ПОСЛОВАЊА ПРЕ ОПОРЕЗИВАЊА (214-213-215+216-217+218)</b>	220			1.078	2.931	
59-69	<b>XI. НЕТО ДОБИТАК ПОСЛОВАЊА КОЈЕ СЕ ОБУСТАВЉА</b>	221					
	<b>XII. НЕТО ГУБИТАК ПОСЛОВАЊА КОЈЕ СЕ ОБУСТАВЉА</b>	222					
	<b>Б. ДОБИТАК ПРЕ ОПОРЕЗИВАЊА (219-220+221-222)</b>	223	586	4.585			
	<b>В. ГУБИТАК ПРЕ ОПОРЕЗИВАЊА (220-219+222-221)</b>	224			1.078	2.931	10
	<b>Г. ПОРЕЗ НА ДОБИТАК</b>						
721	1. Порески расход периода	225					
722	2. Одложени порески расходи периода	226					
722	3. Одложени порески приходи периода	227					
723	<b>Д. ИСПЛАЋЕНА ЛИЧНА ПРИМАЊА ПОСЛОДАВЦУ</b>	228					
	<b>Б. НЕТО ДОБИТАК (223-224-225+226+227-228)</b>	229	586	4.585			10
	<b>Е. НЕТО ГУБИТАК (224-223+225+226-227+228)</b>	230			1.078	2.931	
	<b>Ж. НЕТО ДОБИТАК КОЈИ ПРИПАДА МАЊИНСКИМ УЛАГАЧИМА</b>	231					
	<b>З. НЕТО ДОБИТАК КОЈИ ПРИПАДА ВЛАСНИЦИМА МАТИЧНОГ ПРАВНОГ ЛИЦА</b>	232					
	<b>И. ЗАРАДА ПО АКЦИЈИ</b>						
	1. Основна зарада по акцији	233					
	2. Умањена (разводњена) зарада по акцији	234					

БРОЈ КОД	ОПИС	ГОД.ПЛАН 2013	ПРОЦ. РЕАЛ. 2013	ГОД.ПЛАН 2014	РЕБАЛАНС 1	РЕБАЛАНС 2
5010	НАБАВНА ВРЕД РОБ.	2.843.318,00	2.702.217,40	2.850.839,36	2.850.839,36	2.850.839,36
5110	УТРОШЕНИ ПОТР МАТ	10.866.237,00	5.706.266,53	4.800.000,00	4.520.000,00	5.170.000,00
5121	УТРОШЕНИ РЕЗ. ДЕЛ.	2.296.047,00	2.584.499,83	3.000.000,00	2.300.000,00	2.300.000,00
5125	УТРОШЕНИ АУТО ГУМА	919.327,00	292.944,43	400.000,00	400.000,00	400.000,00
5126	УТРОШЕНИ СИТАН ИНВ.	484.314,00	543.592,17	400.000,00	200.000,00	200.000,00
5127	УТРОШЕНИ ХТЗ	835.680,00	865.717,00	859.945,30	559.945,30	309.945,30
5128	УТРОШЕНИ КАНЦ	631.952,00	837.236,48	666.709,36	516.709,36	516.709,36
5130	УТРОШЕНО ГОР И МАЗ	10.453.394,00	10.180.897,00	10.740.846,34	8.885.846,34	8.885.846,34
5133	УТРОШЕНИ ЕЛЕКТ.ЕНЕР	9.785.744,00	7.053.183,13	7.158.320,12	8.000.000,00	8.000.000,00
5134	УТРОШЕНА ПАРА	1.340.437,00	2.162.810,32	1.711.323,66	1.711.323,66	1.711.323,66
5135	УТРОШЕНА ГАС	19.722,00	3.311,63	3.493,77	30.000,00	30.000,00
5200	ТРОШКОВИ БРУТ ЗАР	81.800.129,00	81.800.129,00	81.800.129,00	81.800.129,00	81.800.129,00
52001	ТРОШКОВИ БРУТ ЗАР ЈАВ. РАД	4.256.448,00	6.698.894,00	6.698.894,00	6.698.894,00	6.048.894,00
5211	ТРОШК.ДОПР.НА ТЕРЕТ ПОСЛ.	14.668.145,00	14.550.396,00	14.642.223,00	14.642.223,00	14.642.223,00
52111	ТРОШК.ДОПР.НА ТЕРЕТ ПОСЛ.Ј РАД	762.838,00	1.199.310,00	1.199.310,00	1.199.310,00	1.199.310,00
5228	ТРОШК.НАКНАДЕ ПО УГ. О ДЕЛУ	865.921,00	803.818,67	400.000,00	400.000,00	400.000,00
5260	ТРОШК.НАКН. ЧЛАН	81.324,00	72.682,67	251.817,00	251.817,00	251.817,00
529010	ОТПР.ЗА РАСК РАДН. ОДНОС.	1.186.042,00	177.486,00	750.000,00	750.000,00	750.000,00
52903	ЈУБИЛАРНЕ	327.000,00	377.612,00	212.000,00	212.000,00	212.000,00
52904	ПОМ.У СЛУЧ.СМРТ.ЗАПОСЛ.	0,00	247.069,00	198.183,00	198.183,00	198.183,00
529043	СОЛ.ПОМ. У ЛЕЧЕНЈУ	871.700,00	833.561,00	919.643,50	919.643,50	919.643,50
52910	НАКН.НА ПРЕВОЗ НА ПОСАО	932.184,00	815.012,00	859.837,66	859.837,66	859.837,66
52911	НАКН.ТРОШК. ЗА ПУТОВАЊЕ ДНЕВНИЦА	44.616,00	69.533,33	100.000,00	100.000,00	100.000,00
529301	НАКН. ТРОШК. СЛУЖБ. ПУТ	5.520,00	18.253,33	19.257,27	19.257,27	19.257,27
5299	ОСТАЛА ЛИЧНА ПРИМЉЕНИХ ПАКЕТ.	441.176,00	441.176,00	400.000,00	400.000,00	400.000,00
53001	ТРОШК.ПРОИЗ.УСЛ.БАКТ.ПРЕГ.	104.656,00	0,00			
5310	ТРОШК.ПРЕВОЗА	156.910,00	30.145,60	31.803,61	32.000,00	32.000,00

## Sheet1

5314	ТРОШК.ПОШТ.УСЛ.	460.821,00	380.780,40	2.551.456,23	3.325.000,00	3.325.000,00
5316	ТРОШК.ПОШТ УСЛ. ТЕЛЕФОН	869.556,00	734.528,00	774.927,04	940.000,00	940.000,00
5320	ТРОШК.УСЛУГА НА ТЕКУЋЕ ОДРЖАВАЊЕ	3.323.664,00	3.502.807,00	3.695.461,39	3.441.754,30	3.001.754,30
5333	ЗАКУП ОПРЕМЕ ОД ПРАВНИХ ЛИЦА	114.077,00	76.800,00	81.024,00	72.974,93	72.974,93
5350	ТРОШК. РЕКЛАМЕ И ПРОП.	72.569,00	79.560,00	100.000,00	100.000,00	100.000,00
5390	ТРОШК.ЗА ПРОИЗ УСЛ.	5.324.975,00	5.024.807,20	4.100.000,00	4.100.000,00	4.100.000,00
53901	ТРОШК.АНАЛИЗЕ	1.367.034,00	805.438,00	925.362,13	860.362,13	920.362,13
5392	ТРОШК. КОМ УСЛ.	3.821.443,00	3.776.918,18	0,00	30.000,00	30.000,00
5393	ТРОШК.ЗАШТИТЕ НА РАДУ	355.406,00	394.629,00	416.333,60	400.000,00	300.000,00
5398	ТРОШК.ОСТ.-РЕГИСТРАЦИЈА	970.373,00	826.834,00	872.309,87	872.309,87	872.309,87
5399	ТРОШК.ОСТ.ПРОИЗВОДНИХ УСЛУГА	124.444,00	59.976,00	63.274,68	63.274,68	63.274,68
5400	ТРОШК.АМОРТИСАЦИЈЕ	13.805.201,00	13.805.200,98	14.564.487,03	14.564.487,03	14.564.487,03
5500	ТРОШК.РЕВИЗИЈЕ ФИН ИЗВ.	157.248,00	212.593,90	224.286,56	300.000,00	300.000,00
5501	ТРОШК. АДВ. УСЛ.	249.792,00	323.289,73	400.000,00	200.000,00	400.000,00
5502	ТРОШКОВИ КОНСАЛТИНГ УСЛ.	0,00	96.000,00	800.000,00	800.000,00	800.000,00
5503	ТРОШК.ЗДРАСТ. УСЛ.-ЛЕКАР	157.195,00	184.450,00	400.000,00	400.000,00	400.000,00
5504	ТРОШК.СТРУЧНОГ ОБР.	55.915,00	29.771,00	31.408,41	31.408,10	31.408,10
5505	УСЛ.СТРУЧНОГ УСАВ.-СЕМИНАРИ	150.431,00	194.328,00	205.016,04	205.016,04	205.016,04
5506	УСЛ.ЗА ИЗМ.ПРОСТ ПРОГ.	652.361,00	621.211,79	655.378,43	800.000,00	800.000,00
5507	ТРОШКОВИ	20.573,00	16.000,00	16.880,00	18.000,00	18.000,00
5509	ОСТ.НЕПРОИЗВОДНЕ	335.516,00	1.976.321,33	1.600.000,00	1.341.135,43	1.391.135,43
55090	ОСТ.НЕПР.УСЛ.НЕПР.УСЛ.-ЧУВАНЈЕ ПРЕД	239.170,00	0,00	0,00	0,00	0,00
55091	ОСТ.НЕПР.УСЛ.НЕПР.УСЛ.-КЕК	4.238,00	5.597,33	5.905,19	0,00	0,00
55092	ОСТ.НЕПР.УСЛ.НЕПР.УСЛ.-КОРИШ ИНТЕРН	156.551,00	161.880,00	170.783,40	170.783,40	170.783,40
55095	ОСТ.НЕПР.УСЛ.НЕПР.УСЛ.-ОБЕЗ ПИЈАЦА	4.131.913,00	3.890.000,00	3.000.000,00	3.000.000,00	3.000.000,00
55096	ОСТ.НЕПР. УСЛ.-ПОЉОЧУВАР	0,00	3.890.000,00	0,00	0,00	0,00
55097	ОСТ.НЕПР. УСЛ.-НАГ.ПОМ.РАДНЕ СНАГЕ.	0,00	0,00	3.000.000,00	3.000.000,00	3.000.000,00
55098	ОСТ.НЕПР. УСЛ.-УСЛ.ТЕХ. ПОДР.	0,00	0,00	2.000.000,00	1.800.000,00	400.000,00
5510	ТРОШК.РЕПРЕЗЕНТАЦИЈА	1.021.057,00	906.348,87	800.000,00	400.000,00	400.000,00
5512	ТРОШК.ПОКЛОНА	120.083,00	60.995,47	120.000,00	190.000,00	190.000,00

## Sheet1

5520	ПРЕМИЈА ОСИГ.ЗА НЕКР. И ОПРЕМЕ	2.633.073,00	2.339.124,00	2.339.124,00	3.139.124,00	3.139.124,00
5530	ТРОШК.ПЛАТНОГ ПРОМЕТА	314.417,00	314.548,87	331.849,05	331.849,05	331.849,05
5532	ТРОШК.БАНК.УСЛ	2.744,00	65.992,85	69.622,46	69.622,46	69.622,46
5540	ЧЛАНАРИНЕ				40.000,00	40.000,00
55400	ЧЛАНАРИНЕ ПРИВ. КОМОРЕ	133.596,00	149.429,48	157.648,10	157.648,10	157.648,10
55401	ЧЛАНАРИНЕ РЕГИОН. КОМОРЕ	210.942,00	235.938,28	248.914,89	248.914,89	248.914,89
55402	ЧЛАНАРИНЕ ПОКРАЈ. КОМОРЕ	140.629,00	157.292,24	165.943,31	165.943,31	165.943,31
55501	ТРОШК.ПОРЕЗ НА ИМОВИНУ	7.556,00	0,00	7.556,00	300.000,00	300.000,00
55502	ТРОШК.ПОРЕЗА НА ИМОВИНУ-ЗГРАДА	35.059,00	39.776,99	41.964,72	41.964,72	41.964,72
5552	НАНАДА ЗА КОИРШ ВОДА	360.980,00	364.878,03	364.878,00	364.878,00	364.878,00
55521	НАКН.ЗА КОРИШ ОБЈ.	1.171.928,00	1.992.546,00	1.992.546,00	1.992.546,00	1.992.546,00
55523	НАКНАДА ЗА ЗАШТ. ВОДА	406.717,00	217.732,12	217.732,12	217.732,12	217.732,12
5554	НАКН.ЗА УРЕЂЕЊЕ ГРАЂ ЗЕМЉИШТ.	89.893,00	89.888,00	89.888,28	89.888,28	89.888,28
5555	ПОСЕБНЕ НАКН. ЗАШТ ЖИВ. СРЕД	10.470,00	3.270,00	3.449,85	3.449,85	3.449,85
5556	ПОРЕЗ НА УПОТРЕБУ НОШЕЊЕ ДОБАРА	3.081,00	0,00	0,00	0,00	0,00
5591	ТАКСЕ	220.752,00	284.254,48	331.850,05	331.850,05	331.850,05
5592	ТРОШК. ОГЛАСА	40.196,00	30.000,00	31.650,00	31.650,00	31.650,00
5594	ТРОШК.ЗДРАВ ПРЕГЛ.-СИСТЕМАТСКИ	699.297,00	656.186,67	400.000,00	400.000,00	400.000,00
5599	ИНВЕСТ.У ТОКУ УКУПНО	0,00	0,00	9.300.000,00	11.650.000,00	12.780.000,00
	ОПРЕМА ВОДОЗАХВАТА	0,00	0,00	550.000,00	550.000,00	550.000,00
	ОПРЕМ. ПОВА	0,00	0,00	2.000.000,00	1.350.000,00	1.350.000,00
	РЕГЕНЕРИСАЊЕ БУНАРА	0,00	0,00	2.000.000,00	2.000.000,00	2.000.000,00
	СТУДИЈ. ВОДОСНАБД.	0,00	0,00	2.000.000,00	1.700.000,00	1.700.000,00
	МОТОР ЗА ЦИСТЕРНУ	0,00	0,00	300.000,00	300.000,00	250.000,00
	ЕЛАБОРАТ О РЕЗЕРВАМА	0,00	0,00	300.000,00	250.000,00	250.000,00
	КУП.ВОЗИЛА АУТО СМЕЂ.	0,00	0,00	1.150.000,00	700.000,00	0
	МАЛИ ТРАКТОР	0,00	0,00	0,00	2.600.000,00	2.350.000,00
	КОМЈУТЕРСКА ОПРЕМА	0,00	0,00	0,00	400.000,00	400.000,00
	ПЛУГ ЗА СНЕГ	0,00	0,00	0,00	400.000,00	400.000,00
	КОЛУМБАРИЈУМ	0,00	0,00	0,00	400.000,00	400.000,00

	РЕКОНСТ. ВОДОВ. МРЕЖЕ	0,00	0,00	1.000.000,00	1.000.000,00	0
	БУШЕЊЕ БУНАРА-СОПСТ.ДЕО					2.155.000,00
	НАДЗОР ЗА БУШЕЊЕ БУНАРА					250.000,00
	ЛАНАЦ БУЛДОЖЕРА					400.000,00
	ХИДРАУЛИКА АУТОСМЕЋ					325.000,00
55991	ОСТАЛИ НЕМАТР. ТРОШК	30.876,00	7.746,67	8.172,73	8.172,73	8.172,73
5620	РАСХОДИ КАМАТА ПО КРЕДИТ КБЦ	316.620,00	0,00	0,00	0,00	0,00
56202	РАСХОДИ КАМАТА ПО КРЕДИТ КОМ.Б.	33.590,00	25.499,91	26.902,40	26.902,40	26.902,40
5624	РАСХ.КАМАТА ПО КУПОПР. ОДН.	3.325,00	253,07	266,99	266,99	266,99
5702	НЕОТПИС.ВРЕДН.ОСН. СРЕД.-ОПРЕМА	211.020,00	0,00	0,00	0,00	0,00
5742	МАЊКОВИ МАТЕРИЈАЛА	1.158,00	0,00	0,00	0,00	0,00
5743	МАЊКОВИ РЕЗЕРВНИХ ДЕЛОВА	352,00	0,00	0,00	0,00	0,00
5761	РАСХОДИ ПО ОСН ДИРЕКТНИХ ОТПИСА	837,00	0,00	0,00	0,00	0,00
5762	РАСХОДИ ДИР.ОТП.НА ОСН ОДЛУКЕ	1.228.689,00	79.214,41	83.571,21	83.571,21	83.571,21
5770	РАСХОДИ МАТЕР.	19.094,00	0,00	0,00	0,00	0,00
5791	НАКН.ОДОБР.РАБАТ ПО ОСН ПРОД.	244.399,00	235.835,87	248.806,84	248.806,84	248.806,84
5796	ИЗД.ЗА ХУМ. КУЛТ.ЗДРАСТ НАМЕНЕ	0,00	40.000,00	42.200,00	42.200,00	42.200,00
5798	РАСХОД.ИЗ РАНИЈИХ ГОДИНА	0,00	28.360,00	29.919,80	29.919,80	29.919,80
5799	ОСТАЛИ НЕПОМЕН. РАСХОДИ	0,00	4.589,36	4.841,77	4.841,77	4.841,77
	УКУПНО	193.613.674,00	190.467.177,98	199.156.206,93	199.156.206,93	199.156.206,93

## ПЛАНИРАНА ФИНАНСИЈСКА СРЕДСТВА ЗА НАБАВКУ ДОБАРА, РАДОВА И УСЛУГА ЗА ОБАВЉАЊЕ ДЕЛАТНОСТИ

## Легенда

- Склопљени уговори
- ребаланс-предлог 2
- реализовани трошкови до 31.08.14.
- превисок плански квартални износ
- превисока квартална реализација

редни број	ПОЗИЦИЈА/ Porudžbenica Račun	Реализација у 2013. години / NAPOMENE	Планирано за 2014. годину	План за први квартал 2014.	План за други квартал 2014.	План за трећи квартал 2014.	План за четврти квартал 2014.
	<b>Добра</b>		<b>41.373.715,26</b>				
							<b>do 31.08.14</b>
	<b>5110 Потрошни материјал</b>	<b>6.206.266,53</b>	<b>4.770.000,00</b>				
1.	511001 Водоводни материјал			450.000,00	450.000,00	350.000,00	250.000,00
	UG Mima Komerc Bgd 23.07.14.						
	потрошено			130.326,12	330.575,22		
	ребаланс-предлог 1		1.000.000,00	150.000,00	300.000,00	300.000,00	250.000,00
				150.000,00	331.000,00	269.000,00	250.000,00
2.	511002 Канализациони материјал			150.000,00	300.000,00	300.000,00	250.000,00
	UG Mima Komerc Bgd 23.07.14.						
	потрошено			97.471,18	166.153,33		
	ребаланс-предлог 1		700.000,00	100.000,00	200.000,00	200.000,00	200.000,00
3.	511003 Грађевински материјал			100.000,00	200.000,00	200.000,00	100.000,00
	потрошено			83.400,06	292.413,38		
	ребаланс-предлог 1		400.000,00	100.000,00	100.000,00	100.000,00	100.000,00
	ребаланс-предлог 2		800.000,00	100.000,00	295.000,00	255.000,00	150.000,00
							518.108,93
4.	511004 Електроматеријал			100.000,00	100.000,00	100.000,00	100.000,00



Набавке

	потрошено			109.921,12	91.535,51		
	<i>ребаланс-предлог 1</i>		400.000,00	110.000,00	100.000,00	100.000,00	90.000,00
	<i>ребаланс-предлог 2</i>		650.000,00	110.000,00	100.000,00	260.000,00	180.000,00
							448.730,80
	<b>511005 Хемијски производи</b>						
5.	5110051 Производи за чишћење			25.000,00	25.000,00	25.000,00	25.000,00
	потрошено			103.823,75	177.221,41		
	<i>ребаланс-предлог 1</i>		400.000,00	105.000,00	100.000,00	100.000,00	95.000,00
	<i>ребаланс-предлог 2</i>			105.000,00	178.000,00	90.000,00	27.000,00
							400.591,89
6.	5110052 Неорганске хемикалије			100.000,00	100.000,00	100.000,00	100.000,00
	потрошено			77.974,76	58.469,91		
	<i>ребаланс-предлог 1</i>		380.000,00	80.000,00	100.000,00	100.000,00	100.000,00
7.	511006 Мат. за одрж. прост. и уређаја			75.000,00	75.000,00	75.000,00	75.000,00
	потрошено			508,33	4.633,33		
	<i>ребаланс-предлог 1</i>		40.000,00	10.000,00	10.000,00	10.000,00	10.000,00
8.	511007 ПВЦ канте и вреће			100.000,00	100.000,00	100.000,00	100.000,00
	потрошено			5.240,00	305.876,74		
	<i>ребаланс-предлог 1</i>		400.000,00	10.000,00	275.000,00	15.000,00	100.000,00
	<i>ребаланс-предлог 2</i>			10.000,00	306.000,00	14.000,00	70.000,00
9.	511008 Намирнице			100.000,00	100.000,00	100.000,00	100.000,00
	потрошено			80.629,79	86.338,09		
	<i>rebalans-predlog</i>		400.000,00	81.000,00	109.000,00	105.000,00	105.000,00
10.	<b>511009 Денчићи</b>		400.000,00	140.000,00	0,00	140.000,00	120.000,00
	потрошено			137.600,00	129.000,00		
	<i>ребаланс-предлог 2</i>			138.000,00	129.000,00	133.000,00	0,00
	<b>5121 Резервни делови</b>	<b>2.584.499,83</b>	<b>2.300.000,00</b>				

Набавке

11.	51211 Рез.делови за путнич.возила			200.000,00	150.000,00	100.000,00	200.000,00
	UG Auto-promet 05.08.14.						
	потрошено			63.815,26	69.466,29		
	ребаланс-предлог 1		400.000,00	65.000,00	100.000,00	135.000,00	100.000,00
12.	51212 Рез.делови за тер.возила			600.000,00	500.000,00	400.000,00	500.000,00
	UG Auto-promet 05.08.14.						
	потрошено			272.415,73	483.650,79		
	ребаланс-предлог 1		1.500.000,00	280.000,00	500.000,00	500.000,00	220.000,00
							930.928,78
13.	51213 Мале рад.маш. (косилице и др.)			100.000,00	100.000,00	75.000,00	75.000,00
	потрошено			52.124,86	196.253,37		
	ребаланс-предлог 1		400.000,00	55.000,00	145.000,00	100.000,00	100.000,00
	ребаланс-предлог 2			55.000,00	197.000,00	100.000,00	48.000,00
							289.711,56
	<b>5125 Аутогуме</b>	<b>299.944,43</b>	<b>400.000,00</b>				
14.	51251 Аутогуме за путн.возила			15.000,00	15.000,00	50.000,00	20.000,00
	потрошено			15.990,00	5.545,00		
	rebalans-predlog		100.000,00	16.000,00	20.000,00	20.000,00	44.000,00
15.	51252 Аутогуме за терет.возила			70.000,00	70.000,00	100.000,00	60.000,00
	потрошено			61.166,67	171.746,67		
	rebalans-predlog		300.000,00	65.000,00	75.000,00	100.000,00	60.000,00
	ребаланс-предлог 2			65.000,00	172.000,00	63.000,00	0,00
							249.705,01
16.	<b>5126 Ситан инвентар</b>	<b>543.592,17</b>		100.000,00	100.000,00	100.000,00	100.000,00
	потрошено			22.696,49	81.924,16		
	rebalans-predlog		200.000,00	25.000,00	75.000,00	50.000,00	50.000,00
	ребаланс-предлог 2			25.000,00	82.000,00	50.000,00	43.000,00
							148.458,82
	<b>5127 ХТЗ опрема</b>	<b>1.086.818,71</b>	<b>309.945,30</b>				
17.	51271 Радно одело			0,00	150.000,00	150.000,00	59.945,30
	потрошено			0,00	7.661,99		

Набавке

	<i>ребаланс-предлог 1</i>		359.945,30	0,00	150.000,00	150.000,00	59.945,30
	ребаланс-предлог 2		109.945,30	0,00	10.000,00	40.000,00	59.945,30
							45.091,99
18.	51272 Заштитне рукавице			0,00	75.000,00	75.000,00	50.000,00
	потрошено			59.729,63	73.974,54		
	<i>ребаланс-предлог 1</i>		200.000,00	60.000,00	50.000,00	50.000,00	40.000,00
	ребаланс-предлог 2			60.000,00	74.000,00	36.000,00	30.000,00
	<b>5128 Канцеларијски материјал</b>	<b>837.236,48</b>	<b>516.709,36</b>				
19.	51281 Фотокопир папир			75.000,00	75.000,00	75.000,00	75.000,00
	потрошено			25.766,67	32.000,00		
	<i>rebalans-predlog</i>		120.000,00	30.000,00	30.000,00	30.000,00	30.000,00
	ребаланс-предлог 2			30.000,00	32.000,00	30.000,00	28.000,00
20.	51282 Тонер			50.000,00	50.000,00	50.000,00	50.000,00
	потрошено			77.438,87	72.516,51		
	<i>ребаланс-предлог 1</i>		230.000,00	80.000,00	50.000,00	50.000,00	50.000,00
	ребаланс-предлог 2			80.000,00	73.000,00	50.000,00	27.000,00
							170.168,01
21.	51283 Ситан канцел. материјал			40.000,00	40.000,00	40.000,00	46.709,36
	потрошено			47.869,04	36.854,04		
	<i>ребаланс-предлог 1</i>		166.709,36	50.000,00	40.000,00	40.000,00	36.709,36
	<b>5130 Гориво и мазиво</b>	<b>10.180.897,00</b>	<b>8.885.846,34</b>				
22.	51301 Еуродизел			1.900.000,00	2.000.000,00	2.000.000,00	1.700.000,00
	UG Euro petrol 21.05.14.						
	потрошено			1.322.839,31	1.735.744,37		
	<i>ребаланс-предлог 1</i>		5.825.000,00	1.325.000,00	1.500.000,00	1.500.000,00	1.500.000,00
	ребаланс-предлог 2			1.325.000,00	1.736.000,00	1.500.000,00	1.264.000,00
							3.973.025,15
23.	51302 БМБ			500.000,00	400.000,00	400.000,00	550.000,00
	UG Euro petrol 21.05.14.						
	потрошено			386.728,61	629.168,02		
	<i>ребаланс-предлог 1</i>		1.600.000,00	390.000,00	400.000,00	400.000,00	410.000,00
	ребаланс-предлог 2			390.000,00	630.000,00	300.000,00	280.000,00

Набавке

							1.314.700,63
24.	51303 ТНГ			130.000,00	130.000,00	100.000,00	140.000,00
	UG Euro petrol 21.05.14.						
	потрошено			129.786,65	138.131,66		
	ребаланс-предлог 1		520.000,00	130.000,00	130.000,00	130.000,00	130.000,00
	ребаланс-предлог 2			130.000,00	140.000,00	130.000,00	120.000,00
							356.550,79
25.	51304 Мазиво			200.000,00	200.000,00	200.000,00	190.846,34
	UG Vlanix SU 21.05.14.						
	потрошено			341.324,77	213.453,02		
	ребаланс-предлог 1		940.846,34	350.000,00	200.000,00	200.000,00	190.846,34
	ребаланс-предлог 2			350.000,00	205.000,00	195.000,00	190.846,34
							554.777,79
26.	<b>5133 Електрична енергија</b>	<b>7.053.183,13</b>		1.789.580,03	1.789.580,03	1.789.580,03	1.789.580,03
	UG EPS Snabdevanje 29.04.14.						
	потрошено			2.128.434,76	2.083.769,40		
	rebalans-predlog		8.000.000,00	2.130.000,00	1.970.000,00	1.950.000,00	1.950.000,00
							4.946.254,42
27.	<b>5134 Утрошена пара</b>						
	потрошено			1.048.655,90	161.360,24		
	ребаланс-предлог 1		1.711.323,66	1.050.000,00	111.323,66	0,00	550.000,00
28.	<b>5135 Утрошени гас</b>						
	потрошено			13.139,28	357,78		
	ребаланс-предлог 1		30.000,00	15.000,00	5.000,00	5.000,00	5.000,00
29.	<b>5299 Дечији пакетићи</b>	<b>441.176,00</b>	<b>400.000,00</b>	0,00	0,00	0,00	400.000,00
	<b>5599 Инвестиције</b>		<b>12.780.000,00</b>				
	55991 Опрема водозахват						
30.	559911 Подводна пумпа		460.000,00	0,00	0,00	460.000,00	0,00
31.	559912 Опрема за водозахват		90.000,00	0,00	0,00	90.000,00	0,00

Набавке

	55992	Опрема УПОВ						
32.	559921	Инокс зид за спиралу		170.000,00	0,00	0,00	0,00	0,00
					206.604,00			
		<i>ребаланс-предлог 1</i>		220.000,00	0,00	220.000,00	0,00	0,00
33.	559922	Сензори за мерење	400.000,00	100.000,00	100.000,00	100.000,00	100.000,00	100.000,00
						386.129,00		
34.	559923	Улазно излазни модули	370.000,00	0,00	370.000,00	0,00	0,00	0,00
35.	559924	Етернет модул	360.000,00	0,00	0,00	360.000,00	0,00	0,00
36.a	559931	Регенерација бунара	2.000.000,00	0,00	1.300.000,00	700.000,00	0,00	0,00
		UG Geo Inž Bgd 28.03.14. потрошено				1.246.206,78		
36.b	559932	Бушење бунара-сопствени део ребаланс-предлог 2	2.155.000,00	0,00	0,00	0,00	0,00	2.155.000,00
36.c	559933	Надзор за бушење бунара ребаланс-предлог 2	250.000,00	0,00	0,00	0,00	0,00	250.000,00
37.	55994	Студија водоснабдевања потрошено		850.000,00	850.000,00	0,00	0,00	0,00
				399.520,00	624.250,00			
		<i>ребаланс-предлог 1</i>	1.700.000,00	400.000,00	400.000,00	450.000,00	450.000,00	450.000,00
		<i>ребаланс-предлог 2</i>		400.000,00	625.000,00	400.000,00	275.000,00	275.000,00
38.a	55995	Мотор за цистерну потрошено	300.000,00	300.000,00	0,00	0,00	0,00	0,00
						238.939,00		
		ребаланс-предлог 2	250.000,00	0,00	0,00	240.000,00	0,00	0,00
38.b	559952	Ланац булдозера ребаланс-предлог 2 потрошено	400.000,00	0,00	0,00	400.000,00	0,00	0,00
						390.800,00		
38.c	559953	хидраулика аутосмећара reb-pred 2 потрошено	325.000,00	0,00	325.000,00	0,00	0,00	0,00
					325.000,00			

Набавке

39.	55996 Елаборат о резервама воде			300.000,00	0,00	0,00	0,00
	потрошено			243.750,00			
	<i>ребаланс-предлог 1</i>		250.000,00	250.000,00	0,00	0,00	0,00
40.	55097 Реконстр. водов. мреже-сопст. део		1.000.000,00	0,00	0,00	0,00	1.000.000,00
41.	55998 Компјутерска опрема			150.000,00	100.000,00	0,00	0,00
	потрошено			293.481,17	18.560,00		
	<i>ребаланс-предлог 1</i>		400.000,00	295.000,00	35.000,00	35.000,00	35.000,00
	<i>ребаланс-предлог 2</i>			295.000,00	19.000,00	40.000,00	46.000,00
							319.232,17
42.	<b>5509 Mali traktor sa opremom</b>		2.600.000,00	0,00	800.000,00	900.000,00	900.000,00
	ребаланс-предлог 2		2.350.000,00	0,00	0,00	350.000,00	2.000.000,00
43.	559991 Аугосмећар		700.000,00	0,00	0,00	700.000,00	0,00
44.	559992 Плуг за снег		400.000,00	400.000,00	0,00	0,00	0,00
	потрошено			399.000,00			
45.	559993 Колумбарјум на градском гробљу		400.000,00	0,00	400.000,00	0,00	0,00
	<i>ребаланс-предлог 2</i>			0,00	0,00	400.000,00	0,00

	<b>Услуге</b>		<b>24.367.320,64</b>				
46.	<b>5310 Трошкови превоза</b>						
	потрошено			7.742,51	478,34		
	<i>ребаланс-предлог 1</i>		32.000,00	8.000,00	8.000,00	8.000,00	8.000,00
	<b>5314 Трошкови поштанских услуга</b>						
47.	53141 Услуге поштарине			637.864,00	637.864,00	637.864,00	637.864,00
	<i>потрошено</i>			833.229,76	832.944,01		
	<i>ребаланс-предлог 1</i>		3.325.000,00	835.000,00	830.000,00	830.000,00	830.000,00
48.	53142 Услуге мобилнетелефоније (5316)			210.000,00	210.000,00	210.000,00	210.000,00
	потрошено			231.637,52	213.946,09		
	<i>ребаланс-предлог 1</i>		940.000,00	235.000,00	235.000,00	235.000,00	235.000,00

Набавке

	<b>5320 Трошкови текућег одржавања</b>	<b>3.669.322,68</b>	<b>3.001.754,30</b>				
49.	53201 Аутоелектричарске услуге			87.500,00	87.500,00	87.500,00	87.500,00
	потрошено			43.000,00	7.800,00		
	<i>ребаланс-предлог 1</i>		200.000,00	45.000,00	55.000,00	50.000,00	50.000,00
	<i>ребаланс-предлог 2</i>		150.000,00	45.000,00	8.000,00	47.000,00	50.000,00
50.	53202 Вулканизерске услуге			87.500,00	87.500,00	87.500,00	87.500,00
	потрошено			45.510,00	61.490,00		
	<i>ребаланс-предлог 1</i>		200.000,00	50.000,00	50.000,00	50.000,00	50.000,00
	<i>ребаланс-предлог 2</i>			50.000,00	62.000,00	50.000,00	38.000,00
	53203 Механичарске услуге						
51.	532031 Аутомеханичарске услуге			87.500,00	87.500,00	87.500,00	87.500,00
	потрошено			67.800,00	42.691,66		
	<i>ребаланс-предлог 1</i>		300.000,00	70.000,00	75.000,00	75.000,00	80.000,00
	<i>ребаланс-предлог 2</i>		250.000,00	70.000,00	43.000,00	77.000,00	60.000,00
52.	532032 Услуге прања и подмазивања			87.500,00	87.500,00	87.500,00	87.500,00
	потрошено			21.250,00	8.291,67		
	<i>ребаланс-предлог 1</i>		150.000,00	25.000,00	50.000,00	25.000,00	50.000,00
	<i>ребаланс-предлог 2</i>		100.000,00	25.000,00	10.000,00	30.000,00	35.000,00
53.	532033 Поправке електричне опреме УПОВ			100.000,00	100.000,00	100.000,00	100.000,00
	потрошено			136.300,00	72.000,00		
	<i>ребаланс-предлог 1</i>		400.000,00	140.000,00	80.000,00	100.000,00	80.000,00
54.	532034 Поправке елек. опреме Водозахват			95.000,00	95.000,00	95.000,00	95.000,00
	потрошено			9.400,00	53.000,00		
	<i>ребаланс-предлог 1</i>		340.000,00	10.000,00	110.000,00	110.000,00	110.000,00
	<i>ребаланс-предлог 2</i>			10.000,00	53.000,00	137.000,00	140.000,00
55.	532035 Поправке механичке опреме			87.500,00	87.500,00	87.500,00	87.500,00
	потрошено			97.758,35	35.500,00		
	<i>ребаланс-предлог 1</i>		400.000,00	100.000,00	100.000,00	100.000,00	100.000,00
	<i>ребаланс-предлог 2</i>						190.048,35

Набавке

56.	532036 Поправке гасних уређаја у возилима			87.500,00	87.500,00	87.500,00	87.500,00
	потрошено			4.400,00	3.300,00		
	ребаланс-предлог 1		200.000,00	5.000,00	65.000,00	65.000,00	65.000,00
	ребаланс-предлог 2		50.000,00	5.000,00	5.000,00	20.000,00	20.000,00
57.	532037 Поправке рачунарске опреме		380.618,87	87.500,00	87.500,00	118.118,87	87.500,00
	потрошено			30.250,94	111.284,50		
	ребаланс-предлог 1			35.000,00	152.500,00	118.118,87	75.000,00
	ребаланс-предлог 2		340.618,87	35.000,00	112.000,00	118.118,87	75.000,00
58.	532038 Услуга уградње даске за снег			100.000,00	100.000,00	100.000,00	100.000,00
	потрошено			199.000,00	200.000,00		
	ребаланс-предлог 1		400.000,00	200.000,00	200.000,00	0,00	0,00
59.	53204 Услуге баждарења уређаја и опреме			100.000,00	100.000,00	100.000,00	71.135,43
	потрошено			20.250,00	109.356,67		
	ребаланс-предлог 1		371.135,43	25.000,00	146.135,43	100.000,00	100.000,00
	ребаланс-предлог 2			25.000,00	110.000,00	136.135,45	100.000,00
							188.448,67
60.	<b>53901 Трошкови анализе воде</b>			<b>225.000,00</b>	<b>250.000,00</b>	<b>225.000,00</b>	<b>225.362,13</b>
	потрошено			184.926,00	284.910,00		
	ребаланс-предлог 1		860.362,13	185.000,00	225.000,00	225.000,00	225.362,13
	ребаланс-предлог 2		920.362,13	185.000,00	285.000,00	225.000,00	225.362,13
61.	<b>5392 Трошкови комуналних услуга</b>						
	потрошено			1.000,00	13.995,29		
	ребаланс-предлог 1		30.000,00	1.000,00	10.000,00	10.000,00	9.000,00
	ребаланс-предлог 2			1.000,00	14.000,00	8.000,00	7.000,00
62.	<b>5393 Трошкови заштите на раду</b>						
	потрошено			70.631,00	80.860,00		
	ребаланс-предлог 1		400.000,00	71.000,00	110.000,00	110.000,00	109.000,00
	ребаланс-предлог 2		300.000,00	71.000,00	81.000,00	80.000,00	68.000,00
	<b>5398 Трошкови регистрације возила</b>	<b>845.641,35</b>	<b>872.309,87</b>				
63.	53981 Трошкови осигурања возила			145.000,00	145.000,00	145.000,00	145.000,00
	UG DDOR NS 275.06.14.						
	потрошено			132.235,00	44.572,00		



Набавке

	<i>ребаланс-предлог 1</i>		560.000,00	135.000,00	145.000,00	140.000,00	140.000,00
	<i>ребаланс-предлог 2</i>			135.000,00	45.000,00	280.000,00	100.000,00
							391.710,00
64.	53982 Технички преглед возила			29.288,00	29.288,00	29.288,00	29.287,62
	потрошено			24.166,65	9.166,67		
	<i>ребаланс-предлог 1</i>		117.309,87	25.000,00	30.000,00	30.000,00	32.309,87
	<i>ребаланс-предлог 2</i>			25.000,00	10.000,00	40.000,00	42.309,87
65.	53983 Таксе за регистрацију			48.750,00	48.750,00	48.750,00	48.750,00
	потрошено			34.546,00			
	<i>ребаланс-предлог 1</i>		195.000,00	35.000,00	60.000,00	55.000,00	55.000,00
	<b>5502 Консалтинг услуге</b>	<b>128.000,00</b>	<b>800.000,00</b>				
66.	55021 Ресертификација ISO 9001		400.000,00	400.000,00	0,00	0,00	0,00
	потрошено			382.800,00			
67.	55022 Експертски извештаји		400.000,00	0,00	200.000,00	200.000,00	0,00
	потрошено			64.770,48	228.000,00		
	<i>ребаланс-предлог 1</i>			65.000,00	250.000,00	85.000,00	0,00
							360.240,70
68.	<b>5505 Услуге стр. усавр. - семинари</b>						
	потрошено			100.969,39	80.177,27		
	<i>ребаланс-предлог 1</i>		205.016,04	105.016,04	50.000,00	50.000,00	0,00
	<i>ребаланс-предлог 2</i>			105.016,04	81.000,00	20.000,00	0,00
	<b>5506 Услуге на измени пост.прогр.</b>	<b>621.211,79</b>	<b>800.000,00</b>				
69.	55061 Одржавање информационог програма			100.000,00	100.000,00	100.000,00	100.000,00
	потрошено			112.508,40	124.462,00		
	<i>ребаланс-предлог 1</i>		400.000,00	115.000,00	95.000,00	95.000,00	95.000,00
	<i>ребаланс-предлог 2</i>			115.000,00	125.000,00	80.000,00	80.000,00
							302.854,40
70.	55062 Одржавање информационе мреже			63.845,00	63.845,00	63.845,00	63.843,43
	потрошено			103.193,00	67.058,00		
	<i>ребаланс-предлог 1</i>		400.000,00	121.000,00	93.000,00	93.000,00	93.000,00

Набавке

							204.256,50
	<b>5509 Остале непроизводне услуге</b>	<b>1.976.321,33</b>	<b>1.391.135,43</b>				
71.	55091 Услуге за паркинг сервис провајдерима			100.000,00	100.000,00	100.000,00	100.000,00
	потрошено			119.499,95	134.238,41		
	<i>ребаланс-предлог 1</i>		400.000,00	120.000,00	95.000,00	95.000,00	90.000,00
	<i>ребаланс-предлог 2</i>		550.000,00	120.000,00	135.000,00	150.000,00	145.000,00
							313.264,52
72.	55092 Услуге GPS надзора возила			100.000,00	100.000,00	100.000,00	100.000,00
	потрошено			84.099,67	88.001,20		
	<i>ребаланс-предлог 1</i>		400.000,00	85.000,00	105.000,00	105.000,00	105.000,00
73.	55093 Услуге атестирања			60.283,86	60.283,86	60.283,86	60.283,86
	потрошено			16.200,00			
	<i>ребаланс-предлог 1</i>		141.135,43	20.000,00	50.000,00	50.000,00	21.135,43
	<i>ребаланс-предлог 2</i>		41.135,43	20.000,00	0,00	11.135,43	10.000,00
74.	55094 Занатске услуге			100.000,00	100.000,00	100.000,00	100.000,00
	потрошено			92.641,99	202.651,67		
	<i>ребаланс-предлог 1</i>		400.000,00	95.000,00	105.000,00	100.000,00	100.000,00
				95.000,00	203.000,00	102.000,00	0,00
							372.593,66
75.	<b>55095 Техничка подршка пијаца и вашари</b>	<b>4.347.476,11</b>		750.000,00	750.000,00	750.000,00	750.000,00
	UG Enigma plus Senta 16.01.14.						
	потрошено			750.120,00	750.120,00		
	<i>ребаланс-предлог 1</i>		3.000.000,00	750.120,00	750.000,00	750.000,00	749.880,00
76.	<b>55097 Ангажовање помоћ.рад.снаге</b>	<b>3.490.000,00</b>		750.000,00	750.000,00	750.000,00	750.000,00
	UG Enigma plus Senta 16.01.14.						
	UG Enigma plus Senta 30.06.14.						
	потрошено			722.000,00	772.215,70		
	<i>ребаланс-предлог 1</i>		3.000.000,00	722.000,00	759.000,00	759.000,00	760.000,00
	<i>ребаланс-предлог 2</i>			722.000,00	773.000,00	755.000,00	750.000,00
77.	<b>55098 Услуга изнајм. ун. чистилице</b>	<b>STORNO !</b>	0,00	0,00	0,00	0,00	0,00
	<b>Услуга техничке подршке</b>		<b>1.800.000,00</b>	0,00	0,00	900.000,00	900.000,00

Набавке

	<b>Tehnička podrš. - guranje smeća</b>		<b>400.000,00</b>	<b>0,00</b>	<b>0,00</b>	<b>400.000,00</b>	<b>0,00</b>
	потрошено					399.750,00	
78.	5510 Трошкови репрезентације	906.348,87		100.000,00	100.000,00	100.000,00	100.000,00
	<b>потрошено</b>			<b>107.888,00</b>	<b>115.733,82</b>		
	<i>ребаланс-предлог 1</i>		<i>400.000,00</i>	<i>110.000,00</i>	<i>100.000,00</i>	<i>95.000,00</i>	<i>95.000,00</i>
	ребаланс-предлог 2			<b>110.000,00</b>	<b>116.000,00</b>	<b>90.000,00</b>	<b>84.000,00</b>
79.	<b>5512 Трошкови поклона</b>						
	потрошено			26.050,00	44.660,00		
	<i>ребаланс-предлог 1</i>		<i>190.000,00</i>	<i>30.000,00</i>	<i>50.000,00</i>	<i>50.000,00</i>	<i>60.000,00</i>
80.	<b>5520 Премије осигурања за некретн.</b>	<b>2.339.124,00</b>	<b>2.339.124,00</b>	<b>584.781,00</b>	<b>584.781,00</b>	<b>584.781,00</b>	<b>584.781,00</b>
	<b>потрошено</b>			584.781,00	<b>256.745,00</b>		
81.	<b>Обавезно осигурање радника</b>		<b>400.000,00</b>	100.000,00	100.000,00	100.000,00	100.000,00
82.	<b>Допунско здравствено осигурање уговорено на 12 месеци 331.840,00</b>		<b>400.000,00</b>	100.000,00	100.000,00	100.000,00	100.000,00
83.	<b>5540 Чланарине</b>						
	потрошено			8.400,00	6.300,00		
	ребаланс-предлог 1		40.000,00	10.000,00	10.000,00	10.000,00	10.000,00
84.	<b>5503 Трошкови здрав.услуга</b>	<b>184.450,00</b>		<b>100.000,00</b>	<b>100.000,00</b>	<b>100.000,00</b>	<b>100.000,00</b>
	потрошено			65.100,00	92.100,00		
	<i>ребаланс-предлог 1</i>		<i>400.000,00</i>	<i>70.000,00</i>	<i>110.000,00</i>	<i>110.000,00</i>	<i>110.000,00</i>
85.	<b>5594 Систематски преглед радника</b>	<b>656.186,67</b>		<b>100.000,00</b>	<b>200.000,00</b>	<b>100.000,00</b>	<b>0,00</b>
	<b>потрошено</b>			79.500,00	<b>229.000,00</b>		
	<i>ребаланс-предлог 1</i>		<i>400.000,00</i>	<i>80.000,00</i>	<i>200.000,00</i>	<i>120.000,00</i>	<i>0,00</i>
	ребаланс-предлог 2			<b>80.000,00</b>	<b>229.000,00</b>	<b>91.000,00</b>	<b>0,00</b>
86.	<b>5501 Адвокатске услуге</b>	<b>323.289,73</b>		<b>100.000,00</b>	<b>100.000,00</b>	<b>100.000,00</b>	<b>100.000,00</b>
	потрошено			34.563,00	15.000,00		
	<i>ребаланс-предлог 1</i>		<i>200.000,00</i>	<i>35.000,00</i>	<i>55.000,00</i>	<i>55.000,00</i>	<i>55.000,00</i>
	<i>ребаланс-предлог 2</i>		<i>400.000,00</i>	<i>35.000,00</i>	<i>15.000,00</i>	<i>150.000,00</i>	<i>200.000,00</i>

Набавке

	Радови		4.100.000,00				
87	<b>5390 Трошкови за производ.услуге</b>	<b>5.730.151,57</b>					
	<b>потрошено (SU projekt)</b>		149.000,00	136.000,00			
88	53902 Машински радови		2.100.000,00	0,00	700.000,00	700.000,00	700.000,00
	UG Dubrava Вajmok 08.08.14.						
	потрошено			13.000,00	447.750,00		
89	53903 Ручни радови		1.451.000,00	0,00	451.000,00	500.000,00	500.000,00
	UG Azur Senta 08.09.14.						
	потрошено				161.004,35		
							242.893,95
90.	53904 Каменорезачки радови		400.000,00	0,00	0,00	200.000,00	200.000,00
	потрошено				399.000,00		
	ребаланс-предлог 2			0,00	400.000,00	0,00	0,00

## Предлог

На основу члана 20. тачка 26. Закона о локалној самоуправи ("Службени гласник РС", број 129/2007), члана 66. Закона о добробити животиња ("Службени гласник РС", број 41/2009), члана 4. и члана 39. став 1. и 2. Закона о прекршајима ("Службени гласник РС", број 65/2013), члана 46. тачка 7. Статута општине Сента ("Службени лист општине Сента", број 5/2011) и члана 55. Одлуке о Општинској управи Општине Сенте („Службени лист општине Сента“, бр. 32/2012), Скупштина општине Сента је на седници одржаној дана 03. октобра 2014. године донела следећу

### **О Д Л У К У О УСЛОВИМА И НАЧИНУ ДРЖАЊА ПАСА И МАЧАКА НА ТЕРИТОРИЈИ ОПШТИНЕ СЕНТА**

#### **1. ОПШТЕ ОДРЕДБЕ**

##### **Члан 1.**

Овом одлуком прописују се услови и начин држања паса и мачака, права, обавезе и одговорности држаоца паса и мачака за добробит ових животиња, заштита од злостављања, хватање и збрињавање паса луталица на територији општине Сента, забране, прекршаји и казне за прекршаје као и надлежни органи за надзор над спровођењем одлуке.

##### **Члан 2.**

На територији општине Сента пси и мачке као кућни љубимци могу се држати на начин којим се спречава настајање заразних болести животиња, штити здравље грађана и обезбеђује заштита и добробит животиња.

##### **Члан 3.**

Контрола и смањење популације паса и мачака луталица вршиће се према посебном програму, тј. Програму контроле и смањења популације напуштених паса и мачака на територији општине Сента.

##### **Члан 4.**

**Власник животиње** јесте правно или физичко лице, односно предузетник, које има право чувања, држања, превоза, коришћења и продаје животиња и које је одговорно за живот, заштиту здравља и добробити животиња, односно који испуњавају услове за држање животиња у складу са законом и овом одлуком.

**Држалац животиње** јесте правно или физичко лице, односно предузетник, које има право чувања, држања, узгоја, репродукције, превоза и коришћења животиње, као и право продаје животиње на основу писменог одобрења власника и које је одговорно за живот, заштиту здравља и добробити животиња, односно који испуњавају услове за држање животиња у складу са законом и овом одлуком.

Власник, односно држалац животиње не може бити лице млађе од 18 година.

Ако лице из става 3. овог члана поседује животињу, власником односно држаоцем животиње сматра се његов родитељ или старатељ.

#### Члан 5.

Власник, односно држалац паса и мачака обавезан је да држи животињу на начин којим не угрожава њену добробит, да јој обезбеди адекватан смештај, неопходну негу, правилну исхрану, одговарајуће хигијенско – санитарне услове простора у ком борави и здравствену заштиту у складу са законом којим се уређује добробит животиња.

Власник, односно држалац је дужан да предузима све неопходне мере како би обезбедио да се животињи не наноси непотребан бол, патња, страх и стрес, односно повреда, као и да се њиховим држањем не угрожавају људи и околина.

## 2. ДРЖАЊЕ ПАСА КОЈИ МОГУ ПРЕДСТАВЉАТИ ОПАСНОСТ ПО ОКОЛИНУ

#### Члан 6.

Под псом који може представљати опасност по околинду сматра се: пас који је без очигледног разлога напао човека или другог пса и нанео му телесне повреде или смрт; који је узгајан односно дресиран за борбе паса или нађен у организованој борби са другим псом; који је намењен за чување имовине или као телесни чувар; пас расе питбул теријер или мешанац те расе, који не потиче из контролисаног узгоја; пас расе бул теријер, стафорд теријер, амерички стафорд теријер и мини бул теријер или мешанац тих раса.

#### Члан 7.

Пса који може представљати опасност по околинду може држати само пунолетно лице које није кажњавано и против којег није покренут поступак због казних дела против живота и тела, имовине, јавног реда и мира, као и казних дела злоупотребе опојних дрога, убијања и злостављања животиња, односно других дела из области добробити животиња и других казних дела која у себи садрже елементе насиља и под условом да поседује потврду да је пас прошао обуку социјализације.

Пас који после провере степена социјализације не постигне задовољавајућу оцену односно ако и даље представља опасност, лишава се живота у складу са Законом о добробити животиња.

#### Члан 8.

Пас који може представљати опасност по околинду не може се држати у зградама колективног становања у стану и у заједничким двориштима објеката вишепородичног становања, не може се уводити у јавне објекте, нити изводити и пуштати да се слободно креће на јавним површинама из члана 19. ове Одлуке.

Пас који може представљати опасност по околинду не може се држати на ланцу, већ се мора држати у ограђеном простору чија конструкција онемогућава да побегне.

Ограђени простор, власник мора држати под кључем, а на улазу у простор мора бити истакнуто упозорење "Опасан пас".

#### Члан 9.

Пас који може представљати опасност по околину, може се изводити на јавне површине уколико је са успехом прошао обуку из социјализације.

Извођење може да врши само пунолетно лице, и то на кратком поводцу са заштитном корпом.

У току извођења пас мора бити под сталним непосредним надзором власника.

Пас који је, због напада на човека или другог пса или због тога што је дресиран за борбе или нађен у организованој борби са другим псима, категорисан као "Опасан пас" не може се изводити на јавне површине.

#### Члан 10.

Власник пса који може представљати опасност по околину има и друге посебне обавезе и то:

- да ветеринарској станици односно амбуланту пријави држање пса који може представљати опасност по околину,
- да у прописаним случајевима стерилише пса.

### **3. ДРЖАЊЕ ПАСА И МАЧАКА**

#### **3.1. Број животиња и објекти у којим се могу држати**

#### Члан 11.

У дворишту индивидуалног породичног стамбеног објекта, и у дворишту пословног објекта могу се држати највише два паса и две мачке.

Подмладак животиња из става 1. овог члана може се држати у дворишту најдуже до 4 месеца старости.

#### Члан 12.

У стану стамбене зграде колективног становања може се држати највише један пас и једна мачка.

У стану се могу држати пас и мачка у смислу става 1. овог члана, само уколико је прибављена писана сагласност свих суседа држаоца паса, оверена од стране председника скупштине зграде.

Подмладак животиња из става 1. овог члана може се држати у стану најдуже до 3 месеца старости.

Забрањено је држање пса и мачке у заједничким просторијама колективног становања (хол, степениште, таван, подрум и др.), као и на балконима, терасама и др.

Забрањено је увођење паса и мачака у лифтове, осим када исте истовремено не користе станари или друга лица.

Приликом коришћења лифта, степеништа и ходника колективног становања, пас мора бити на повоцу, под непосредном контролом власника, односно држаоца.

Пси расе: немачки овчар, белгијски овчар (сви варијетети), ротвајлер, доберман, немачки боксер (оба варијетета), шнауцер-велики (оба варијетета), црни теријер, аргентински пас, бул мастиф, мастиф, напуљски мастиф, пиринејски мастиф, шарпланинац, кавкаски овчар, ердел теријер, амерички стафорд теријер, бул теријер (нормалне величине), стафордски бул теријер, као и сви пси настали укрштањем са једном или више наведених раса паса, не могу се држати у објектима из става 1. овог члана.

#### Члан 13.

У заједничком дворишту вишепородичног становања, може се држати један пас, и то само ако постоји писана сагласност свих власника, односно корисника заједничког дворишта.

У заједничким просторијама вишепородичног становања (хол, степениште, таван, подрум и др.), не могу се држати пси и мачке.

#### Члан 14.

На салашима се може држати највише пет паса.

Пси на салашу могу се држати:

- везани на ланцу или
- на продуженој водилици или
- слободно, на салашу који је ограђен.

Подмладак животиња из става 1. овог члана може се држати у дворишту најдуже до 4 месеца старости.

#### Члан 15.

Пас у дворишту индивидуалног породичног стамбеног објекта и у заједничком дворишту мора да се држи у ограђеном простору са одговарајућом кућицом или везан на ланцу или на продуженој водилици са одговарајућом кућицом (изузев штенади до четири месеца старости).

Ограђени простор, односно простор по коме пси могу да се крећу мора да буде удаљен најмање 5 м од најближег стамбеног или пословног објекта на суседној парцели.

Ланац не може бити краћи од два ни дужи од три метра.

Простор у коме се држе животиње мора се редовно чистити и одржавати, а повремено и дезинфиковати.

#### Члан 16.

Власник или држалац пса је дужан да на улазним вратима, односно капији, на видном месту, истакне натпис "чувај се пса".



## 3.2. Извођење на јавне површине

### Члан 17.

На јавне површине могу се изводити пси који су вакцинисани против беснила и трајно обележени у складу са Законом о ветеринарству.

Власник, односно држалац животиње, када изводи пса на јавну површину, дужан је да пса изводи на поводнику, дужине до 2 м.

Пси раса немачки овчар, белгијски овчар (сви варијетети), ротвајлер, доберман, немачки боксер (оба варијетета), шнауцер-велики (оба варијетета), црни теријер, аргентински пас, бул мастиф, мастиф, напуљски мастиф, пиринејски мастиф, шарпланинац, кавкаски овчар, ердел теријер; пси других великих раса и средњих раса као и сви пси настали укрштањем са једном или више наведених раса ако су старији од 5 месеци, могу да се изводе само на поводцу који не може да буде дужи од 1 м и са заштитном корпом.

Пси малог раста или штенад до 5 месеци старости могу се изводити без заштитне корпе на њушци.

Пси водичи за слепа и слабовида лица, ловачки пси за време лова, службени пси у току полицијске акције, потраге за изгубљеним лицима и слично и овчарски пси за време чувања стоке могу да се изводе и да се слободно крећу, под контролом власника, односно држаоца пса, без заштитне корпе.

Власник, односно држалац животиње, који изводи пса, сноси пуну одговорност за његово понашање на јавној површини.

### Члан 18.

Лица млађа од 18 година не могу да изводе пса, осим уз пратњу пунолетне особе.

### Члан 19.

Пси се могу изводити и кретати са поводником и заштитном корпом на њушци, односно пуштати да се слободно крећу са заштитном корпом на њушци, само на за то одређеним и видно обележеним јавним површинама.

Забрањено је изводити пса на јавним зеленим површинама које су уређене као цветњаци, на дечјим и спортским игралиштима, купалиштима и гробљима.

Надлежни орган Општинске управе ће одредити и видно обележити стазе и површине у парковима, односно друге јавне површине на којима се пси могу изводити и кретати у смислу става 1. овог члана.

### Члан 20.

Уколико пас, приликом извођења и кретања загади јавну површину, власник односно држалац је дужан да је без одлагања очисти.

Уколико пас или мачка, приликом извођења из стана загади заједничко степениште, и друге заједничке просторије и заједничко двориште, власник односно држалац животиње је дужан да без одлагања загађену површину очисти и опере, а по потреби и дезинфикује. Приликом извођења пса или мачке власник односно држалац мора да код себе има PVC кесе за измет истог.

### **3.3. Старање о здрављу**

#### **Члан 21.**

Власници, односно држаоци животиња, дужни су да се старају о здрављу животиња и да предузимају зоосанитарне и биосигурносне мере.

Власник, односно држалац пса, дужан је да обележи и региструје пса у складу са посебним прописима о обележавању и регистрацији паса.

Обавезна је вакцинација и дехелментизација свих паса и мачака старијих од три месеца једанпут годишње.

Приликом извођења пса или мачке власник односно држалац код себе треба да има потврду о извршеном обележавању и о вакцинацији истог.

#### **Члан 22.**

У случају сумње да су пас или мачка оболели од заразних болести власник, односно држалац је дужан да:

1. одмах то пријави ветеринару или ветеринарском инспектору,
2. онемогући приступ другим лицима до доласка ветеринара или ветеринарског инспектора,
3. изолује пса или мачку за коју се сумња да је оболела.

#### **Члан 23.**

Ако пас или мачка озледе неко лице, власник, односно држалац животиња дужан је да о томе одмах обавести орган надлежан за послове ветеринарске инспекције и да по налогу тог органа приведе животињу на преглед.

Трошкове прегледа сноси власник, односно држалац животиње из става 1. овог члана.

### **4. ОДГАЈИВАЧНИЦЕ**

#### **Члан 24.**

Одгајивачница паса односно мачака јесте објекат за репродукцију истих у комерцијалне сврхе.

Одгајивачницом се сматра објекат у којем се држе две или више женке исте расе паса односно мачака у сврху узгајања ради продаје.

Узгој паса и мачака ради учествовања на изложбама и другим приредбама, као и држање и узгој паса и мачака у хоби сврхе може да се врши на целој територији општине Сента, под условом да су испуњени услови из Правилника о условима које морају да испуњавају

одгајивачнице за животиње ("Службени Гласник РС", број 14/2014) и ако има сагласност Кинолошког или Фенинолошког друштва на територији општине Сента.

#### Члан 25.

Животиње се могу држати, узгајати и стављати у промет у производне сврхе у објектима који испуњавају услове за добробит животиња у погледу простора за животиње, просторија и опреме, у складу са законом.

Одгајивачнице паса и мачака морају да испуњавају услове из Правилника о условима које морају да испуњавају одгајивачнице за животиње ("службени Гласник РС" број 14/2014). Објекти из става 1. овог члана морају бити уписани у Регистар објеката који води надлежно министарство, у складу са законом којим се уређује ветеринарство.

#### Члан 26.

У погледу држања и узгајања паса и мачака насељено место Сента подељено је у три зоне које су дефинисане у Одлуци о условима за држање домаћих животиња на подручју општине Сента.

Држање и узгајање паса и мачака може да се врши у складу чланом 24. и 25. ове одлуке, и то искључиво у 3. зони дефинисаној Одлуком из става 1. овог члана, као и ван зоне становања на грађевинском земљишту или на пољопривредном земљишту у зони салаша и на појединачним салашима.

У насељеним местима Горњи Брег, Торњош, Кеве и Богараш пси и мачке се могу држати и узгајати у складу са чланом 24. и 25. ове одлуке.

### 4. ЗООХИГИЈЕНСКА СЛУЖБА

#### Члан 27.

Зоохигијенска служба обавља послове хватања, превоза и смештаја напуштених паса и мачака, изгубљених паса и мачака без надзора, паса и мачака чији власници, односно држаоци не могу више да брину о њима као и послове прихватања одузетих паса и мачака од власника, односно држаоца, на подручју општине Сента.

Послове из става 1. овог члана може да врши Јавно комунално-стамбено предузеће "СЕНТА" (у даљем тексту: ЈКСП), и то на основу посебне одлуке Скупштине општине.

Уколико је вршење послова из претходног става поверено ЈКСП, предузеће може да врши исте непосредно или преко привредног друштва, предузетника или другог привредног субјекта са којим има одговарајући уговор закључен у складу са одредбама Закона о јавним набавкама.

Уколико вршење послова из става 1. овог члана није поверено ЈКСП, исте може вршити привредно друштво, предузетник или други привредни субјекат са којим је општина закључила уговор, и то у складу са одредбама Закона о јавним набавкама.

#### Члан 28.

Зоохигијенска служба обавља следеће послове:

- З**
- хвата и забрињава напуштене животиње у прихватилиштима за животиње;
  - организује карантински смештај животиња;
  - нешкодљиво уклања лешеве животиња са јавних површина и других површина (атара);
  - транспортује или организује транспорт лешева животиња са јавних површина до објекта за сакупљање, прераду или уништавање отпада животињског порекла (кафилерија) на начин који не представља ризик по друге животиње, људе или животну средину.

Зоохигијенска служба обавља поверене послове самостално и по налогу надлежне инспекције.

Зоохигијенска служба дужна је да сарађује са ветеринарским службама и организацијама за заштиту животиња, као и да редовно обавештава јавност о животињама које се налазе у прихватилишту.

#### Члан 29.

Зоохигијенска служба обавезна је да организује сервис за комуникацију са грађанима – Инфо службу.

Инфо служба евидентира пријаве пристигле од стране грађана и прослеђује их Зоохигијенској служби.

Инфо служба води редовну евиденцију о броју позива, о решеним, односно нерешеним случајевима збрињавања напуштених животиња.

Инфо служба информише грађане о раду прихватилишта за животиње и резултатима који су постигнути у смањењу броја напуштених животиња.

### 5. ПРИХВАТИЛИШТЕ

#### Члан 30.

Прихватилиште за псе и мачке јесте објекат који служи за привремени или трајни смештај напуштених и изгубљених паса и мачака и помоћ и бригу о напуштеним и изгубљеним псима и мачкама.

#### Члан 31.

Напуштени пас односно мачка у смислу ове одлуке јесте пас односно мачка која нема дом или која се налази изван њега и лишена је бриге и неге власника, односно држаоца и коју је он свесно напустио.

Изгубљени пас односно мачка јесте пас односно мачка која је напустила власника, односно држаоца без његове воље и коју он тражи.

#### Члан 32.

У прихватилиште се смештају:

- напуштени или изгубљени пси односно мачке;
- пси односно мачке о којима њихови власници, односно држаоци не могу више да се брину;

- 3
- пси односно мачке које надлежно министарство одузме власницима, односно држаоцима;
  - пси односно мачке који су у опасности.

Пси односно мачке луталице који су ухваћени на територији општине Сента смештају се у прихватилиште за животиње и са њима се поступа на начин којим се обезбеђује добробит животиња, у складу са Законом о добробити животиња и другим прописима.

#### Члан 33.

Општина може да формира прихватилиште за напуштене и изгубљене псе односно мачке у складу са Правилником о условима које морају да испуњавају прихватилишта и пансионери за животиње (“Службени гласник РС”, број 19/2012).

Рад и функционисање прихватилишта из става 1. овог члана (исхрана, нега, опрема, програм стерилизације и кастрације) финансира се из буџета општине Сента.

#### Члан 34.

Трошкови збрињавања изгубљених паса односно мачака (трошкови хватања, превоза, смештаја, стерилисања, обележавања и други трошкови) падају на терет власника, односно држаоца.

Уколико власник, односно држалац паса односно мачака није познат, трошкови сакупљања, превозења и збрињавања истих падају на терет општине Сента.

#### Члан 35.

Удомљавање напуштених или изгубљених паса односно мачака забринутих у прихватилишту, врши се на основу евиденције коју води Зоохигијенска служба у складу са посебним прописима.

Удомити се може само пас односно мачка за који је издата ветеринарска потврда о здравственом стању, вакцинацији и регистрацији.

#### Члан 36.

У случају губитка пса или мачке, власник, односно држалац дужан је да без одлагања, а најкасније у року од три дана од дана губитка пријави нестанак Зоохигијенској служби и овлашћеној ветеринарској служби.

Пријава из става 1. овог члана мора да садржи време и место губитка пса или мачке, расу, физички опис и име несталог пса или мачке, као и податке о извршеном обележавању и вакцинацији.

Ако власник, односно држалац не пријави губитак пса односно мачке сматраће се да је напустио животињу и дужан је надокнадити сваку штету коју исти начини од тренутка нестанка или напуштања до тренутка враћања власнику, односно држаоцу или тренутка смештаја у прихватилиште.

#### Члан 37.

Ако се ухваћеном псу односно мачки, а најдуже у року од 30 дана од дана смештања у прихватилиште не пронађе власник, односно држалац или ако се не збрине на други начин, са истима ће се поступити у складу са Програмом контроле и смањења популације напуштених паса и мачака на територији општине Сента.

#### Члан 38.

Зоохигијенска служба обавља послове нешкодљивог уклањања лешева паса односно мачака са јавних површина и других површина (атара).

Уколико се са јавне површине уклања леш угинулог пса односно мачке познатог власника односно држаоца, трошкове уклањања лешева сноси исти.

Уколико власник, односно држалац није познат, трошкове уклањања лешева из претходног става овог члана сноси општина Сента.

Зоохигијенска служба транспортује или организује транспорт лешева угинулих животиња из става 1. овог члана до објекта за сакупљање, прераду или уништавање отпада животињског порекла, на начин који не представља ризик по друге животиње, људе или животну средину, у складу са посебним прописима.

### **6. ЛИШАВАЊЕ ЖИВОТА ПАСА И МАЧАКА**

#### Члан 39.

Лишавање паса односно мачака живота јесте поступак којим се истом одузима живот на начин који изазива тренутну смрт.

Лишавање живота паса односно мачака врши се на хуман начин и савременим методама, у складу са законом и другим прописима.

#### Члан 40.

Пас односно мачка се може лишити живота на хуман начин, ако:

- 1) је повређен, неизлечиво болестан, телесно деформисан или на други начин патолошки онеспособљен тако да опоравак није могућ, а живот за њега представља бол, патњу, страх и стрес;
- 2) је достигла старост па му отказују основне животне функције;
- 3) се лишавањем живота спречава ширење, односно ако се сузбијају и искорењују заразне болести, у складу са законом којим се уређује ветеринарство;
- 4) је лишавање животиње живота од веће користи за његову добробит него што су патње од даљег живота, у складу са мишљењем ветеринара.

#### Члан 41.

Пас односно мачка се не може лишити живота на јавним местима, осим ради спречавања ширења, сузбијања и искорењивања заразних болести, у складу са законом којим се уређује ветеринарство.

## 7. МЕРЕ ЗАБРАНЕ

### Члан 42.

Забрањено је:

- држање паса који може представљати опасност по околину на начин супротан одредбама ове одлуке;
- злостављање пса односно мачке;
- напуштање или одбацивање пса односно мачке чији опстанак непосредно зависи од власника односно држаоца истог;
- хватање пса односно мачке замкама којима се наноси бол или повреда;
- остављање лешева угинулих пса односно мачака или њихових делова на територији општине Сента;
- држање паса односно мачака на балконима, терасама, заједничким просторијама (таванима, подрумима, вешерницама и сл.);
- увођење паса односно мачака у службене просторије, јавна купалишта или на друга јавна места на којима се окупља велики број грађана (пијаци, плаже, школска дворишта, дечја игралишта, и сл.);
- пуштање паса са поводца у парковима и на другим јавним и зеленим површинама које нису одређене за ту намену;
- шишање и купање паса на јавним површинама, парковима, на уређеним плажама и базенима;
- вршење других радњи супротно одредбама ове одлуке.

## 8. НАДЗОР

### Члан 43.

Надзор над применом ове одлуке врши Одсек за комуналне послове Одељења за грађевинске послове Општинске управе.

Инспекцијски надзор над применом ове одлуке врши комунални инспектор.

### Члан 44.

У вршењу инспекцијског надзора комунални инспектор је дужан да контролише:

- испуњеност прописаних услова и прописаног начина држања и извођења паса односно мачака;
- поштовања прописаног броја који се може држати;
- испуњеност других услова и забрана у складу са овом одлуком.

### Члан 45.

У вршењу инспекцијског надзора комунални инспектор је овлашћен да:

- власницима или држаоцима паса односно мачака решењем налаже да недостатке и неправилности, у погледу услова и начина држања и заштите животиња, прописаних овом одлуком, отклоне у примереном року;

- 3
- власницима, односно држаоцима животиња решењем забрани држање већег броја паса односно мачака од дозвољеног;
  - поднесе прекршајну пријаву;
  - предузима и друге мере у складу са овом одлуком.

Жалба на решење комуналног инспектора не одлаже извршење решења.

Уколико власник, односно држалац пса или мачке приликом инспекцијског надзора одбије да прикаже доказ о редовној вакцинацији истог против беснила и о обуци из социјализације пса, комунални инспектор обавестиће одмах о томе надлежну ветеринарску инспекцију.

Уколико комунални инспектор у вршењу инспекцијског надзора, уочи повреду прописа из надлежности другог органа, обавестиће надлежни орган, писменим путем.

## 9. КАЗНЕНЕ ОДРЕДБЕ

### Члан 46.

Уколико је вршење послова зоохигијенске службе поверено ЈКСП, исто ће се казнити новчаном казном у износу од 50.000 до 1.000.000 динара за прекршај, и то ако:

- не обавља послове зоохигијене у складу са одредбама члана 27. до 29. Одлуке;
- не врши односно не организује хватање пса и мачака луталица и збрињавање напуштених животиња;
- не обезбеди односно не организује рад и функционисање прихватилишта у складу са одредбама члана 32. до 37. Одлуке;
- не обезбеди организовано сакупљање и превоз животињских лешева у смислу одредбе члана 38. Одлуке;
- лишава живота псе односно мачке супротно одредбама члана 39. до 41. Одлуке.

За прекршај из става 1. овог члана казниће се одговорно лице у ЈКСП, новчаном казном у износу од 2.500 до 75.000 динара.

### Члан 47.

Новчаном казном од 50.000,00 динара до 1.000.000,00 динара казниће се за прекршај правно лице ако:

1. држи пса који може представљати опасност по околину на начин супротан члану 7. и 8. Одлуке;
2. изводи пса који може представљати опасност по околину на начин супротан члану 8. и 9. Одлуке;
3. не изврши обавезе из члана 10. Одлуке;
4. држи већи број паса и мачака од броја прописаног у члану 11. до 14. Одлуке;
5. не држи пса на начин прописан чланом 15. Одлуке;
6. не истакне натпис "чувај се пса" на месту одређеном у члану 16. Одлуке;
7. изводи и шета пса супротно члану 17. Одлуке;



8. као власник или држалац пса омогући лицу млађем од 18 година да изводи пса у шетњу (члан 18. Одлуке);
9. изводи пса на јавне зелене површине супротно одредби члана 19. Одлуке;
10. не очисти јавну површину или просторију коју су пас или мачка загадили (члан 20. Одлуке);
11. приликом извођења пса или мачке код себе нема потврде о извршеном обележавању пса, о вакцинацији пса или мачке, као и PVC кесе за измет пса и мачке (члан 20. и 21. Одлуке);
12. не вакцинише пса и мачку односно не обележи пса на начин из члана 21. Одлуке;
13. не пријави сумњу на заразну болест (члан 22. Одлуке);
14. не пријави озлеђивање других лица од стране мачке или пса чији је он власник или држалац (члан 23. Одлуке);
15. ако држи и узгаја псе и мачке супротно одредбама члана 24. до 26. Одлуке;
16. ако лишава живота псе односно мачке супротно одредбама члана 39. до 41. Одлуке;
17. ако поступа супротно одредбама члана 42. Одлуке;
18. спречава комуналног инспектора да изврши надзор у складу са одредбама члана 44. Одлуке;
19. не поступи по решењу комуналног инспектора из члана 45. Одлуке;
20. не предузима и друге мере у складу са овом одлуком.

За прекршај из става 1. овог члана, казниће се одговорно лице у правном лицу новчаном казном од 2.500 до 75.000,00 динара

За прекршај из става 1. овог члана, казниће се предузетник новчаном казном од 5.000,00 до 250.000,00 динара.

За прекршај из става 1. овог члана, казниће се физичко лице новчаном казном од 2.500,00 до 75.000,00 динара.

## **7. ПРЕЛАЗНЕ И ЗАВРШНЕ ОДРЕДБЕ**

### **Члан 48.**

Правна и физичка лица, односно предузетници, који се баве држањем, узгојем, репродукцијом, обуком, прометом, превозом, смештајем и забрињавањем животиња на територији општине Сента дужна су да ускладе своје пословање са одредбама ове одлуке у року од 9 месеци од дана ступања на снагу исте.

### **Члан 49.**

На питања која нису регулисана овом одлуком непосредно се примењују одредбе Закона о добробити животиња, Закона о ветеринарству и других прописа којима се уређује држање, заштита и добробит животиња.

## Члан 50.

Ова одлука ступа на снагу осмог дана од дана објављивања у "Службеном листу општине Сента".

Република Србија  
Аутономна Покрајина Војводина  
Општина Сента  
Скупштина општине Сента  
Број: 352-133/2013-I  
Дана: 03. октобар 2014. године  
С е н т а

Председник Скупштине општине Сента

Анико Ширкова с. р.

### Образложење

Услови и начин држања, хватања и заштите паса и мачака, начин и услови организованог сакупљања и нешкодљивог уклањања животињских лешева на територији општине Сента регулисани су Одлуком о условима за држање домаћих животиња на подручју општине Сента ("Службени лист општине Сента", број 9/2010).

Дана 10.06.2009. године, ступио је на снагу Закон о добробити животиња ("Службени гласник РС", број 41/2009) којим се уређује добробит животиња, права, обавезе и одговорности правних и физичких лица, односно предузетника, за добробит животиња, поступање са животињама и заштита животиња од злостављања, заштита добробити животиња при лишавању живота, држању, узгоју, промету, превозу, клању и спровођењу огледа на животињама, као и друга питања од значаја за заштиту добробити животиња.

Према члану 2. став 1. Закона, добробит животиња која се уређује овим законом односи се на животиње које могу да осете бол, патњу, страх и стрес, и то нарочито на животиње које се користе у производне сврхе; животиње које се користе у научноистраживачке, биомедицинске и образовне сврхе; животиње које се користе за изложбе, такмичења, приредбе и друге облике јавног приказивања; животиње за рад и службене животиње; кућне љубимце; напуштене и изгубљене животиње и дивље животиње у заточеништву. Чланом 6. Закона прописано је да право да држи и узгаја животиње имају правно и физичко лице, односно предузетник, који испуњавају услове за држање и узгој животиња у складу са овим законом. Обавеза сваког лица је да брине о животињама, а нарочито о животињама чији опстанак зависи непосредно од њега. Обавеза сваког лица које повреди животињу је да јој пружи прву помоћ, као и да обезбеди пружање помоћи од стране стручног лица. Власник, односно држалац животиње је дужан да према животињи поступа са пажњом доброг домаћина и да обезбеди услове за држање и негу животиња који одговарају врсти, раси, полу, старости, као и физичким, биолошким и производним специфичностима и особинама у понашању и здравственом стању животиње и да благовремено обезбеди помоћ ветеринара ако је животиња оболела, при порођају животиње, као и збрињавање болесне, повређене и изнемогле животиње. Власник, односно држалац животиње одговоран је за живот, здравље и добробит животиње и мора да предузима све неопходне мере како би обезбедио да се животињи не наноси непотребан бол, патња, страх и стрес, односно повреда. Чланом 18. став 1. Закона прописано је да се животиње могу држати, узгајати и стављати у промет у производне

3 сврхе у објектима који испуњавају услове за добробит животиња у погледу простора за животиње, просторија и опреме, у складу са овим законом.

Чланом 53. Закона прописано је да власник, односно држалац кућног љубимаца дужан је да обезбеди кућном љубимцу бригу, негу и смештај, у складу са врстом, расом, полом, старошћу, као и физичким и биолошким специфичностима и потребама у понашању и здравственом стању кућног љубимца. Пси који се држе као кућни љубимци, а који могу представљати опасност за околину, морају се држати на прописани начин који прописује Министар. Према члану 54. Закона, органи јединица локалне самоуправе дужни су да израде и спроводе програм контроле и смањења популације напуштених паса и мачака према специфичностима средине. Органи јединица локалне самоуправе прописују место и начин извођења кућних љубимаца, а нарочито паса и мачака на јавне површине. Чланом 66. став 1. Закона прописано је да је орган јединице локалне самоуправе дужан да обезбеди прихватилиште ако на својој територији има напуштених животиња. Према ставу 2. члана 66. Закона, орган јединице локалне самоуправе дужан је да обезбеди прикупљање, превоз и збрињавање напуштених и изгубљених животиња, као и да им пружи помоћ, бригу и смештај у прихватилиште у складу са овим законом, а према ставу 4. овог члана да је орган јединице локалне самоуправе дужан да напуштеним и изгубљеним животињама које су болесне или повређене обезбеди одговарајућу ветеринарску помоћ, а да за неизлечиво болесне или повређене животиње обезбеди лишавање живота у складу са Законом.

Сходно изнетим, Одељење за грађевинске послове Општинске управе Сента израдило је предлог нове Одлуке о условима и начину држања паса и мачака на територији општине Сента, чије одредбе су усклађене са одредбама Закона о добробити животиња.

Дана 23. септембра 2014. године, Општинско веће општине Сента је својим закључком утврдило предлог Одлуке о условима и начину држања паса и мачака на територији општине Сента и исти је упутило Скупштини општине Сента на разматрање и усвајање.

На основу наведених, предлаже се Скупштини општине разматрање и усвајање Одлуке о условима и начину држања паса и мачака на територији општине Сента у предложеном тексту.

## **ПРЕДЛОГ!**

На основу члана 2. става 3. тачке 3. и члана 4. става 3. Закона о комуналним делатностима („Службени гласник РС“, бр. 88/2011), члана 178. става 1. Закона о енергетици („Службени гласник Републике Србије“, број 57/2011, 80/2011-исправка, 93/2012 и 124/2012), члана 32. става 1. тачке 6. Закона о локалној самоуправи („Службени гласник Републике Србије“, број 129/2007) и члана 46. става 1. тачке 7. Статута општине Сента („Службени лист општине Сента“, број 5/2011), Скупштина општине Сента на седници одржаној 03. октобра 2014. године донела је

### **О Д Л У К У О ИЗМЕНАМА И ДОПУНАМА ОДЛУКЕ О УСЛОВИМА И НАЧИНУ ПРОИЗВОДЊЕ, ДИСТРИБУЦИЈЕ И СНАБДЕВАЊА ТОПЛОТНОМ ЕНЕРГИЈОМ**

#### **Члан 1.**

Овом одлуком врше се измене и допуне Одлуке о условима и начину производње, дистрибуције и снабдевања топлотном енергијом („Службени лист Општине Сента“, бр. 16/2013 и 18/2013) – у даљем тексту: Одлука.

#### **Члан 2.**

У другој реченици става 2. члана 67. Одлуке иза речи „треба да приложи“ додају се речи „енергетску сагласност којим се стручно утврђује да ли ће искључење довести до прекомерног оптерећења електричних водова стамбене зграде као“, док речи „кућног савета или“ замењују се речима „која је дата од стране скупштине зграде односно савета зграде на основу одлуке која је донета уз поштовање законских прописа, а уколико у згради није оформљена скупштина зграде односно савет зграде онда“.

У трећој реченици става 2. члана 67. Одлуке иза речи „не приложи“ додају се речи „енергетску сагласност и“, док речи „кућног савета или“ замењују се речима „скупштине зграде/савета зграде односно уколико ови нису оформљени онда писмену сагласност“.

У ставу 3. члана 67. Одлуке иза речи „у згради колективног становања“ додају се речи „односно у пословно-стамбеној или пословној згради“.

#### **Члан 3.**

Након члана 70. Одлуке додаје се нови члан 70/а који гласи: „Овлашћује се дистрибутер топлотне енергије да најмање једанпут у две године изврши контролу грејних уређаја као и исправност постављених пломби/жигова код свих искључених потрошача ради провере евентуалног нелегалног прикључења на систем даљинског грејања као и нелегалног коришћења топлотне енергије. У случају констатовања злоупотребе, илегалног коришћења топлотне енергије ће се поступати у складу са законским прописима и наплатити потрошњу на основу просечне потрошње за претходну грејну сезону.“

Члан 4.

Остале одредбе Одлуке остају непромењене.

Члан 5.

Ова одлука ступа на снагу осмог дана од дана објављивања у „Службеном листу општине Сента“.

### **ОБРАЗЛОЖЕЊЕ:**

Према члану 2. став 3. тачка 3. Закона о комуналним делатностима („Службени гласник РС“, бр. 88/2011) у комуналне делатности спада производња и дистрибуција топлотне енергије, док према члану 4. став 3. истог закона јединица локалне самоуправе уређује у складу са законом услове обављања комуналних делатности, права и обавезе корисника комуналних услуга и начин вршења надзора над обављањем комуналних делатности.

Према члану 178. став 1. Закона о енергетици („Службени гласник РС“, број 57/2011, 80/2011, 93/2012 и 124/2012) надлежни орган јединице локалне самоуправе, града, односно града Београда својим прописом утврђује услове и начин обезбеђивања континуитета у снабдевању топлотном енергијом купаца на свом подручју, права и обавезе дистрибутера топлотне енергије, права и обавезе купаца топлотне енергије, доноси тарифне системе, издаје лиценце, доноси тарифне ставове и даје сагласност на цене топлотне енергије и прописује друге услове којима се обезбеђује редовно и сигурно снабдевање купаца топлотном енергијом, у складу са законом.

Према члану 32. став 1. тачка 6. Закона о локалној самоуправи („Службени гласник Републике Србије“, бр. 129/2007) и члану 46. став 1. тачка 7. Статута Општине Сента („Службени лист Општине Сента“, бр. 5/2011) Скупштина општине, у складу са законом доноси прописе и друге опште акте.

Дана 14. 10. 2013. године Скупштина општине донела је Одлуку о условима и начину производње, дистрибуције и снабдевања топлотном енергијом која је измењена и допуњена дана 31. 10. 2013. године. Чланом 67. став 3. наведене одлуке прописано је да до истека рока наведеног у захтеву за привремени отказ испоруке топлотне енергије тарифни купац у згради колективног становања је у обавези да током грејне сезоне плаћа 20% у односу на ону цену коју би платио у складу са Тарифним системом уколико не би дао отказ. Пракса је показала да је потребно да се прецизирају обавезе и оних тарифних купаца који су лоцирани у пословним односно стамбено-пословним зградама.

Дана 17. 09. 2014. године Одборничка група ДС-СДПС поднела је Општинском већу општине Сента Одлуку о изменама и допунама Одлуке о условима и начину производње, дистрибуције и снабдевања топлотном енергијом.

Наведеним предлогом предложене су следеће измене:

1. да се у ставу 2 члана 67 након речи „кућног савета“ реч „или“ замењује се с речи

4 „уз“;

2. да се након става 2 члана 67 додаје нови став који гласи: „Веродостојност потписа власника стана на писменој сагласности доказује се потписом два сведока који су у својству потрошача топлотне енергије у истој потрошачкој јединици“;
3. да се након члана 70 дода нови члан 70/а који гласи: „Овлашћује се дистрибутер топлотне енергије да једанпут у две године изврши контролу грејних уређаја као и исправност постављених пломби/жигова код свих искључених потрошача ради провере евентуалног нелегалног прикључења на систем даљинског грејања као и нелегалног коришћења топлотне енергије. У случају констатовања злоупотребе, илегалног коришћења топлотне енергије ће се поступати у складу са законским прописима и наплатити потрошњу на основу просечне потрошње за претходну грејну сезону.“

Дана 19. 09. 2014. године приликом сусрета представника Удружења председника кућног савета и Општине Сента, Золтан Борошђеви, председник Удружења председника кућног савета предложио је да се приликом привременог отказа испоруке топлотне енергије обавезно прилаже и енергетска сагласност којим се стручно утврђује да ли ће искључење довести до прекомерног оптерећења електричних водава стамбене зграде.

Пошто Законом о одржавању стамбених зграда („Службени гласник РС“, број 44/95, 46/98 и 88/2011) јасно дефинисано која овлашћења имају скупштина станара односно кућни савет, први предлог Одборничке групе ДС-СДПС није могуће прихватити у оригиналном тексту, али је сходно разговору са председником Удружења председника кућног савета дат предлог којим се прецизира досадашњи текст. Исто се односи и на други предлог Одборничке групе ДС-СДПС који се не може прихватити из разлога пошто је законима одређено ко има право на верификацију веродостојности потписа.

Трећи предлог Одборничке групе ДС-СДПС уграђен је у текст ове одлуке као и предлог председника Удружења председника кућног савета.

Општинско веће општине Сента као овлашћени предлагач аката које доноси Скупштина општине Сента, својим закључком утврдило је предлог ове одлуке и упутило је Скупштини општине Сента на разматрање и доношење.

Скупштина општине Сента, након разматрања предлога Општинског већа општине Сента и мишљења Одбора за урбанизам, стамбено-комуналне делатности и екологију и Одбора за статут и нормативна акта Скупштине општине Сента, донела је одлуку као у диспозитиву.

Република Србија  
Аутономна Покрајина Војводина  
Општина Сента  
Скупштина општине Сента  
Број: 325-132/2014-I  
Дана: 03. октобар 2014. године  
С е н т а

Председница Скупштине општине Сента

Анико Ширкова с. р.

## **ПРЕДЛОГ!**

На основу члана 2. става 3. тачке 3., члана 4. става 3. и члана 28. став 2. Закона о комуналним делатностима (“Службени гласник РС”, број 88/2011) и члана 46. тачке 27. Статута општине Сента („Службени лист општине Сента”, број 5/2011), Скупштина општине Сента на седници одржаној 03. октобра 2014. године, донела је

### **О Д Л У К У О ПРОДУЖЕЊУ ВАЖНОСТИ ЦЕНА ДАЉИНСКОГ ГРЕЈАЊА**

#### **Члан 1.**

Овом одлуком се врши продужење важности производне цене топлотне енергије односно цена топлотне енергије за тарифне купце.

#### **Члан 2.**

Производна цена топлотне енергије односно цене топлотне енергије за тарифне купце одређују се на нивоу цена за грејну сезону 2013/2014 које су одређене Закључком о давању сагласности на производну цену топлотне енергије А. Д. Фабрика Шећера ТЕ-ТО Сента за грејну сезону 2013/2014 („Службени лист општине Сента”, број 18/2013) и Закључком о давању сагласности на цену градског централног грејања за грејну сезону 2013/2014 године ЈП ЕЛГАС Сента тарифним купцима („Службени лист општине Сента”, број 18/2013) и то све док Скупштина Општине Сента не да сагласност на измену цене на основу законски уредно и благовремено достављених захтева А. Д. Фабрике Шећера ТЕ-ТО Сента односно ЈП ЕЛГАС Сента.

#### **Члан 3.**

Ова одлука ступа на снагу осмог дана од дана објављивања у „Службеном листу општине Сента“.

### **ОБРАЗЛОЖЕЊЕ:**

Дана 31. 10. 2013. године Скупштина општине Сента донела је закључке о давању сагласности на производну цену топлотне енергије А. Д. Фабрика Шећера ТЕ-ТО Сента за грејну сезону 2013/2014 односно о давању сагласности на цену градског централног грејања за грејну сезону 2013/2014 године ЈП ЕЛГАС Сента тарифним купцима („Службени лист општине Сента”, број 18/2013).

Према члану 2. став 3. тачка 3. Закона о комуналним делатностима („Службени гласник РС“, бр. 88/2011) у комуналне делатности спада производња и дистрибуција топлотне енергије, док према члану 4. став 3. истог закона јединица локалне самоуправе уређује у складу са законом услове обављања комуналних делатности, права и обавезе корисника комуналних услуга и начин вршења надзора над обављањем комуналних делатности.

5  
Према члану 28. став 2. Закона о комуналним делатностима (“Службени гласник РС”, број 88/2011) на одлуку о промени цене комуналних услуга из члана 2. став 1)-8) овог закона осим превоза посмртних остатака умрлог, сагласност даје надлежни орган јединице локалне самоуправе, док према ставу 4. истог члана јединице локалне самоуправе објављује захтев за давање сагласности на одлуку о промени цена комуналних услуга, са образложењем, на огласној табли у седишту јединице локалне самоуправе, као и у електронском облику путем интернета, најмање 15 дана пре доношења одлуке.

Према члану 46. тачка 27. Статута Општине Сента („Службени лист Општине Сента”, бр. 5/2011) Скупштина општине, у складу са законом даје сагласност на цене комуналних производа и услуга коју плаћају непосредни корисници.

Према одредбама члана 49. став 1. и 2. Одлуке о условима и начину производње, дистрибуције и снабдевања топлотном енергијом („Службени лист Општине Сента”, бр. 16/2013 и 18/2013) грејна сезона почиње 15. октобра, а изузетно може почети већ и у периоду од 1. до 14. октобра у случају када је према подацима Републичког Хидрометеоролошког завода температура спољног ваздуха на територији насељеног места Сента мерена у 21 сат, три дана узастопно +12 °С или нижа.

Да би се напред споменути рок о објављивању о евентуалној промени цена комуналних услуга могао испоштовати, евентуални захтеви за промену цене на почетку грејне сезоне 2014/2015 требали би да пристигну најкасније до 15. 09. 2014. године.

Како до 18. 09. 2014. године ни А. Д. Фабрика Шећера ТЕ-ТО Сента нити ЈП ЕЛГАС Сента нису доставили Скупштини Општине Сента захтеве за евентуалну измену цене топлотне енергије, надлежни органи Општине Сента затражили су од истих да се изјасне којом ценом желе почети предстојећу грејну сезону. Дана 23. 09. 2014. године А. Д. Фабрика Шећера ТЕ-ТО Сента односно ЈП ЕЛГАС Сента писмено су се изјаснили да на почетку грејне сезоне 2014/2015 неће мењати цене услуга производње односно дистрибуције топлотне енергије, а директор ЕЛГАС-а је у свом допису истакао да до промене цене грејања ће доћи тек уколико се цена гаса промени за 4% у односу на цену гаса из октобра 2013. године.

Општинско веће општине Сента као овлашћени предлагач аката које доноси Скупштина општине Сента, својим закључком утврдило је предлог ове одлуке и упутило је Скупштини општине Сента на разматрање и доношење.

Скупштина општине Сента, након разматрања предлога Општинског већа општине Сента и мишљења Одбора за урбанизам, стамбено-комуналне делатности и екологију Скупштине општине Сента, донела је одлуку као у диспозитиву.

Република Србија  
Аутономна Покрајина Војводина  
Општина Сента  
Скупштина општине Сента  
Број: 38-1/2014-I  
Дана: 03. октобар 2014. године  
С е н т а

Председница Скупштине општине Сента

Анико Ширкова с. р.



## **ПРЕДЛОГ!**

На основу члана 2. става 3. тачке 3. и члана 4. става 3. Закона о комуналним делатностима („Службени гласник РС“, бр. 88/2011), члана 178. став 1. Закона о енергетици („Службени гласник РС“, број 57/2011, 80/2011, 93/2012 и 124/2012), члана 32. става 1. тачке 20. Закона о локалној самоуправи („Службени гласник Републике Србије“, бр. 129/2007), члана 46. става 1. тачке 33. Статута општине Сента (“Службени лист општине Сента”, број 5/2011) и на основу главе I тачке 4. Одлуке о критеријумима и мерилима за одређивање висине накнаде која се плаћа за издавање лиценце за обављање енергетских делатности (“Службени лист општине Сента”, број 8/2007 и 16/2013), Скупштина општине Сента на седници одржаној дана 03. октобра 2014. године доноси

### **О Д Л У К У О ВРЕДНОСТИ КОЕФИЦИЈЕНТА ЗА ОБРАЧУН ВИСИНЕ НАКНАДЕ ЗА ЛИЦЕНЦЕ ЗА ОБАВЉАЊЕ ЕНЕРГЕТСКИХ ДЕЛАТНОСТИ ЗА 2014. ГОДИНУ**

#### **I**

Вредност коефицијента за обрачун висине накнаде за лиценце за обављање енергетских делатности за 2014. годину износи 12.200,00 динара.

#### **II**

Ова одлука ступа на снагу осмог дана од дана објављивања у „Службеном листу општине Сента“.

#### **Образложење:**

Дана 14. 10. 2013. године, Скупштина општине Сента је донела Одлуку о вредности коефицијента за обрачун висине накнаде за лиценце за обављање енергетских делатности за 2013. годину. Одлуком је утврђено да вредност коефицијента за обрачун висине накнаде за лиценце за обављање енергетских делатности за 2013. годину износи 11.500,00 динара.

Према члану 2. став 3. тачка 3. Закона о комуналним делатностима („Службени гласник РС“, бр. 88/2011) у комуналне делатности спада производња и дистрибуција топлотне енергије, док према члану 4. став 3. истог закона јединица локалне самоуправе уређује у складу са законом услове обављања комуналних делатности, права и обавезе корисника комуналних услуга и начин вршења надзора над обављањем комуналних делатности.

Према члану 32. став 1. тачка 20. Закона о локалној самоуправи („Службени гласник Републике Србије“, бр. 129/2007) и члану 46. став 1. тачка 33. Статута Општине Сента („Службени лист Општине Сента”, бр. 5/2011) Скупштина општине, у складу са законом обавља и друге послове утврђене законом и овим статутом.

Према члану 178. став 1. Закона о енергетици („Службени гласник РС“, број 57/2011, 80/2011, 93/2012 и 124/2012) надлежни орган јединице локалне самоуправе, града, односно града Београда својим прописом утврђује услове и начин обезбеђивања континуитета у

6 снабдевању топлотном енергијом купаца на свом подручју, права и обавезе дистрибутера топлотне енергије, права и обавезе купаца топлотне енергије, доноси тарифне системе, издаје лиценце, доноси тарифне ставове и даје сагласност на цене топлотне енергије и прописује друге услове којима се обезбеђује редовно и сигурно снабдевање купаца топлотном енергијом, у складу са законом.

Чланом 14. став 1. Закона о енергетици (“Службени гласник РС”, број 57/2011, 80/2011, 93/2012 и 124/2012) прописано је да енергетску делатност може да обавља јавно предузеће, привредно друштво, односно друго правно лице или предузетник који је уписан у одговарајући регистар и који има лиценцу за обављање енергетске делатности, ако овим законом није другачије прописано. Према члану 20. став 1. истог закона, енергетски субјект може да отпочне са обављањем енергетске делатности по добијању лиценце коју издаје Агенција, ако овим законом није другачије уређено, а према ставу 2. овог члана, лиценца се издаје решењем у року од тридесет дана од дана подношења захтева за издавање лиценце, ако су испуњени услови утврђени овим законом и прописима донетим на основу овог закона. Чланом 21. став 1. Закона прописано је да се лиценца издаје за сваку енергетску делатност посебно, а ставом 2. овог члана да се лиценца издаје на десет година, а за производњу електричне енергије, комбиновану производњу електричне и топлотне енергије и производњу топлотне енергије на тридесет година.

Тачком 2. Одлуке о критеријумима и мерилима за одређивање висине накнаде која се плаћа за издавање лиценце за обављање енергетских делатности (“Службени лист општине Сента”, број 8/2007 и 16/2013) прописано је да су критеријуми за одређивање висине накнаде за обављање енергетских делатности (лиценциране делатности):

а) услови пословања енергетског субјекта,

б) техничке карактеристике енергетских објеката, односно капацитета или специфичности услова обављања појединих врста лиценцираних делатности.

Тачком 3. Одлуке о критеријумима и мерилима за одређивање висине накнаде која се плаћа за издавање лиценце за обављање енергетских делатности (“Службени лист општине Сента”, број 8/2007 и 16/2013) прописано је да за критеријуме из тачке 2. утврђују се мерила за одређивање висине накнаде за лиценциране делатности, јединствено за све или само за поједине лиценциране делатности, у зависности од положаја енергетског субјекта на тржишту и услова обављања тих делатности, као и у зависности од капацитета енергетских објеката у којима се те делатности обављају. Мерила се изражавају у коефицијентима, при чему се накнада за лиценцу утврђује према збиру коефицијената по свим критеријумима и мерилима утврђеним приликом издавања лиценце. Збир коефицијената се може мењати у периоду важења лиценце само у случају промене услова обављања лиценцираних делатности који су били од битног утицаја на утврђивање коефицијената у време издавања лиценце.

Према тачки 4. Одлуке о критеријумима и мерилима за одређивање висине накнаде која се плаћа за издавање лиценце за обављање енергетских делатности (“Службени лист општине Сента”, број 8/2007 и 16/2013), вредност коефицијента утврђује Скупштина

6 општине Сента по могућству на почетку сваке године за ту годину и објављује у “Службеном листу Општине Сента”.

Сходно изнетим, Одељење за грађевинске послове Општинске управе општине Сента израдило је предлог Одлуке о вредности коефицијента за обрачун накнаде за лиценце за обављање енергетских делатности за 2014. годину, с тим да вредност коефицијента за обрачун висине накнаде за лиценце за обављање енергетских делатности за 2014. годину износи 12.200,00 динара.

Општинско веће општине Сента као овлашћени предлагач аката које доноси Скупштина општине Сента, својим закључком утврдило је предлог Одлуке о вредности коефицијента за обрачун висине накнаде за лиценце за обављање енергетских делатности за 2014. годину и исти је упутило Скупштини општине Сента на разматрање и доношење.

Скупштина општине Сента, након разматрања предлога Општинског већа општине Сента и мишљења Одбора за урбанизам, стамбено-комуналне делатности и екологију Скупштине општине Сента, донела је одлуку као у диспозитиву.

Република Србија  
Аутономна Покрајина Војводина  
Општина Сента  
Скупштина општине Сента  
Број: 38-2/2014-I  
Дана: 03. октобар 2014. године  
С е н т а

Председница Скупштине општине Сента

Анико Ширкова с. р.

## **ПРЕДЛОГ!**

На основу члана 2. става 3. тачке 3. и члана 9. става 3. Закона о комуналним делатностима („Службени гласник РС“, бр. 88/2011), члана 32. став 1. тачка 20. Закона о локалној самоуправи („Службени гласник РС“, бр. 129/2007) и члана 46. става 1. тачке 33. Статута општине Сента (“Службени лист општине Сента”, број 5/2011), Скупштина општине Сента на седници од 03. октобра 2014. године донела је

### **ЗАКЉУЧАК**

#### **I**

Одобрава се закључивање уговора о поверавању обављања комуналне делатности производње топлотне енергије између општине Сента и А.Д. Фабрике шећера ТЕ-ТО Сента за грејну сезону 2014/2015.

#### **II**

Овлашћује се председник општине да потпише уговор из члана **I** овог закључка.

#### **III**

Овај закључак ступа на снагу осмог дана од дана објављивања у “Службеном листу општине Сента”.

### **Образложење:**

Према члану 32. став 1. тачка 20. Закона о локалној самоуправи („Службени гласник РС“, бр. 129/2007) и члану 46. став 1. тачка 33. Статута Општине Сента („Службени лист Општине Сента”, бр. 5/2011) Скупштина општине у складу са законом обавља и друге послове утврђене законом и овим статутом.

Према члану 2. става 3. тачке 3. Закона о комуналним делатностима („Службени гласник РС“, бр. 88/2011) у комуналне делатности спада производња и дистрибуција топлотне енергије, док према члана 9. става 3. истог закона на поступак поверавања обављања комуналне делатности када вршилац добија право да финансирање обављања комуналне делатности обезбеђује у целости или делимично наплатом накнаде од корисника услуга, примењују се одредбе закона којим се уређују концесије.

А.Д. Фабрика шећера ТЕ-ТО Сента је пре више година писмено најавила да након грејне сезоне 2012/2013 не жели више да се бави комуналном делатношћу дистрибуција и снабдевање топлотном енергијом. Пошто међутим другог произвођача у Сенти није било, дана 14. 10. 2013. године Скупштина Општине Сента донела је закључак којим је одбрио председнику општине Сента да закључи уговор којим се А.Д. Фабрици шећера ТЕ-ТО Сента поверава вршење комуналне делатности производње топлотне енергије на годину дана, тј. за грејну сезону 2013/2014, док је комунална делатност дистрибуција и снабдевање топлотном енергијом поверено Јавном предузећу „Елгас“ Сента.

Руководиоци Општине Сента покушали су да производњу топлотне енергије обезбеде на други начин, па је већ почетком 2013. године дошло до потписивања Протокола о сагласности између Општине Сента и компаније Serbian Biomass Initiative d.o.o. у којем су се странке споразумеле да ће Serbian Biomass Initiative d.o.o. на територији Општине Сента изградити две инсталације за производњу електричне и топлотне енергије из биомасе од по 4.9 MWe/8.4 MW<sub>th</sub>.

Тим протоколом било је предвиђено да до 01. 07. 2013. године Општина Сента обезбеди одговарајућу парцелу компанији Serbian Biomass Initiative d.o.o. ради вршења делатности производње електричне и топлотне енергије из биомасе, а да споменута компанија започне са производњом електричне енергије и топлотне енергије почетком грејне сезоне 2014/2015.

Дана 12. јула 2013. године Скупштина општине Сента донела је Одлуку о покретању поступка отуђења непокретности непосредном погодбом, а ради решавања проблематике производње и снабдевања топлотном енергијом насељеног места Сента, али Влада Републике Србије то ни до данас није одобрила.

Због тога није преостала друга могућност него да се распише јавно надметање ради отуђења неизграђеног грађевинског земљишта, а уговор о отуђењу предметног земљишта је склопљен дана 17. 04. 2014. године. Због 9,5 месечног кашњења приликом продаје одговарајуће парцеле међутим извесно је да у грејној сезони 2014/2015 на територији Општине Сента неће започети комбинована производња електричне и топлотне енергије из биомасе, те уколико Општина Сента жели да обезбеди комуналну делатност производње топлотне енергије у грејној сезони 2014/2015, онда нема могућности да се за ову грејну сезону спроводи концесијски поступак, већ једино преостаје могућност да се комунална делатност производње топлотне енергије повери А.Д. Фабрици шећера ТЕ-ТО Сента и за грејну сезону 2014/2015.

Сходно томе Општинско веће општине Сента као овлашћени предлагач аката које доноси Скупштина општине Сента, својим закључком утврдило је предлог закључка Одобрава се закључивање уговора о поверавању обављања комуналне делатности производње топлотне енергије између општине Сента и А.Д. Фабрике шећера ТЕ-ТО Сента за грејну сезону 2014/2015, и упутило је Скупштини општине Сента на разматање и доношење.

Скупштина општине Сента, након разматрања предлога Општинског већа општине Сента и мишљења Одбора за урбанизам, стамбено-комуналне делатности и екологију Скупштине општине Сента, донела је закључак као у диспозитиву.

Република Србија  
Аутономна Покрајина Војводина  
Општина Сента  
Скупштина општине Сента  
Број: 352-136/2014-I  
Дана: 03. октобар 2014. године  
С е н т а

Председница Скупштине општине Сента  
Анико Ширкова с. р.

**ПРЕДЛОГ!**

## **У Г О В О Р**

### **О ПОВЕРАВАЊУ ОБАВЉАЊА КОМУНАЛНЕ ДЕЛАТНОСТИ ПРОИЗВОДЊЕ ТОПЛОТНЕ ЕНЕРГИЈЕ ЗА ГРЕЈНУ СЕЗОНУ 2014/2015**

Закључен дана \_\_\_\_\_ 2014. године између:

1. **ОПШТИНЕ СЕНТА**, са седиштем у Сенти, Главни трг бр. 1., матични број: 08038490, ПИБ: 102692306 (у даљем тексту: Уступилац комуналне делатности) коју заступа Рудолф Цегледи, Председник Општине Сента с једне стране, и
2. **АД Фабрике шећера ТЕ-ТО Сента**, са седиштем у Сенти, ул. Карађорђева б.б., матични број: 08618526, ПИБ: 101099446 (у даљем тексту: Вршилац комуналне делатности), кога заступа генерални директор Теодора Деак, с друге стране, на следећи начин:

#### Члан 1.

Предмет уговора је поверавање обављања комуналне делатности - производње топлотне енергије на територији Уступеоца комуналне делатности за грејну сезону 2014/2015.

Обављање комуналне делатности - производње топлотне енергије поверава се Вршиоцу комуналне делатности на одређено време од 1 (једне) године.

#### Члан 2.

Производња топлотне енергије је производња, сакупљање и испорука топлотне енергије дистрибутеру топлотне енергије на територији Уступеоца комуналне делатности из даљинског централизованог извора или појединачних извора, а ради грејања стамбених зграда и станова, као и пословних просторија, топловодном мрежом.

#### Члан 3.

Вршилац комуналне делатности је обавезан да дистрибутеру топлотне енергије на територији Уступеоца комуналне делатности топлотну енергију испоручи на начин којим ће дистрибутеру омогућити да под једнаким условима испоручује, односно пружа комуналну услугу (даљинско грејање) свим корисницима у времену, роковима и на начин утврђен одлуком Скупштине општине, у складу са Одлуком о Тарифном систему и методологији формирања цене за производњу односно дистрибуцију и снабдевање топлотном енергијом на територији насељеног места Сента („Службени лист Општине Сента“, бр. 7/2007 и 16/2013) и одобреним ценовником.

Вршилац комуналне делатности у грејној сезони не може да ускрати испоруку топлотне енергије дистрибутеру топлотне енергије на територији Уступеоца комуналне делатности, осим у случајевима и под условима утврђеним законом и одлуком Скупштине општине.

#### Члан 4.

Вршилац комуналне делатности је дужан да произведену топлотну енергију испоручује Јавном предузећу „ЕЛГАС“ Сента (у даљем тексту: ЕЛГАС), којем је Одлуком о комуналним делатностима („Службени лист општине Сента”, број 2/2013, 8/2013 и 13/2013) поверена комунална делатност - дистрибуција топлотне енергије и снабдевање топлотном енергијом на територији Уступиоца комуналне делатности.

#### Члан 5.

Вршилац комуналне делатности је дужан да организује свој рад и пословање на начин којим се обезбеђује:

- 1) несметано пружање комуналне делатности производње топлотне енергије и снабдевања „ЕЛГАС“-а истим ради дистрибуције топлотне енергије корисницима и то под условима и на начин уређен законом, прописима и стандардима на основу закона;
- 2) стална погонска и функционалну способност и безбедно коришћење у складу са техничким и другим прописима који се односе на услове експлоатације те врсте објеката и инсталација, њихова безбедност и услови заштите животне средине утврђене законом и другим прописима;
- 3) прописани или уговорени обим и квалитет произведене топлотне енергије, који подразумева тачност у погледу рокова, обезбеђује сигурност крајњих корисника у добијању топлотне енергије и здравствену и хигијенску исправност у складу са позитивним прописима;
- 4) предузимање мера одржавања, развоја и заштите комуналних објеката, постројења и опреме, који служе за обављање производње топлотне енергије;
- 5) развој и унапређење квалитета комуналне услуге као и унапређење организације и ефикасности рада.

#### Члан 6.

Вршилац комуналне делатности је обавезан:

- да пружи односно обезбеди потребан обим, квалитет и тачност испоруке комуналне услуге према прописаним стандардима и нормативима уз испуњавање прописаних посебних услова за обављање делатности, односно послова из оквира делатности,
  - да благовремено предузме потребне мере за спречавање могућих поремећаја или прекида у пружању комуналне услуге, а за случај наступа поремећаја или прекида који се нису могли предвидети, предузети без одлагања све потребне мере којима се обезбеђује задовољавање потреба корисника комуналне услуге,
  - да се придржава одредаба општих аката Скупштине општине која регулишу област производње и снабдевања топлотном енергијом.
- Уступилац комуналне делатности и Вршилац комуналне делатности се обавезују да ће спровести потребне инвестиције ради развијања система производње и снабдевања топлотном енергијом.

## Члан 7.

Вршилац комуналне делатности има право и обавезу да предузима потребне мере за заштиту комуналних објеката приликом њиховог коришћења, укључујући и право преласка преко туђе непокретности.

Право преласка преко туђе непокретности, услове обављања радова из става 1. овог члана, утврђује решењем општински орган надлежан за комуналне делатности.

## Члан 8.

Грејна сезона почиње 15. октобра текуће године и завршава се 15. априла следеће године.

Грејна сезона може да почне и пре рока из става 1. овог члана када је према подацима Републичког хидрометеоролошког завода температура спољног ваздуха у Сенти три дана узастопно у 21<sup>00</sup> сат 12 °С или нижа, али не пре 1. октобра.

Грејна сезона може да траје дуже од рока из става 1. овог члана и то све док температура спољног ваздуха три дана узастопно у 21<sup>00</sup> сат не буде виша од 12 °С, али не дуже од 3. маја.

## Члан 9.

Вршилац комуналне делатности је обавезан да произведену топлотну енергију ЕЛГАС-у испоручи по цени која је утврђена на основу Одлуком о Тарифном систему и методологији формирања цене за производњу односно дистрибуцију и снабдевање топлотном енергијом на територији насељеног места Сента („Службени лист Општине Сента“, бр. 7/2007 и 16/2013), а на коју је прибављена сагласност Скупштине Општине Сента.

Уз захтев за давање сагласности на евентуалну промену цене из претходног става Вршилац комуналне делатности Скупштини Општине треба да доставља образложење које нарочито садржи детаљну структуру предложене цене.

Вршилац комуналне делатности треба да води рачуна о томе да благовремено преда захтев за давање сагласности на цену, пошто у процедури за давање сагласности Скупштина општина треба да објављује захтев за давање сагласности на одлуку о промени цене топлотне енергије са образложењем на огласној табли Општинске управе као и у електронском облику путем интернета на званичној веб-страни Општине, најмање 15 дана пре доношења одлуке.

Цена топлотне енергије образује се у складу са Одлуком о Тарифном систему и методологији формирања цене за производњу односно дистрибуцију и снабдевање топлотном енергијом на територији насељеног места Сента („Службени лист Општине Сента“, бр. 7/2007 и 16/2013), а зависно од:

- врсте, обима и квалитета комуналне услуге према стандардима и нормативима које утврђује Скупштина општине, зависно од природе комуналне делатности и конкретних потреба у општини, којим се постиже потребан ниво у задовољавању потреба корисника,
- вредности средстава ангажованих у пружању комуналне услуге,



- 
- висине материјалних трошкова у обављању комуналне услуге, према стандардима и нормативима утрошка енергије, материјалних и других трошкова или планским калкулацијама и
  - других елемената у зависности од услова на тржишту и специфичности комуналне услуге.

#### Члан 10.

Одлуку о промени цена произведене топлотне енергије према „ЕЛГАС“-у доноси Вршилац комуналне делатности, а на одлуку о промени цена мора да прибави акт сагласности Скупштине Општине.

Уз захтев за давање сагласности на промену цене из претходног става Вршилац комуналне делатности Скупштине Општине треба да доставља образложење које нарочито садржи разлоге за промену и детаљну структуру предложене цене.

Уступилац комуналне делатности објављује захтев за давање сагласности на одлуку о промени цена произведене топлотне енергије према „ЕЛГАС“-у, са образложењем, на огласној табли у седишту Уступеоца комуналне делатности, као и у електронском облику путем интернета, најмање 15 дана пре доношења одлуке.

#### Члан 11.

Вршилац комуналне делатности је обавезан да у свом рачуноводству одвојено исказује све приходе и расходе који су везани за обављање производње топлотне енергије.

#### Члан 12.

Вршилац комуналне делатности је дужан да своје пословање на погодан начин учини доступним јавности, да благовремено писмено непосредно обавести „ЕЛГАС“, а крајње кориснике топлотне енергије обавести у средствима јавног информисања или на други погодан начин о планираним или очекиваним сметњама и прекидима који могу настати или ће настати у пружању комуналне услуге, најкасније 24 сата пре очекиваног прекида у пружању услуга.

#### Члан 13.

У случају наступања непланираних или неочекиваних поремећаја или прекида у пружању, односно обављању комуналне делатности производње топлотне енергије, Вршилац комуналне делатности је дужан да о томе одмах обавести надлежну организациону јединицу Општинске управе и да истовремено предузме мере за отклањање узрока поремећаја.

Уколико Вршилац комуналне делатности то не учини у року који одреди надлежни орган Уступеоца комуналне делатности, надлежни орган има право да на терет Вршиоца комуналне делатности предузме мере за хитну заштиту комуналних објеката и друге имовине која је угрожена.

#### Члан 14.

Општинско веће утврђује ред првенства у пружању комуналне услуге у случају више силе и утврђује минимум процеса рада у обављању комуналне делатности за случај штрајка.

#### Члан 15.

Вршилац комуналне делатности је дужан Уступилоцу комуналне делатности омогући приступ на локације на коју врши комуналну делатност односно увид у финансијску, правну и другу одговарајућу документацију од значаја за обављање те делатности као и да пружа потребна обавештења о условима и начину вршења своје делатности које му је поверено овим уговором.

#### Члан 16.

Вршилац комуналне делатности се обавезује да ће поверену комуналну делатност обављати стручно и квалитетно, сагласно прописаним и утврђеним техничким, технолошким, санитарним и другим стандардима.

Вршилац комуналне делатности је дужан да омогући овлашћеном лицу Комисије за надзор над спровођењем овог уговора и овлашћеном лицу Уступилоца комуналне делатности, као и другом овлашћеном лицу да предузме све радње и мере потребне ради утврђивања квалитета обављања комуналне делатности.

У случају утврђених мањкавости у квалитету обављања комуналне делатности, Вршилац комуналне делатности је дужан да без одлагања отклони те недостатке.

#### Члан 17.

Вршилац комуналне делатности се обавезује да ће прибавити све дозволе, одобрења и друге сагласности потребне ради извршавања обавеза преузетих овим уговором, а Уступилац комуналне делатности се обавезује да ће му помоћи у томе помоћи у границама својих надлежности и овлашћења.

#### Члан 18.

Уступилац комуналне делатности и Вршилац комуналне делатности су дужни да до краја фебруара текуће године Министарству надлежном за комуналне делатности достави извештај у вези са обављањем комуналне делатности производње топлотне енергије у претходној години.

Уступилац комуналне делатности и Вршилац комуналне делатности су дужни да Министарству надлежном за комуналне делатности достави извештај, податке и обавештења у вези са обављањем комуналне делатности производње топлотне енергије и у року од 15 дана од дана пријема захтева Министарства.

Вршилац комуналне делатности се обавезује да ће Уступилоцу благовремено доставити све тражене податке у вези обављања комуналне делатности које му се овим уговором поверује.

#### Члан 19.

Овај Уговор може да се раскине пре истека времена на који је закључен споразумом уговорних страна.  
Отказни рок износи 6 месеци.

#### Члан 20.

На све што није предвиђен овим Уговором непосредно се примењују одредбе Закона о комуналним делатностима („Службени гласник Републике Србије“, бр. 88/2011), Закона о енергетици („Службени гласник Републике Србије“, бр. 57/2011, 80/2011, 93/2012 и 124/2012) и осталих прописа укључујући и прописе локалне самоуправе у Сенти, као и Правила о раду ЕЛГАС-а на које је прибављена акт сагласности Скупштине општине Сента.

#### Члан 21.

У случају када Уступилац комуналне делатности сматра да Вршилац комуналне делатности не извршава обавезе преузете овим уговором, дужан је да Вршиоцу комунални делатности достави писани допис са образложењем неправилности.

Ако се вршилац комуналне делатности сагласи са наводима из дописа, дужан је да у року од 8 дана, а у хитним случајевима у року од 24 часа од дана пријема дописа достави Уступеоцу комуналне делатности писани одговор са предлогом који садржи начин и рокове отклањања неправилности.

Ако се Уступилац комуналне делатности писано не изјасни на писани одговор Вршиоца комуналне делатности у року од 30 дана, сматраће се да је Уступилац комуналне делатности у целости сагласан са предлогом Вршиоца комуналне делатности.

#### Члан 22.

Уговорне стране су сагласне да све евентуалне неспоразуме у вези са овим Уговором реше споразумно, договором и мирним путем, у духу коректних партнерских односа, у складу са добрим пословним обичајима и својим пословним моралом, а у случају да се решење спора не може постићи на тај начин, сагласни су да спор реше пред стварно и месно надлежним судом.

#### Члан 23.

Овај уговор је сачињен у 6 (шест) истоветних примерака од којих свака уговорна страна задржава по 3 (три) примерка.

за Вршиоца комуналне делатности:  
Генерални директор  
Теодора Деак

за Уступеоца комуналне делатности:  
Председник Општине Сента  
Рудолф Цегледи

**Предлог**

На основу члана 20 и 32. Закона о локалној самоуправи („Службени гласник РС“, бр. 129/2007., члана 16. става 6. и члана 46. става 6. Статута општине Сента (“Службени лист општине Сента” бр. 5/2011., и члана 9. Одлуке о подизању и одржавању споменика и скулптуриних дела на територији општине Сента, (“Службени лист општине Сента” бр. 9/2010.) Скупштина општине Сента на седници одржаној дана 03. октобра 2014. године донела је

**О Д Л У К У**  
**о усвајању Пројеката постављања бисте Стевана Раичковића**

**I.**

Усваја се Пројекат постављања бисте Стевана Раичковића .

**II.**

Ова Одлука се објављује у „Службеном листу општине Сента“ .

Република Србија  
Аутономна Покрајина Војводина  
Општина Сента  
Скупштина општине Сента  
Број: 352-1/2014-I  
Дана: 03. октобар 2014. године  
С е н т а

Председник Скупштине општине Сента

Анико Ширкова с. р.

**Образложење**

Одбор за културу је прихватио иницијативу за постављање бисте Стевана Раичковића, као и Комисија за подизање споменика, постављање скулптуриних дела и спомен плоча, на територији општине Сента.

Скупштини општине Сента се предлаже усвајање Одлуке о усвајању Пројеката за постављања бисте Стевана Раичковића.



Preduzeće za projektovanje,  
inženjering, unutrašnju i spoljnu trgovinu  
**Arching d.o.o. sa p.o.**

**Projekat postavljanja  
biste Stevana Raičkovića**

Senta, ul.Stevana Sremca br.3



Preduzeće za projektovanje,  
inženjering, unutrašnju i spoljnu trgovinu

**ARCHING** d.o.o. sa p.o.

INVESTITOR:	Opština Senta
NAZIV OBJEKTA:	Bista Stevana Raičkovića
MESTO GRADNJE:	Senta, ul.Stevana Sremca br.3
SADRŽAJ:	Projekat postavljanja biste Stevana Raičkovića
OVLAŠĆENI PROJEKTANT:	Vatai Ištvan dipl. ing.arh.
SARADNICI:	Bin Robert dipl.ing.građ. Čipak Alis građ. teh.



OZNAKA:	RAZMERA:	DATUM:
E-04/14	R=1:50	jun. 2014.

Investitor:

Direktor:

PREDUZEĆE ZA PROJEKTOVANJE, INŽENJERING  
UNUTRAŠNJU I SPOLJNU TRGOVINU  
**"ARCHING"** d.o.o. sa p.o.

SENTA, Glavni trg 18

Sedište : 24400 Senta / Glavni trg br. 18 e – Mail : [archingsenta@gmail.com](mailto:archingsenta@gmail.com)  
Office : 24400 Senta / Glavni Trg br. 18 / tel. : +381-24-816-307 , tel/fax : +381-24-816-890  
Tekući račun : 160-926460-37 Banka Intesa, Senta PIB : 101103180

# SADRŽAJ ELABORATA

## A. OPŠTI DEO

1. Registracija preduzeća
2. Rešenje o ispunjenosti uslova za izradu tehničke dokumentacije -LICENCA

## B. TEXTUALNI DEO TEHNIČKE DOKUMENTACIJE

1. Tehnički opis
2. Predmer radova

## C. GRAFIČKI PRILOZI

1. Situacija parternog uređenja
2. Presek 1-1
3. Detalji postamente
4. Izgled spomen poče
5. Foto dokumentacija-Bronzana bista
6. Prostorni izgled lokacije

OPŠTI DEO

8

**OPŠTI DEO**





Република Србија  
Агенција за привредне регистре

Регистар привредних субјеката

БД. 81863/2005

Дана, 13.06.2005 године  
Београд

Агенција за привредне регистре, Регистратор који води Регистар привредних субјеката, на основу чл. 4 Закона о Агенцији за привредне регистре (Службени гласник РС 55/04) и члана 23. и 25. Закона о регистрацији привредних субјеката (Службени гласник РС 55/04), решавајући по захтеву подносиоца регистрационе пријаве за регистрацију промене података привредног субјекта у Регистар привредних субјеката, који је поднет од стране:

Име и презиме: Иштван Ватаи  
ЈМБГ: 2704953820018  
Адреса: Бранка Радичевића 42  
Сента  
Србија и Црна Гора

доноси

## РЕШЕЊЕ

Усваја се захтев подносиоца регистрационе пријаве, па се у Регистар привредних субјеката региструју промене података о привредном субјекту уписаном у Регистар привредних субјеката

**PREDUZEĆE ZA PROJEKTOVANJE, INŽENJERING, UNUTRAŠNJU I SPOLJNU TRGOVINU  
ARCHING DOO SA PO SENTA, BRANKA RADIČEVIĆA 42**

са матичним бројем 08628106

И то следећих промена:

**Промена седишта привредног друштва:**

**Брише се:**

Бранка Радичевића 42  
Сента

**Уписује се:**

Главни трг 18  
Сента

промена пуног пословног имена:

Брише се:

PREDUZEĆE ZA PROJEKTOVANJE, INŽENJERING, UNUTRAŠNJU I SPOLJNU TRGOVINU  
ARCHING DOO SA PO SENTA, BRANKA RADIČEVIĆA 42

Уписује се:

PREDUZEĆE ZA PROJEKTOVANJE, INŽENJERING, UNUTRAŠNJU I SPOLJNU TRGOVINU  
ARCHING DOO SA PO SENTA, GLAVNI TRG 18

### Образложење

Подносилац регистрационе пријаве поднео је дана 03.06.2005 регистрациону пријаву за промене података о привредном субјекту уписаном у Регистар привредних субјеката као

**PREDUZEĆE ZA PROJEKTOVANJE, INŽENJERING, UNUTRAŠNJU I SPOLJNU TRGOVINU  
ARCHING DOO SA PO SENTA, BRANKA RADIČEVIĆA 42**

Решавајући по захтеву подносиоца, обзиром да су испуњени законом предвиђени услови, решено је као у диспозитиву.

Висина накнаде за регистрацију у износу од 1,300.00 динара, одређена је у складу са члановима 2., 3. и 4. Уредбе о висини накнаде за регистрацију и друге услуге које пружа Агенција за привредне регистре (Службени гласник РС број 137/04)

**ПОУКА О ПРАВНОМ ЛЕКУ:**

Ово решење је коначно.

Против овог решења не може се водити управни спор.



РЕГИСТРАТОР

Милан Миловић



ИНЖЕЊЕРСКА КОМОРА СРБИЈЕ

# ЛИЦЕНЦА

ОДГОВОРНОГ ПРОЈЕКТАНТА

На основу Закона о планирању и изградњи и  
Статута Инжењерске коморе Србије

УПРАВНИ ОДБОР ИНЖЕЊЕРСКЕ КОМОРЕ СРБИЈЕ  
утврђује да је

**Иштван Е. Ватаи**

дипломирани инжењер архитектуре

ЈМБ 2704953820018

одговорни пројектант

архитектонских пројеката, уређења слободних простора и  
унутрашњих инсталација водовода и канализације

Број лиценце

300 3964 03



ПРЕДСЕДНИК КОМОРЕ

*Милош Лазовић*

Проф. др Милош Лазовић  
дипл. грађ. инж.

У Београду,  
06. новембра 2003. године

Број: 12-02/126524  
Београд, 23.04.2014. године



На основу члана 75. Статута Инжењерске коморе Србије ("СГ РС", бр. 88/05 и 16/09), а на лични захтев члана Коморе, Инжењерска комора Србије издаје

## ПОТВРДУ

Којом се потврђује да је Иштван Е. Ватаи, дипл.инж.арх.  
лиценца број

**300 3964 03**

за

**одговорног пројектанта архитектонских пројеката, уређења  
слободних простора и унутрашњих инсталација водовода и  
канализације**

на дан издавања ове потврде члан Инжењерске коморе Србије, да је  
измирио обавезу плаћања чланарине Комори закључно са 06.11.2014.  
године, као и да му одлуком Суда части издата лиценца није одузета.

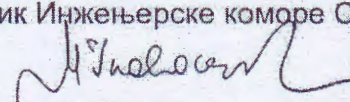

Председник Инжењерске коморе Србије

  
Милован Главоњић дипл.инж.ел.

ТЕКСТУАЛНИ ДЕО



**INVESTITOR:** Skupština Opština Senta  
**OBJEKAT:** Postavljanje biste Stevana Raičkovića  
**M. GRADNJE:** Senta, ul. Stevana Sremca br.3

## TEHNIČKI OPIS

U skladu sa urbanističkim uslovima u zelenom pojasu ispred zgrade Srpske škole u ulici Stevana Sremca br.3 predviđena je lokacija biste poznatog srpskog pesnika Stevana Raičkovića. U periodu od 1935-1940 mali Stevan Raičković je živeo sa svojim roditeljima u Senti i bio je učenik ove škole. Januara 2012 god. otkrivena je pesnikova spomen bista na Kalemegdanu u Beogradu delo akademskog vajara Aleksandra Zorina. Kopiju biste od bronzе i spomen ploču poklonio je akademik Matija Bečković svom rodnom gradu Senti, da se isti postavi pored škole koju je pohađao veliki pesnik Stevan Raičković.

Bista je okrenuta prema školskoj zgradi, prema severu.

Konstrukcija postamenta je predviđena od arm.-betona koja se oblaže crnim granitnim pločama d=2,5cm. Obloga treba da bude na svakoj strani postamenta od jednog komada, polirano do visokog sjaja.

Na frontalnom kosom delu obloge treba da stoji natpis kako je dat na crtežu.

Slova su od bronzе veličine 6,5cm: СТЕВАН

5,0cm: РАИЧКОВИЋ

3,0cm: 1928-2007

Kota fundiranja je na -0.80m u odnosu na kotu terena.

Prostor oko i pored postamenta treba oplemeniti polaganjem granitnih kocki 10/10cm na osnovu grafičkog rešenja, koje se polažu u betonsku podlogu preko tamponskog peska. Fuge između granitnih kocki treba obraditi cementnim malterom. Visinska kota uređenja terena je data na grafičkim detaljima.

Pored trotoara projektovano je postavljanje klupe za sedenje u sklopu sa žardinjerom za cveće. Klupa se izvodi od obrađenih borovih dasaka zaštićeno premazom lazurnim sredstvima tri puta u boji bora.

Osnovu hortikulturalnog uređenja čini travnjak u odgovarajućem padu prema kolovozu. Prostor spomen obeležja je definisan između treće i četvrte lipe računajući od ugla ulice. Oko biste u obliku zvona i u pravcu trećeg drveta sa istočne strane predviđeno je formiranje ukrasne žive ograde visine 0,5m sađenjem žbuna -hibiscus syracus. Na slobodnom prostoru između trotoara, prilazne staze i hyniscusa predviđa se bašta za sezonsko cveće.

Sastavio

Vatai Ištvan dnp, ing, arh.



## Predmer radova

Objekat: Bista Stevana Raičkovića

U cenu uračunati sve potrebne uslove rada koje su predviđene građevinskim normama. Opšta napomena: ovim predmerom obuhvaćen je sav rad, prvoklasan materijal, otpadak, amortizacija, sitni pomoćni materijal.

		mera	količina	jedinična cena	ukupno
A 01.	Iskolčenje oblekta.	m <sup>2</sup>	25,00		
A 02.	Ručni iskop zemlje III kategorije za temelj postamenta (dim.jame 80x80x90cm). Cenom obuhvatiti nasipanje zemlje oko temelja sa nabijanjem u slojevima od 20cm; utovar i odvoz viška zemlje na gradsku deponiju do 5km i nabavka, dovoz, nasipanje i nabijanje peska ispod temelja u sloju od 10 cm.				
	iskop	m <sup>3</sup>	0,58		
	nasipanje i nabijanje zemlje oko temelja	m <sup>3</sup>	0,48		
	utovar i odvoz viška zemlje	m <sup>3</sup>	0,11		
	pesak ispod temelja	m <sup>3</sup>	0,02		
A 03.	Betoniranje postamenta u četvorostranoj oplati sa ugradnjom potrebne armature u svemu prema grafičkim detaljima. MB-20. Prilikom betoniranja pažljivo ugraditi bronzanu bistu.				
	betoniranje	m <sup>3</sup>	0,24		
	armatura	kg	15,00		
	oplata	m <sup>2</sup>	3,50		
A 04.	Oblaganje betonskog stuba granitnim pločama. U boji i dezenu po izboru investitora. Cenom obuhvatiti postavljanje natpisa od bronzanih slova: "Stevan Raičković 1928-2007" prema grafičkim detaljima. Investitor obezbeđuje slova.	m <sup>2</sup>	2,50		
A 05.	Polaganje granitnih kocki dim.10x10x10cm u betonsku podlogu d-5cm sa fugovanjem cementnim malterom zajedno. Postavljanje treba izvesti u svemu prema grafičkim detaljima. Cenom treba obuhvatiti iskop zemlje, izrada tamponskog sloja od peska d-10cm.				
	iskop zemlje	m <sup>3</sup>	1,40		
	granitne ploče	m <sup>2</sup>	5,00		
	beton	m <sup>3</sup>	0,45		
	pesak	m <sup>3</sup>	0,70		
A 06.	Obrada terena oko spomenika: izrada travnjaka - preko fino isplaniranog terena izvršiti setvu travne smese i sadnju niskorastinje biljke (Hibiskus syriacus).	m <sup>2</sup>	20,00		
A 07.	Montaža spomen ploče od bronzne pomoću anker vijaka na zid prema grafičkim detaljima. Dim ploča 50x58cm.	kom	1,00		

A 08.

Izrada i postavljanje drvene fiksne klupe "T" oblika, dimenzije 60x45x45cm, 3 komada. Klupe se izrađuju od l.kl.borove daske dimenzije 20x5cm koji se postavljaju na čelične nogare, vertikalno na razmaku od 2cm.

Drvene delove klupe treba zaštititi premazom lazurnim sretstvima 3 puta, u boji bora. Nogari se izrađuju od čeličnih profila Ø40, komada 4, koji su zaštićeni antikorozivnim sredstvima i ofarbanim završnom alkidnom bojom za metala.

Nogari se ugrađuju u nabijeni beton. Prema grafičkim detaljima.

kom

1,00

A 09.

Izrada i postavljanje drvene žardinjere, od l.kl.borove daske dimenzije 45x45x45cm, koji čini sastavni deo klupe "T" oblika. U svemu prema opisu iz prethodne pozicije. Cenom obuhvatiti izradu uloška od pocinčanog limad-0,55mm.

kom

1,00

**Ukupno**

Projektant:



GRAFIČKI PRILOZI



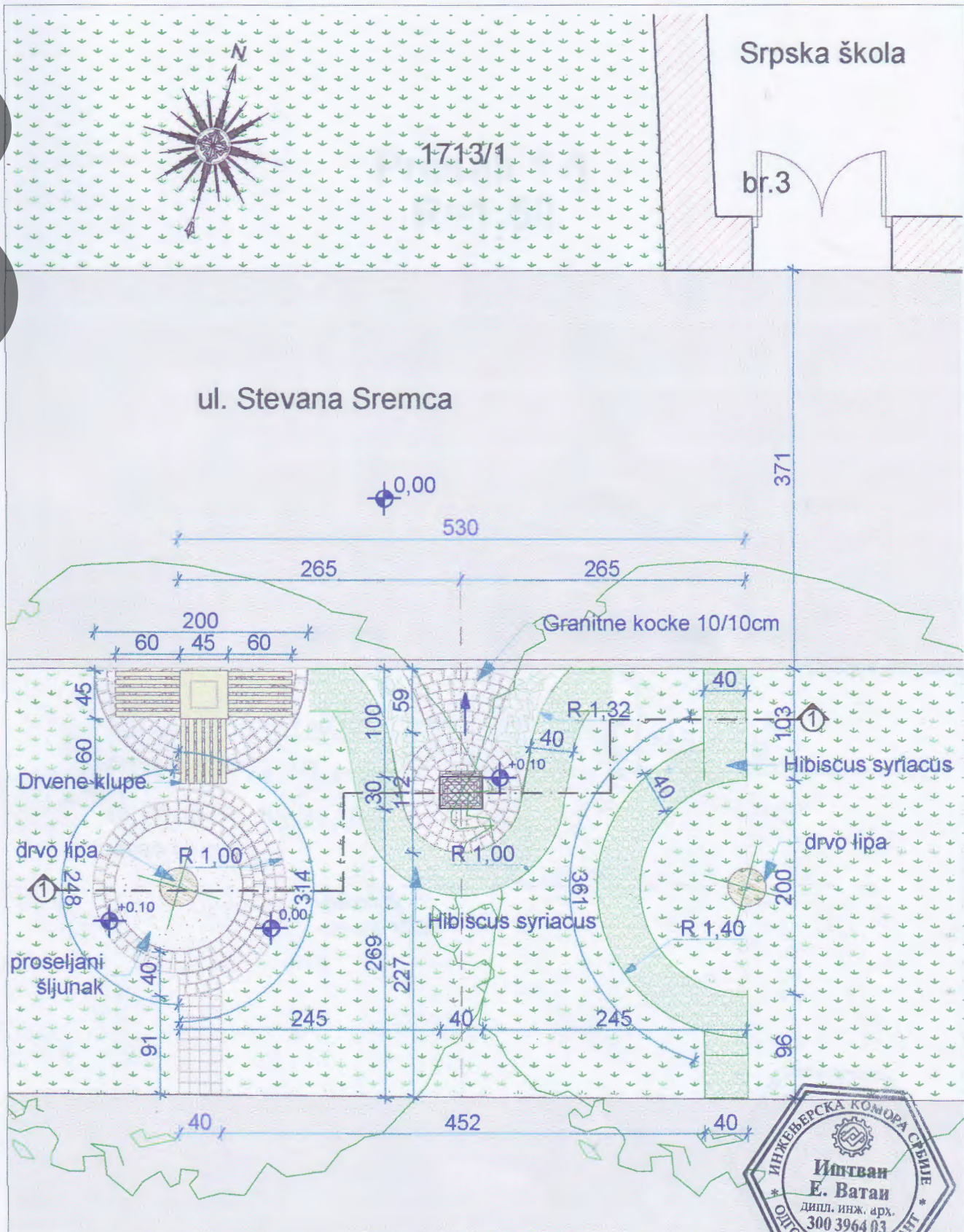
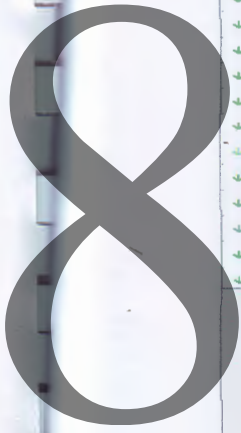

**Legenda:**

	Armirani beton
	Asfaltna površine
	Postojeći objekti
	Granitne kocke
	Trava
	Hibiskus

**Napomena: Sve mere prekontrolisati na licu mesta.**

**arching d.o.o.** - Preduzeće za projektovanje, inženjering, unutrašnju i spolnju trgovinu  
**Senta**  
 Glavni trg br. 18

Sadržaj:	Projekat	Sadržaj:	Situacija R=1:50
Predmet:	Postavljanje biste Stevana Raičkovića		
Odgovorni projektant:	Vatai Ištvan dipl. ing. arh.	Datum: Jun 2014.	Razmera: List br.:
Saradnici:	Bin Robert dipl.ing.građ. Čipak Alis građ. teh.		



# 8

## Detalj postamenta

### Presek 1-1 R=1:50

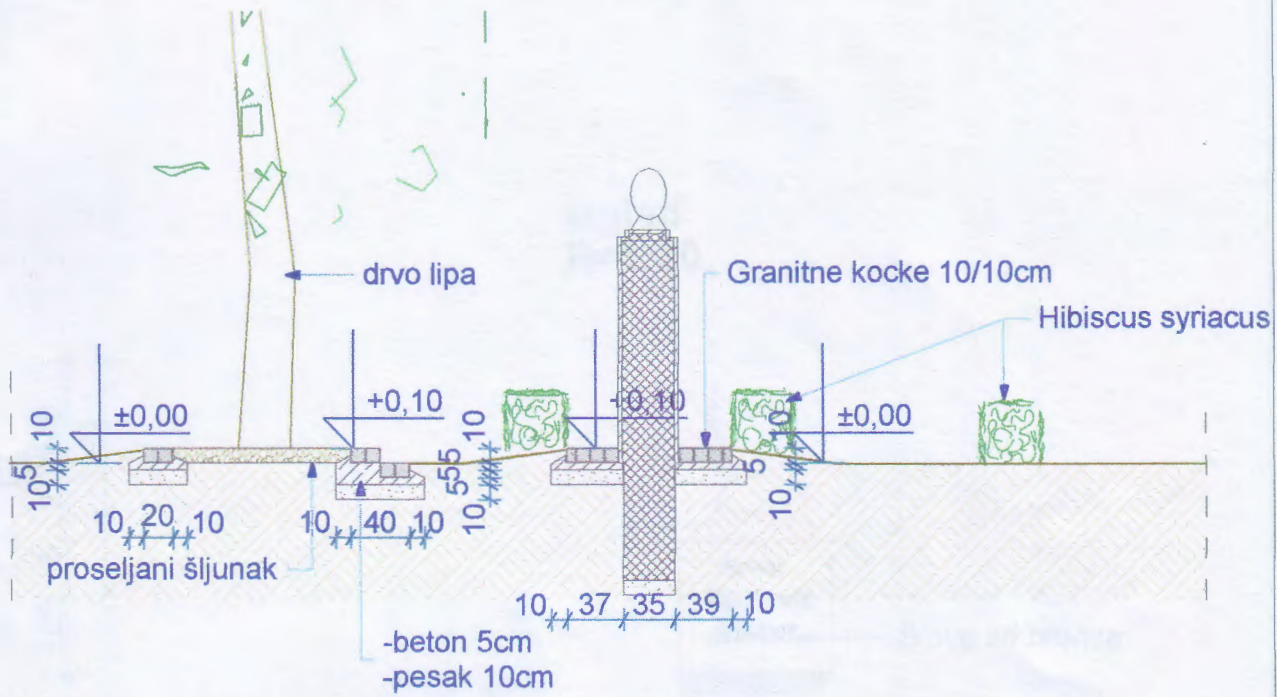

#### Legenda:

	Armirani beton
	Nabijeni beton
	Pesak
	Šljunak
	Tlo

<b>arching d.o.o.</b> Preduzeće za projektovanje, inžinjering, unutrašnju i spoljnu trgovinu <b>Senta</b> Glavni trg br. 18		IE-01/14
Sadržaj:	Projekat	Sadržaj:  Presek 1-1 R=1:50
Predmet:	Postavljanje biste Stevana Raičkovića	
Odgovorni projektant:	Vatai Ištvan dipl. ing. arh. <i>I. Vatai</i>	
Saradnici:	Bin Robert dipl.ing.građ. Čipak Alis građ. teh.	
Datum:	Razmera:	List br.:
Jun 2014.	R=1:50	

# Detalj postamenta

# 8

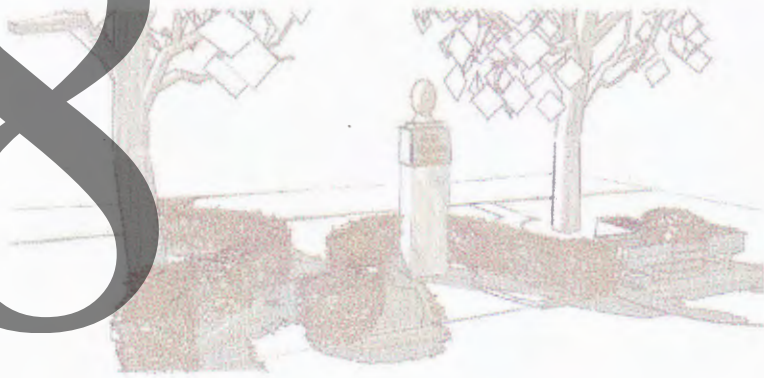

Izgled  
R=1:20

40  
157  
80  
10



**Legenda:**

	Nabijeni beton
	Armirani beton
	Pesak
	Tlo

<b>arching d.o.o.</b> Preduzeće za projektovanje, inženjering, unutrašnju i spoljnu trgovinu Glavni trg br. 18		IE-01/14
Sadržaj:	Projekat	Sadržaj: Osnova Osnova na koti 1,55m Presek 1-1 Presek 2-2 Izgled R=1:20
Predmet:	Postavljanje biste Stevana Raičkovića	
Odgovorni projektant:	Vatai Ištvan dipl. inž. arh.	Datum: Jun 2014.    Razmera:    List br.:
Saradnici:	Bin Robert dipl.ing.građ. Čipak Alis građ. teh.	

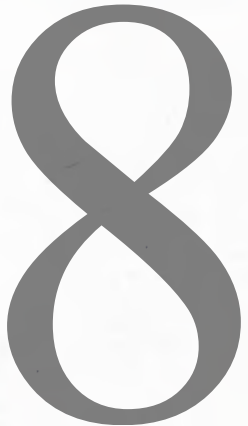

Osnova  
R=1:20

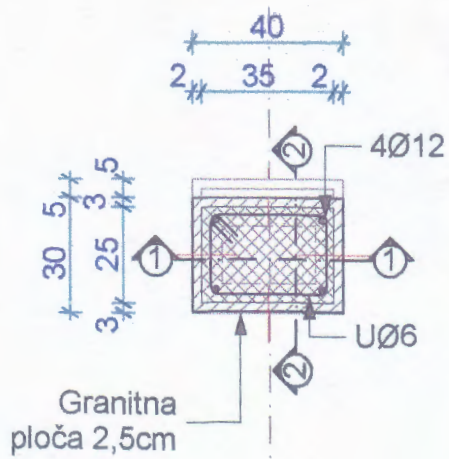

Presek 2-2  
R=1:20

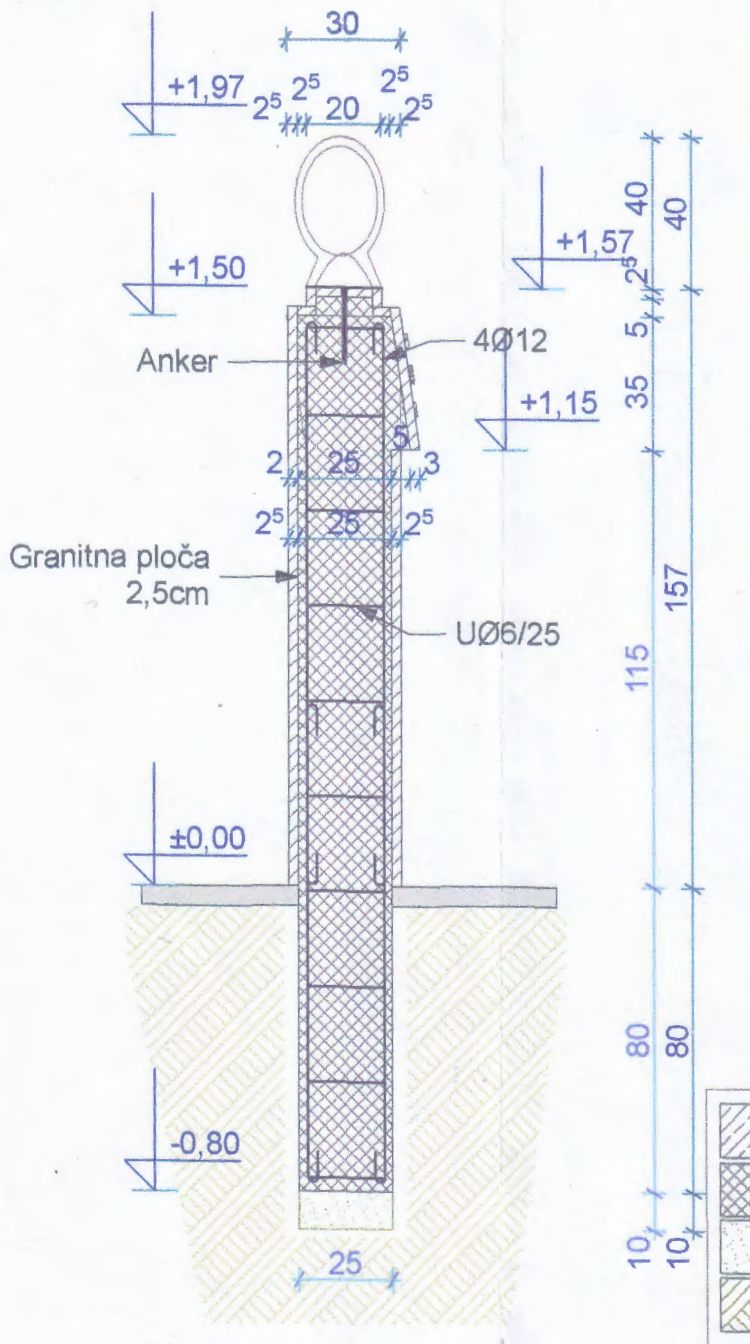

Osnova na koti 1,55m  
R=1:20

Osnova  
R=1:20

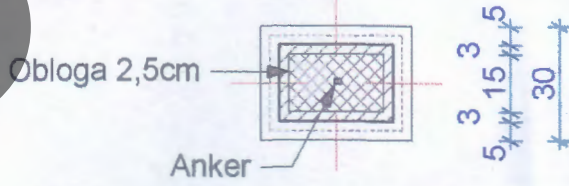
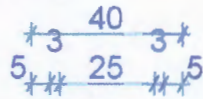

Presek 1-1  
R=1:20

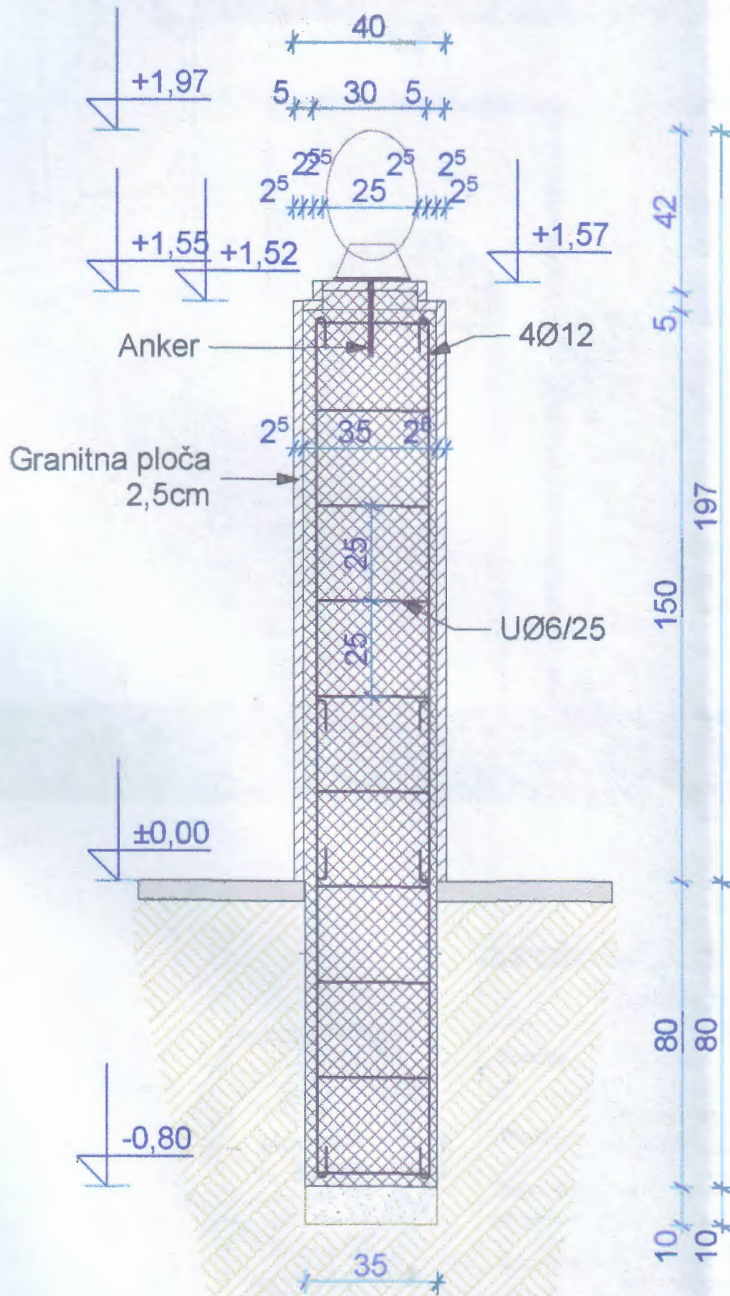

# 8

## Spomen ploča R=1:50

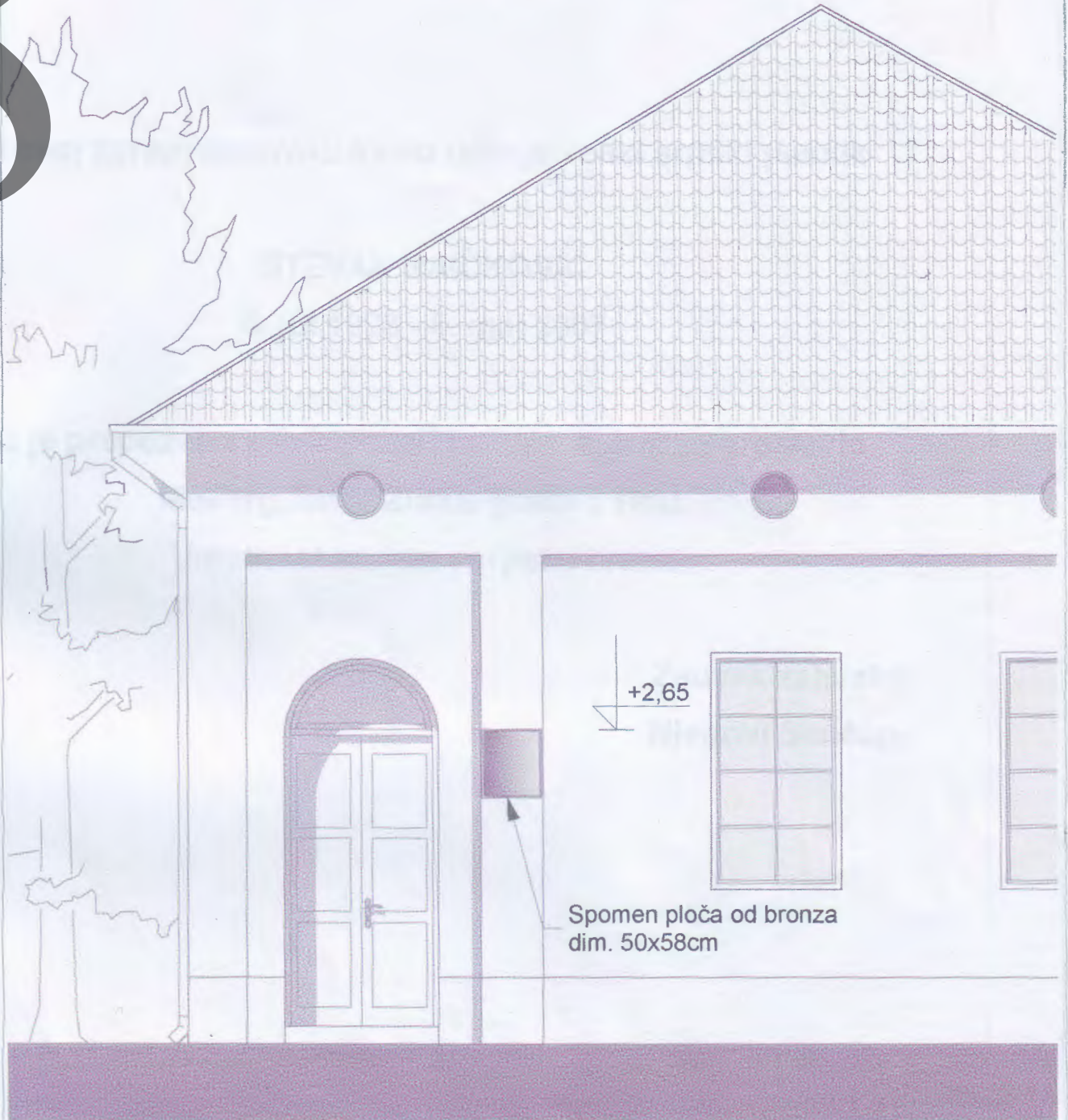

Spomen ploča od bronza  
dim. 50x58cm



<b>arching d.o.o.</b> Preduzeće za projektovanje, inžinjering, unutrašnju i spoljnu trgovinu Glavni trg br. 18		E-01/14
<b>Senta</b>		
Sadržaj:	Projekat	Sadržaj: <b>Spomen ploča R=1:50</b>
Predmet:	Postavljanje biste Stevana Raičkovića	
Odgovorni projektant:	Vatai Istvan dipl. ing. arh. <i>Istvan</i>	
Saradnici:	Bin Robert dipl.ing.grad. Čipak Alis građ. teh.	Datum: Jun 2013. Razmera: List br.: 118

**Tekst na spomen ploči:**

**U ovoj zgradi osnovnu školu učio je veliki srpski pesnik**

**STEVAN RAIČKOVIĆ**

**5. jul 1928 - 6. maj 2007**

**Tu je prepoznao svoje pesničko biće, a potom proslavio**

**Mali trg, ulicu Zlatne grede i Tisu.**

**Umetnost soneta i srpsku liriku.**

**Zauvek zahvalni**

**Njegovi Senćani**

8

**Bista Stevana Raičkovića**  
**Autor: akademski vajar Aleksandar Zarin**



PREDUZEĆE ZA PROJEKTOVANJE, INŽENJERING  
UNUTRAŠNJU I SPOLJNU TRGOVINU

**"ARCHING"** d.d. 420 a.p.o.  
SENTA, Glavni trg 18



## Prostorni izgled lokacije



МОЛБА

Молим горњи наслов да нам да начелну сагласност за постављање бисте песнику и Академику Стевану Раичковићу.

Биста би се поставила на локацији , "јавној површини дрворед" у улици Стевана Сремца, наспрам Фондације "Стевана Сремца"а на страни улице где је Српска школа.

Академик и песник је похађао горе наведену школу од 1936-1940.године.Родитељи су му били учитељи и у том периоду предавали у сенћанским школама.

Такође молимо горњи наслов да донесе одлуку,да одељење за грађевинске послове добије налог за спровођење поступка постављања бисте.

Унапред захвалан

Петар Терзић

Сента, 16.јануар 2014.године

## Предлог

На основу члана 46. тачка 20. Статута општине Сента („Службени лист Општине Сента“, бр. 5/2011) Скупштина општине Сента дана 03. октобра 2014. године доноси

### **Р Е Ш Е Њ Е**

**о образовању Комисије за израду Локалног еколошког акционог плана за период 2015-2025 године**

#### **I.**

Образује се Комисија за израду Локалног еколошког акционог плана за период 2015-2025 године (у даљем тексту: Комисија).

#### **II.**

Комисију чини председник, технички координатор и осам (8) чланова:

председник Комисије:

Изабела Шухајда, дипл. биолог, Сента, Војислава Илића бр. 19.

технички координатор Комисије:

Нандор Кришка, дипл. биолог, Сента, Торњошки пут 29.

чланови Комисије:

1. Лаура Туза, дипл.инж.грађевинарства, члан Комисије, Сента, Доситељ Обрадовића бр. 2/6
2. Ибоља Ердељи, дипл.технолог, члан Комисије, Сента, Златне Греде бр. 12/11.;
3. Арпад Маћко, дипл.економиста, члан Комисије, Сента, Арањ Јаноша бр. 23.;
4. Жолт Киш, инг.електротехнике, члан Комисије, Сента, Скопљанска бр. 14. ;
5. Ванда Дошен Богићевић, магистер биолошких наука, члан Комисије, Нови Сад, Момчила Тапавице бр. 14/IV.;
6. Хедвиг Сеп, дипл.професор биологије, члан Комисије, Сента, Бошка Југовића бр. 31.;
7. Андреа Марки, маст.дипл.правник, члан Комисије, Сента, Босанска бр. 2.;
8. Акош Хомоља, инжењер хортикултуре, члан Комисије, Сента, Немањина бр. 38.;

#### **III.**

У случају одсутности председника Комисије замењује га технички координатор Комисије: Нандор Кришка.

#### IV.

Задатак Комисије је:

1. Да идентификује, процени и рангира проблеме у области заштите животне средине базирано на ризицима везаним за људско здравље, еколошки систем и укупан квалитет живота;
2. Да анализира тренутну еколошку ситуацију на територији општине Сента у смислу заштите животне средине, очекиване локалне и шире утицаје рада индустријских постројења на животну средину;
3. Да направи план активности у области заштите животне средине на локалном нивоу ради смањења или отклањања најчешћих ризика или недостатака;
4. Да предвиди боље услове у области заштите животне средине у нашој заједници реализацијом конкретних активности;
5. Да предвиди адекватне подстицајне и превентивне пројекте и програме за јачање еколошке свести грађана.

#### V.

Комисија је дужна да Предлог Локалног еколошког акционог плана за период 2015-2025 године из тачке IV овог решења изради и достави Скупштини општине на усвајање до 15.03.2015. године.

#### VI.

Мандат чланова Комисије траје до израде и усвајања Локалног еколошког акционог плана за период 2015-2025 године од стране Скупштине општине.

#### VII.

Накнада за рад члановима Комисије пада на терет **средстава буџета за актуелну календарску годину – функција 560 – Буџетски фонд за заштиту животне средине**, а о трошковима комисије донеће се посебан закључак.

#### VIII.

Ово решење се објављује у „Службеном листу општине Сента“.

### Образложење

Локални еколошки акциони план (ЛЕАП) је листа јасно дефинисаних акција за решавање најважнијих проблема животне средине. ЛЕАП-ом су одређене области кроз које је констатовано стање животне средине, рангирани су проблеми и одређени приоритети у циљу рационалног усмеравања ограничених финансијских средстава буџета општине за решавање еколошких проблема.

На Конференцији «Животна средина Европе», одржаној 1993. године у Луцерну, министри за животну средину из централне и источне Европе потписали су «Еколошки

акциони план за централну и источну Европу» којим је предложено да питање заштите животне средине буде укључено у процес економског развоја.

Укључивање би било реализовано кроз израду Еколошког акционог плана који утврђује приоритете на локалном нивоу, па се на њих усмерава сва пажња у циљу њихових решавања.

Процес Локалног еколошког плана подразумева информисање и образовање јавности, укључивање свих заинтересованих страна (органи локалне управе, бизнис сектор, стручне институције, невладине организације) у процес, успостављање сарадње са државним и међународним организацијама и институцијама, изналагање фондова за еколошке програме и израду плана.

Локални еколошки акциони план је и документ који одређује стратегију, план активности, носиоце задатака, рокове и потребна средства за његову реализацију.

Република Србија  
Аутономна Покрајина Војводина  
Општина Сента  
Скупштина општине Сента  
Број: 020-31/2014-I  
Дана: 03. октобар 2013. године  
С е н т а

Председник Скупштине општине Сента

Анико Ширкова с. р.