



J E G Y Z Ó K Ö N Y V

a Zentai Községi Képviselő-testület 2014. július 24-én 9.00 és 12.10 óra között, a Zentai Községi Képviselő-testület Nagytermében megtartott 27. üléséről.

A jelenlevők létszámának megállapításakor az ülésen a 29 képviselőből 26 képviselő volt jelen. Nagy Szilárd, Jablonszki Ilona és Bera László képviselők nem vettek részt az ülésen.

A képviselőkön kívül Ceglédi Rudolf, Zenta község polgármestere, Borbély Ferenc, Zenta község alpolgármestere, Sarnyai Rózsa Edit, a Zentai Községi Közigazgatási Hivatal vezető-helyettese, Pásztor Mária, a Zentai Községi Közigazgatási Hivatal vezetője, Körmöci Károly, a Községi Képviselő-testület titkára, Herédi Krisztián és Nikolic Angéla az informatikai alosztályról, Farkas Viktor, az informatikai alosztály vezetője, Mészáros Károly, a község polgármesterének tanácsadója, Kopasz Mészáros Lívia, a költségvetési és pénzügyi alosztály vezetője, Földi Márta, Zenta község gazdasági és pénzügyi osztályának vezetője, Nagy Zoltán, Zenta község Községi Tanácsának a kommunális tevékenységgel, a helyi közösségek fejlesztésével és a nagy értékű kommunális beruházásokkal megbízott tagja, Bóbán József, Zenta község polgármesterének tanácsadója, Kormányos Katona Gyöngyi, Zenta község Községi Tanácsának a művelődéssel, oktatással és tájékoztatással megbízott tagja, Varga Viktor, Zenta község Községi Tanácsának a gazdaságfejlesztéssel, mezőgazdasággal és környezetvédelemmel megbízott tagja, Tuza Valéria, az építésügyi osztály vezetője, Márki Andrea jegyzőkönyvvezető, valamint a tömegtájékoztatási eszközök képviselői voltak jelen az ülésen.

Az ülést Širková Anikó, a Zentai Községi Képviselő-testület elnök asszonya hívta össze és vezette.

A határozatképesség megállapítása után a Községi Képviselő-testület elnök asszonya jegyzőkönyv-hitelesítőknak Graca Harmath Juditot és Zsíros Jankelić Anikót javasolta. Ezt a javaslatot egyhangúlag elfogadták és a jegyzőkönyv-hitelesítőket megválasztották.

Ezután áttértek a Zentai Községi Képviselő-testület 26. ülésén felvett jegyzőkönyv megvitatására. A Zentai Községi Képviselő-testület 26. ülésén felvett jegyzőkönyvet a képviselők egyhangúlag elfogadták.

A Zentai Községi Képviselő-testület elnök asszonya javasolta, hogy a 3. és a 4. pontot vegyék le a napirendről. Ezt a javaslatot Kormányos Katona Gyöngyi községi tanácsstag indokolta meg. Ezt követően Rác Szabó László kapott szót, aki szintén javasolta, hogy a 4. pontot vegyék le a napirendről.

A Zentai Községi Képviselő-testület a felsorolt javaslatok alapján a 3. és a 4. pontot egyhangúlag levette a napirendről, így az eddigi 5., 6. és 7. napirendi pontok 3., 4. és 5. napirendi pontokká váltak.

Mivel a 4. és 5. pontok kapcsolódnak, a Zentai Községi Képviselő-testület elnök asszonya javasolta, hogy e napirendi pontok kapcsán folytassanak közös vitát, azzal, hogy az említett pontokról szavazni külön fognak. A Községi Képviselő-testület egyhangúlag elfogadta ezt a javaslatot.

Ezt követően a Képviselő-testület egyhangúlag megállapította az alábbi

N A P I R E N D E T:

1. A Zenta község 2014. évi költségvetéséről szóló rendelet január-június időszak közötti végrehajtásáról szóló jelentés elfogadásáról szóló végzésjavaslat megvitatása
2. A Zenta község 2014. évi költségvetéséről szóló rendelet módosításáról és kiegészítéséről szóló rendeletjavaslat megvitatása
3. A gyermekek és tanulók alapvető- és póttámogatásra való jogosultságának megvalósításáról szóló szabályzatjavaslat megvitatása
4. A Zenta község nyilvános elismerései odaítélésében illetékes bizottság elnökének és tagjainak felmentéséről szóló határozatjavaslat megvitatása
5. A Zenta község nyilvános elismerései odaítélésében illetékes bizottság elnökének és tagjainak kinevezéséről szóló határozatjavaslat megvitatása

1. pont

401-22/2014-I. jkv. sz.

A Zenta község 2014. évi költségvetéséről szóló rendelet január-június időszak közötti végrehajtásáról szóló jelentés elfogadásáról szóló végzésjavaslat megvitatása

E napirendi ponttal kapcsolatban bevezető előterjesztést Földi Márta, Zenta község gazdasági és pénzügyi osztályának vezetője mondott.

Ezt követően vita folyt, amelyben Kormányos Katona Gyöngyi, Rácz Szabó László, Rác Szabó Márta, Zsíros Jankelić Anikó, Ceglédi Rudolf és Širková Anikó vett részt.

Ezután a Zentai Községi Képviselő-testület képviselői szótöbbséggel, 1 (egy) nem szavazattal meghozták az alábbi

V é g z é s t

a Zenta község 2014. évi költségvetéséről szóló rendelet január-június időszak közötti végrehajtásáról szóló jelentés elfogadásáról.

A jelentés szövege e jegyzőkönyv alkotórészét képezi.

2. pont

401-22/2014-I. jkv. sz.

A Zenta község 2014. évi költségvetéséről szóló rendelet módosításáról és kiegészítéséről szóló rendeletjavaslat megvitatása

E napirendi ponttal kapcsolatban bevezető előterjesztést Földi Márta, Zenta község gazdasági és pénzügyi osztályának vezetője mondott.

A bevezető szavakat követően vita folyt, amelyben Tolmácsy Géza, Mirjana Vukanić, Rácz Szabó László, Zsíros Jankelić Anikó, Rác Szabó Márta, Širková Anikó, Sóti Ferenc, Predrag Popović, Földi Márta és Ceglédi Rudolf vett részt.

A Zentai Községi Képviselő-testület képviselői szótöbbséggel, 1 (egy) tartózkodó szavazattal meghozták az alábbi

R e n d e l e t e t

a Zenta község 2014. évi költségvetéséről szóló rendelet módosításáról és kiegészítéséről.

A rendelet szövege e jegyzőkönyv alkotórészét képezi.

3. pont

110-9/2014-I. jkv. sz.

A gyermekek és tanulók alapvető- és póttámogatásra való jogosultságának megvalósításáról szóló szabályzatjavaslat megvitatása

Bevezető előterjesztést Kormányos Katona Gyöngyi, községi tanácsstag mondott.

E napirendi ponttal kapcsolatban vita folyt, amelyben Perpauer Attila, Miladin Bradić, Rácz Szabó László, Fajka Valéria és Rác Szabó Márta vett részt.

A Zentai Községi Képviselő-testület képviselői szótöbbséggel, 1 (egy) tartózkodó szavazattal meghozták az alábbi

S z a b á l y z a t o t

a gyermekek és tanulók alapvető- és póttámogatásra való jogosultságának megvalósításáról.

A szabályzat szövege e jegyzőkönyv alkotórészét képezi.

4. pont

020-29/2014-I. jkv. sz.

A Zenta község nyilvános elismerései odaítélésében illetékes bizottság elnökének és tagjainak felmentéséről szóló határozatjavaslat megvitatása

Bevezető előterjesztés nélkül vita indult, amelyben Rácz Szabó László vett részt.

A Zentai Községi Képviselő-testület képviselői szótöbbséggel, 1 (egy) nem és 3 (három) tartózkodó szavazattal meghozták az alábbi

H a t á r o z a t o t

a Zenta község nyilvános elismerései odaítélésében illetékes bizottság elnökének és tagjainak felmentéséről.

A határozat szövege e jegyzőkönyv alkotórészét képezi.

5. pont

020-30/2014-I. jkv. sz.

A Zenta község nyilvános elismerései odaítélésében illetékes bizottság elnökének és tagjainak kinevezéséről szóló határozatjavaslat megvitatása

Bevezető előterjesztés nélkül vita indult, amelyben Rácz Szabó László vett részt.

A Zentai Községi Képviselő-testület képviselői szótöbbséggel, 1 (egy) nem és 3 (három) tartózkodó szavazattal meghozták az alábbi

H a t á r o z a t o t

a Zenta község nyilvános elismerései odaítélésében illetékes bizottság elnökének és tagjainak kinevezéséről.

A határozat szövege e jegyzőkönyv alkotórészét képezi.

Mivel a napirendet kimerítették, áttértek a képviselői kérdések megvitatására.

KÉPVISELŐI KÉRDÉSEK:

TOLMÁCSY GÉZA: A községi vezetőségnek mikor és milyen szándékai vannak a Wellness – központ kiépítésére, illetve a kifúrt melegkútnak a hasznosításával?

RÁCZ SZABÓ LÁSZLÓ:

Kérdések, amelyekre nem kaptam választ:

- 1) Mutassák ki vagy mondják meg a funkcionáriusok, a fizetésüknek hány százalékát utalták át a vízkárosultaknak?
- 2) A motoros klubot, amelyik tényleg sokat segített a városon, miért taszították háttérbe, a mostani vezetőség miért nem becsüli meg őket jobban?
- 3) Igaz-e az, hogy a Kommunális vállalatban Nagy Szilárd verekedést provokált?
- 4) Igaz-e az a hír, hogy a polgármester a feleségét olyan munkahelyre tette, amire politikai funkciója alapján tehet?

Új kérdések:

1. Azok a padok, amelyek itt voltak a régi szökőkút körül, most valami funkciójuk van-e, raktárban vannak-e?
2. Van-e arra lehetőség, hogy az adófelszólításokat a község a nyelvhasználatról szóló törvény alapján legalább kétnyelvűen adná ki?
3. A Raičković szobor állítását levettük napirendről. Erre a költségvetésben nem láttam külön költségi tételket. Nem is lehet egyébként, mert azt a jövő évre kell bekalkulálni. Ezzel a szoborral kapcsolatban történt-e a költségvetésből finanszírozás, átutalás?

Borbély Ferenc válasza Rác Szabó László kérdéseire:

Az első két kérdésével kapcsolatban szeretnék némi magyarázatot adni.

- 1) A személyek humanitárius akcióban a legális jövedelmükből milyen adományt juttatnak, ez minden személy egyéni érdeke, nem közérdek, nem hozható nyilvánosságra, az egyén saját maga dönthet arról, hogy megmondja Önnek vagy nem mondja meg. Ez a kérdés nem lehet a képviselő-testület előtt kérdés.
- 2) A motoros klubbal kapcsolatban szeretném emlékeztetni, hogy a motoros klubnak, mint civil szervezetnek a támogatása, az képviselő-testületi döntés, mely döntéshozatalban Ön is részt vett. Ettől kezdve, hogy miért kiemelt vagy miért nem kiemelt, az a képviselő-testület határozatán alapszik, részben a költségvetés elfogadásakor, részben pedig a civil szervezetek pályázati támogatásakor.

KORMÁNYOS KATONA GYÖNGYI:

Képviselői kérdésem nincs, csak egy rövid válasz Stevan Raičković szobrával kapcsolatban. Itt semmiféle bűncselekményről, kitalációról, fikcióról nincs szó, ugyanis ez a szobor valójában adomány, tehát ilyen formában nem is szerepelhetett a zentai község önkormányzatának költségvetésében.

ZSÍROS JANKELIĆ ANIKÓ:

Zenta község Községi Tanácsa és a Lakásgazdálkodási Közvállalat felé teszem fel a kérdésemet, ami a következő:

Tervez-e a községi vezetőség és a zentai kommunális vállalat bizonyos változtatásokat eszközölni a közvállalat 2015-ös munkatervében, amellyel csökkentenék a zentai mezőgazdasági termelők, tehát a zentai őstermelőkre kirótt évi parkolási díjat?

PREDRAG POPOVIĆ:

1. sz. KÉRDÉS

A KLKV, mint a kommunális tevékenységek meghatalmazott ellátója Zenta község területén [a kommunális tevékenységről szóló rendelet (Zenta Község Hivatalos Lapja, 2/2013. szám) 27. szakasza] mikor szándékozik megtenni a szükséges szanálási intézkedéseket a Njegoš téren elhelyezkedő zöld közterületen található elpusztult fa ágai megmetszésének vonatkozásában?

2. sz. KÉRDÉS

A Zentai Községi Közigazgatási Hivatal felügyelőségi osztályának kommunális felügyelője elrendelte-e a Radnóti Miklós utcában az Emlékiskolánál található egységes utcai szivarfasor szanálását az említett terület őrzésével és karbantartásával megbízott jogi személynek?

3. sz. KÉRDÉS

Zenta község illetékes felügyelőségi szerve elvégezte-e az elvégzett munkálatok ellenőrzését a Posta utca és a Táncsics Mihály utca kereszteződésénél található járda tönkrement aszfalttakarójának helyreállítása alkalmával, és ha igen, hivatalosan elfogadta-e a járda sérült részének részleges helyreállítását?

4. sz. KÉRDÉS

Kinek a hatáskörébe tartozik a Fő téren található városi szökőkút karbantartása, és az érintett felelős személy mikor kívánja szanálni a generatív zöld alga populáció megjelenését a szökőkút borításán?

5. sz. KÉRDÉS

Zenta község illetékes felügyelőségi szerve mikor szándékozik kiadni a Petőfi Sándor utcában található füves területek kaszálását elrendelő meghagyást a zöld közterületekről szóló rendelet 37. szakaszának rendelkezéseivel összhangban, melyek szerint a fű magassága a zöld közterületen nem haladhatná meg a 8 cm-t?

6. sz. KÉRDÉS

- a. Zenta község területén mely szerv illetékes a 2003-ban meghozott házszámok megállapításáról és a települések, utcák és terek megnevezéséről szóló rendelet végrehajtásának felügyelőségi ellenőrzésére, mely rendelet határozottan előírja, hogy az utcaneveket az utca elején és végén el kell helyezni?
- b. Mikor szándékozik megtenni az utcanevek szabályszerű elhelyezése szempontjából nélkülözhetetlen szükséges intézkedéseket?

7. sz. KÉRDÉS

Zenta község polgárainak, akik a Tóparton élnek, mikor teszik lehetővé a műanyag hulladékok ezen rendeltetésre kijelölt konténerbe történő szelektív elhelyezését, amely már három hete nincs elhelyezve az erre a célra kijelölt területen, a Senta-Promet Rt. Tóparti utca 64. szám alatti címen található Slavia üzlete melletti zöld szigeten?

Jegyzőkönyvvezető:
Márki Andrea

Širková Anikó,
a Zentai Községi Képviselő-testület
elnök asszonya

Körmöci Károly,
a Zentai Községi Képviselő-testület
titkára

Jegyzőkönyv-hitelesítők:

1. Graca Harmath Judit
2. Zsíros Jankelić Anikó

J E G Y Z Ó K Ö N Y V

a Zentai Községi Képviselő-testület 2014. szeptember 8-án 9,00 és 10,30 óra között, a Zentai Községi Képviselő-testület épületének nagytermében megtartott 28. rendkívüli üléséről.

A jelenlevők létszámának megállapításakor az ülésen a 29 képviselőből 28 képviselő volt jelen. Ágó György képviselő nem vett részt az ülésen.

A képviselőkön kívül Ceglédi Rudolf, Zenta község polgármestere, Borbély Ferenc, Zenta község alpolgármestere, Sarnyai Rózsa Edit, a Zentai Községi Közigazgatási Hivatal vezető-helyettese, Körmöci Károly, a Községi Képviselő-testület titkára, Herédi Krisztián és Szél Antal az informatikai alosztályról, Farkas Viktor, az informatikai alosztály vezetője, Mészáros Károly és Bóbán József, Zenta község polgármesterének tanácsadói, Kormányos Katona Gyöngyi, Zenta község Községi Tanácsának a művelődéssel, oktatással és tájékoztatással megbízott tagja, Varga Viktor, Zenta község Községi Tanácsának a gazdaságfejlesztéssel, mezőgazdasággal és környezetvédelemmel megbízott tagja, Dragana Radonjić, Zenta község Községi Tanácsának az egészségüggyel és szociális politikával megbízott tagja, Márki Andrea, jegyzőkönyvvezető, valamint a tömegtájékoztatási eszközök képviselői voltak jelen az ülésen.

Az ülést Širková Anikó, a Zentai Községi Képviselő-testület elnök asszonya hívta össze és vezette.

A képviselő-testület határozatképességének megállapítása után a Községi Képviselő-testület elnök asszonya jegyzőkönyv-hitelesítőkné Cirković Ivanát és Sóti Ferencet javasolta. Ezt a javaslatot egyhangúlag elfogadták és a jegyzőkönyv-hitelesítőket megválasztották.

Ezt követően a Községi Képviselő-testület egyhangúlag megállapította az alábbi

N A P I R E N D E T:

1. A Zenta községi 2014. évi díszpolgári cím adományozásáról szóló rendeletjavaslat megvitatása
2. A 2014. évi Zenta község mecénása cím adományozásáról szóló rendeletjavaslat megvitatása

1. pont

17-3/2014-I. jkv. sz.

A Zenta községi 2014. évi díszpolgári cím adományozásáról szóló rendeletjavaslat megvitatása

E napirendi ponttal kapcsolatban bevezető előterjesztést Ceglédi Rudolf, Zenta község polgármestere mondott.

Ezt követően vita folyt, melyben Tolmácsy Géza, Predrag Popović, Rác Szabó László, Zsíros Jankelić Anikó, Perpauer Attila és Borbély Ferenc vett részt.

A Zentai Községi Képviselő-testület képviselői ezután egyhangúlag meghozták az alábbi

R e n d e l e t e t

a Zenta községi 2014. évi díszpolgári cím adományozásáról.

A rendelet szövege e jegyzőkönyv alkotórészét képezi.

2. pont

17-4/2014-I. jkv. sz.

A 2014. évi Zenta község mecénása cím adományozásáról szóló rendeletjavaslat megvitatása

E napirendi ponttal kapcsolatban bevezető előterjesztést Ceglédi Rudolf, Zenta község polgármestere mondott.

A bevezető szavak után vita folyt, melyben Miladin Bradić, Mirjana Vukanić, Zsíros Jankelić Anikó, Tolmácsy Géza, Rác Szabó László, Kálmán Zsuzsanna, Lőrinc Csongor, Sóti Ferenc, Širková Anikó, Predrag Popović és Borbély Ferenc vett részt.

A Zentai Községi Képviselő-testület képviselői szótöbbséggel, 25 (huszonöt) igen és 3 (három) tartózkodó szavazattal meghozták az alábbi

R e n d e l e t e t

a 2014. évi Zenta község mecénása cím adományozásáról.

A rendelet szövege e jegyzőkönyv alkotórészét képezi.

Mivel az ülés napirendjét kimerítették, a Zentai Községi Képviselő-testület elnök asszonya 10,30 órakor bezárta az ülést.

Jegyzőkönyvvezető:
Márki Andrea

Širková Anikó,
a Zentai Községi Képviselő-testület
elnök asszonya

Körmöci Károly,
a Zentai Községi Képviselő-testület
titkára

Jegyzőkönyv-hitelesítők:

1. Ivana Ćirković
2. Sóti Ferenc

J E G Y Z Ó K Ö N Y V

Zenta Község Képviselő-testületének a község napja, a zentai csata évfordulója alkalmából 2014. szeptember 11-én, a Városháza nagytermében 10.00 órai kezdettel megtartott 29. ünnepi üléséről.

Az ülésen jelen voltak a Zentai Községi Képviselő-testület képviselői, Ceglédi Rudolf, Zenta község polgármestere, Borbély Ferenc a község alpolgármestere, a Községi Tanács tagjai, Körmöci Károly, a Zentai Községi Képviselő-testület titkára, Pásztor Mária, a Községi Közigazgatási Hivatal vezetője, Sarnyai Rózsa Edit, a Zentai Községi Közigazgatási Hivatal vezető-helyettese, Herédi Krisztián és szél Antal az informatikai alosztályról, Rózsa Endre a társadalmi tevékenységi alosztályról, Márki Andrea, jegyzőkönyvvezető, a tömegtájékoztatási eszközök képviselői, valamint számos meghívott vendég.

A jelenlevők meghallgatták a Szerb Köztársaság himnuszát, Magyarország himnuszát és más kompozíciókat a Zentai Gimnázium leánykórusának előadásában.

Širková Anikó, a Zentai Községi Képviselő-testület elnök asszonya megnyitotta Zenta Község Képviselő-testületének a község napja, a zentai csata évfordulója alkalmából megtartott ünnepi ülését. Üdvözölte a Községi Képviselő-testület képviselőit és az összes vendéget.

A Községi Képviselő-testület elnök asszonyának üdvözlő szavait követően Ceglédi Rudolf, a község polgármestere ünnepi beszédet tartott szerb és magyar nyelven.

Ezt követően került sor az ülés legünnepélyesebb pillanataira. A község nyilvános elismeréseinek adományozásában illetékes bizottság döntésének megfelelően hozzáláttak a PRO URBE, a JUVENTUS PRO URBE és az Életmű - PRO URBE elismerések átadásához a Zenta község érdekében rendkívüli eredményeket elért személyek részére, továbbá a polgármesteri köszönőlevelek, valamint a Zenta község díszpolgára cím és a Zenta község mecénása cím átadásához Zenta Község Képviselő-testülete döntésének megfelelően.

A díjakat Ceglédi Rudolf, Zenta község polgármestere és Širková Anikó, a Községi Képviselő-testület elnök asszonya adták át.

PRO URBE díjban részesült:

- Tisza Menti Fúvószenekar
- Máriás Irén

JUVENTUS PRO URBE díjban részesült:

- Menyhárt Ákos

Életmű - PRO URBE díjban részesült:

- Gyetvai Péter

Zenta község díszpolgára címben részesült:

- Gyetvai Lajos

Zenta község mecénása címben részesült:

- a zentai TE-TO Cukorgyár Rt.

Polgármesteri köszönőlevélben részesült:

- Baráth László

- Németh Antal
- a Miroslav Antić Kamaraszínház
- Molnár Miklós

Az ülés kulturális részét Kormányos Katona Gyöngyi és Predrag Popović vezették, valamint a kitüntetettekről laudációt olvastak fel.

Gyevai Lajos köszönőlevelét Kormányos Katona Gyöngyi és Predrag Popović olvasták fel.

Mario Riciputi, a zentai TE-TO Cukorgyár Rt. vezérigazgatója ünnepi beszédet tartott.

Širková Anikó köszönetet mondott a megjelenésért, és meghívta a jelenlevőket, hogy vegyenek részt a 12 órakor megtartandó kommemorációs ünnepségen.

Az ünnepi ülés 11.45 órakor ért véget.

Jegyzőkönyvvezető:
Márki Andrea

Širková Anikó,
a Zentai Községi Képviselő-testület
elnök asszonya

Körmöci Károly,
a Zentai Községi Képviselő-testület
titkára

Szerb Köztársaság
Vajdaság Autonóm Tartomány
Zenta község
Zenta Község Képviselő-testülete
Szám: 30/2014-I
Kelt: 2014. szeptember 24-én
Z e n t a

Zenta község statútumának (Zenta Község Hivatalos Lapja, 5/2011. szám) 48. szakasza és a Zentai Községi Képviselő-testület ügyrendjének (Zenta Község Hivatalos Lapja, 12/2008 és 30/2012 szám) 75. szakasza alapján

2014. OKTÓBER 03-ÁRA

**Ö S S Z E H Í V O M
A ZENTAI KÖZSÉGI KÉPVISELŐ-TESTÜLET 30. ÜLÉSÉT**

Az ülést a Zentai Községi Képviselő-testület *nagytermében* tartjuk 9,00 órai kezdettel.

Zenta Község Képviselő-testülete 27., 2014. július 24-én megtartott rendes ülése jegyzőkönyvének elfogadása, a 28., 2014. augusztus 8-án megtartott rendkívüli ülése jegyzőkönyvének elfogadása és a 29., 2014. szeptember 11-én megtartott ünnepi ülése jegyzőkönyvének elfogadása után javaslom a következő

NAPIRENDI JAVASLATOT:

1. A Szilárd Kommunális Hulladék Igazgatását Ellátó Szabadkai Regionális Hulladéktároló Korlátolt Felelősségű Társaság 2014. évi üzletviteli programja módosításának jóváhagyásáról szóló végzésjavaslat megvitatása
2. A Zentai Kommunális-lakásgazdálkodási Közvállalat 2014. évi üzletviteli programja pénzügyi tervének módosítása és kiegészítése jóváhagyásáról szóló határozatjavaslat megvitatása
3. Zenta község területén a kutyák és macskák tartásának feltételeiről és módjáról szóló rendeletjavaslat megvitatása
4. A hőenergia-termelés, -szállítás és -ellátás feltételeiről és módjáról szóló rendelet módosításáról és kiegészítéséről szóló rendeletjavaslat megvitatása
5. A távfűtés ára érvényességének meghosszabbításáról szóló rendeletjavaslat megvitatása
6. Az energetikai tevékenység 2014. évi végzésére vonatkozó engedély utáni térítmény mértékének elszámolásához szükséges szorzószám értékéről szóló rendeletjavaslat megvitatása
7. A 2014/2015-ös fűtési idényben a hőenergia-termelés kommunális tevékenység végzésével való megbízásról szóló, Zenta község és a zentai TE-TO Cukorgyár Rt. közötti szerződés megkötésének jóváhagyásáról szóló végzésjavaslat megvitatása
8. Stevan Raičković mellszobra elhelyezéséről szóló projektum elfogadásáról szóló rendeletjavaslat megvitatása
9. A 2015-2025-ös időszakra vonatkozó Helyi ökológiai akciótervet kidolgozó bizottság megalakításáról szóló határozatjavaslat megvitatása

Širková Anikó, s.k.,
a Zentai Községi Képviselő-testület elnök asszonya

1

Javaslat!

A köztársasági elnök által kiadott 119/2012. (XII. 15.) Korm. rendelet (az SZK Hivatalos Közlönye, 119/2012. szám) 50. szakaszának 1. és 2. bekezdése, a gazdasági társaságokról szóló törvény (az SZK Hivatalos Közlönye, 36/2011. és 99/2011. szám) 200. szakasza 1. bekezdésének 26. pontja, a helyi önkormányzatról szóló törvény (az SZK Hivatalos Közlönye, 129/2007. szám) 32. szakasza 1. bekezdésének 8. pontja, valamint Zenta község statútuma (Zenta Község Hivatalos Lapja, 5/2011. szám) 21. szakasza alapján Zenta Község Képviselő-testülete a 2014. október 03-án tartott ülésén meghozta az alábbi

V É G Z É S T **A SZILÁRD KOMMUNÁLIS HULLADÉK IGAZGATÁSÁT ELLÁTÓ** **SZABADKAI REGIONÁLIS HULLADÉKTÁROLÓ KORLÁTOLT** **FELELŐSSÉGŰ TÁRSASÁG 2014. ÉVI ÜZLETVITELI PROGRAMJA** **MÓDOSÍTÁSÁNAK JÓVÁHAGYÁSÁRÓL**

I.

A képviselő-testület jóváhagyja a szilárd kommunális hulladék igazgatását ellátó Szabadkai Regionális Hulladéktároló Korlátolt Felelősségű Társaság 2014. évi üzletviteli programjának módosítását, melyet a Szabadkai Regionális Hulladéktároló Kft. közgyűlése a 2014. július 1-jén tartott ülésén hozott meg és a VIII/2014-16. számú határozattal fogadott el.

II.

Jelen végzést közzé kell tenni Zenta Község Hivatalos Lapjában.

Szerb Köztársaság
Vajdaság Autonóm Tartomány
Zenta község
Zenta Község Képviselő-testülete
Szám: 501-35/2014-I
Kelt: 2014. október 03.
Z e n t a

Širková Anikó s.k.,
a Zentai Községi Képviselő-testület
elnök asszonya

I n d o k o l á s

A községek együttműködéséről szóló megállapodás a szilárd kommunális hulladék igazgatását ellátó régiók kialakítására 2007-ben került aláírásra, az aláírói pedig a szabadkai régió községei, Szabadka város és Topolya község, Zenta, Magyarkanizsa, Kishegyes és Csóka községek, 2013 óta pedig Törökkanizsa is. A társaság 2008-ban kezdte meg működését a megállapodással meghatározott célok megvalósításának feladatával, ennek eredményeképpen pedig tanulmányok és projektumok kerültek kidolgozásra, melyek ezen komplex projektum megvalósításának előfeltételeit képezik.

A társaság alapítói (tagjai) a következők:

1. **Szabadka város**, melynek nevében az alapítói jogokat Szabadka Város Képviselő-testülete gyakorolja, Szabadka, Szabadság tér 1. szám;
2. **Topolya község**, melynek nevében az alapítói jogokat Topolya Község Képviselő-testülete gyakorolja, Topolya, Tito marsall utca 30. szám;

1

3. **Zenta község**, melynek nevében az alapítói jogokat Zenta Község Képviselő-testülete gyakorolja, Zenta, Fő tér 1. szám;
4. **Magyarkanizsa község**, melynek nevében az alapítói jogokat Magyarkanizsa Község Képviselő-testülete gyakorolja, Magyarkanizsa, Fő tér 1. szám;
5. **Csóka község**, melynek nevében az alapítói jogokat Csóka Község Képviselő-testülete gyakorolja, Csóka, Tisza menti utca 20. szám;
6. **Kishegyes község**, melynek nevében az alapítói jogokat Kishegyes Község Képviselő-testülete gyakorolja, Kishegyes, Fő utca 32. szám;
7. **Törökkanizsa község**, melynek nevében az alapítói jogokat Törökkanizsa Község Képviselő-testülete gyakorolja, Törökkanizsa, I. Karađorđević Péter király utca 1. szám.

A közvállalatokról szóló törvény (az SZK Hivatalos Közlönye, 119/2012. és 116/2013. szám) 50. szakaszának 1. bekezdésével összhangban a közvállalat és a függő tőketársaság fejlődése és munkájának előmozdítása a hosszú- és középtávú üzletviteli és fejlesztési programon alapul, melyet a közvállalat felügyelő bizottsága, illetve a függő tőketársaság illetékes szerve hoz meg.

A közvállalatokról szóló törvény 56. szakasza alapján a közvállalatokról szóló törvény 50. szakaszának rendelkezései a helyi önkormányzati egység által alapított tőketársaságra is egyaránt alkalmazandók.

A közvállalatokról szóló törvény 50. szakaszának 2. bekezdése szerint a közvállalat és a közvállalat által alapított függő tőketársaság minden naptári évre meghozza az üzletviteli programot (a továbbiakban: program) és jóváhagyása érdekében megküldi az alapítónak.

A program meghozottnak tekintendő, ha az alapító megadta rá a jóváhagyását.

A közvállalatokról szóló törvény fentiekben említett rendelkezései alapján kidolgozásra került a társaság 2014. évi üzletviteli programja, melyet a társaság közgyűlése a 2014. január 31-én tartott ülésén fogadott el, majd ezt követően az alapítók képviselő-testületei jóváhagyták a programot az alábbi időbeli dinamika szerint:

- Topolya Község Képviselő-testülete a 2014. február 20-án tartott ülésén (a határozat száma 023-7/2014-V),
- Kishegyes Község Képviselő-testülete a 2014. március 5-én tartott ülésén (a határozat száma 06-2-15/2014-02),
- Magyarkanizsa Község Képviselő-testülete a 2014. március 28-án tartott ülésén (a határozat száma 02-129/2014-I/B),
- Zenta Község Képviselő-testülete a 2014. április 3-án tartott ülésén (a határozat száma 023-4/2014-I),
- Törökkanizsa Község Képviselő-testülete a 2014. április 7-én tartott ülésén (a határozat száma I-020-39),
- Csóka Község Képviselő-testülete a 2014. április 15-én tartott ülésén (a határozat száma 016-1/2014-05-XVI),
- Szabadka Város Képviselő-testülete a 2014. április 17-én tartott ülésén (a határozat száma I-00-023-10/2014).

1 A Szabadkai Regionális Hulladéktároló Kft. közgyűlése 2014. július 1-jén VIII/2014-16. szám alatt meghozta a 2014. évi üzletviteli program módosításának elfogadásáról szóló határozatot.

A 2014. évi üzletviteli program módosításának elfogadásáról szóló határozat meghozatalának oka az elfogadott üzletviteli program összehangolása a társaság szükségleteivel.

A fentiek, valamint a közvállalatokról szóló törvény rendelkezései alapján kidolgozásra került **a Szabadkai Regionális Hulladéktároló Kft. 2014. évi üzletviteli programjának módosítása**, a szükséges aktivitások megvalósítása érdekében a 2014. év folyamán.

Zenta község Községi Tanácsa 2014. szeptember 23-án meghozta a végzést, mellyel véglegesítette **a Szabadkai Regionális Hulladéktároló Kft. 2014. évi üzletviteli programja módosításának javaslatát**, majd megvitatásra és elfogadásra Zenta Község Képviselő-testülete elé utalta azt.

A fentiek alapján Zenta Község Képviselő-testületének javasoljuk **a Szabadkai Regionális Hulladéktároló Kft. 2014. évi üzletviteli programja módosításának jóváhagyásáról szóló végzés** elfogadását.

1



„Регионална депонија“ д.о.о.Суботица
Regionális hulladéktároló Kft.Szabadka
„Regionalni deponij“ d.o.o. Subotica

A VÁLLALAT 2014. ÉVI MŰKÖDÉSI TERVÉNEK MÓDOSÍTÁSA

Üzleti neve: Szabadkai Regionális Hulladéktároló Hulladékgazdálkodási Korlátolt Felelősségű Társaság (a továbbiakban: Társaság)

Székhelye: Szabadka, Lazar Nešić tér 1.

Fő tevékenysége: 3811 Nem veszélyes hulladék gyűjtése

Cégjegyzékszám: 20354194

Adószáma: 105425742

KSZASZ: 81103

Alapítók: Szabadka Város Képviselő-testülete és Topolya Község Képviselő-testülete, Zenta Község Képviselő-testülete, Magyarkanizsa Község Képviselő-testülete, Kishegyes Község Képviselő-testülete, Csóka Község Képviselő-testülete és Törökkanizsa Község Képviselő-testülete

Illetékes szervek: Szabadka Város Képviselő-testülete és Topolya Község Képviselő-testülete, Zenta Község Képviselő-testülete, Magyarkanizsa Község Képviselő-testülete, Kishegyes Község Képviselő-testülete, Csóka Község Képviselő-testülete és Törökkanizsa Község Képviselő-testülete

Szabadka, 2014 július

1

TARTALOM

BEVEZETŐ	Error! Bookmark not defined.
1. A 2014. ÉVRE TERVEZETT AKTIVITÁSOK	Error! Bookmark not defined.
2. A 2014. ÉVRE TERVEZETT PÉNZÜGYI MUTATÓK	Error! Bookmark not defined.
3. FOGLALKOZTATÁSI ÉS BÉRPOLITIKA	Error! Bookmark not defined.
4. BERUHÁZÁSOK	13
4.1. A 2014-re tervezett beruházások terve	14
5. A TEVÉKENYSÉG VÉGZÉSÉHEZ SZÜKSÉGES JAVAKRA, SZOLGÁLTATÁSOKRA ÉS MUNKÁLATOKRA, A FOLYÓ FENNTARTÁSRA ÉS A KÜLÖN CÉLRA TERVEZETT PÉNZESZKÖZÖK	16
5.1. A javakra, szolgáltatásokra és munkálatokra tervezett pénzeszközök	16
6. MELLÉKLETEK	Error! Bookmark not defined.

1

BEVEZETŐ

A Társaság közgyűlése a 2014.01.31-én megtartott ülésén elfogadta a Társaság 2014. évi működési tervét (a továbbiakban: Működési terv), majd ezek után az alapítók képviselő-testületei jóváhagyták azt, az alábbi időbeli sorrendben:

- Topolya Község Képviselő-testülete a 2014. február 20-án megtartott ülésén (a határozat száma 023-7/2014-V),
- Kishegyes Község Képviselő-testülete a 2014. március 05-én megtartott ülésén (a határozat száma 06-2-15/2014-02),
- Magyarkanizsa Község Képviselő-testülete a 2014. március 28-án megtartott ülésén (a határozat száma 02-129/2014-I/B),
- Zenta Község Képviselő-testülete a 2014. április 03-án megtartott ülésén (záróhatározat száma: 023-4/2014-I),
- Törökkanizsa Község Képviselő-testülete a 2014. április 07-én megtartott ülésén (határozat száma: I-020-39),
- Csóka Község Képviselő-testülete a 2014. április 15-én megtartott ülésén (határozat száma: 016-1/2014-05-XVI),
- Szabadka Város Képviselő-testülete a 2014. április 17-én megtartott ülésén (határozat száma: I-00-023-10/2014),

A Társaság közgyűlése a 2014.07.01-jén megtartott ülésén döntést hozott a Társaság 2014. évi működési tervének módosításáról (a továbbiakban: Működési terv módosítása), amellyel a Működési terv alábbi részei módosulnak:

1. A 2014. évre tervezett aktivitások (a Működési tervben 4. fejezet)
2. A 2014. évre tervezett pénzügyi mutatók (a Működési Tervben 5. fejezet)
3. Foglalkoztatási és bérpolitika (a Működési tervben 6. fejezet)
4. Beruházások – 2014. évi beruházási terv (a Működési tervben 7.2. fejezet)
5. A tevékenység folytatásához szükséges javakra, szolgáltatásokra és munkálatokra, folyó üzemeltetésre és fenntartásra, és külön célokra tervezett pénzeszközök (a Működési tervben 9.1. fejezet)

A működési terv többi része változatlan marad.

A 2014. évi működési terv módosításáról szóló döntés meghozatalának oka az elfogadott Működési terv összehangolása a Társaság igényeivel, a Működési terv módosításának további részében ismertetett módon és okokból.

1

1. A 2014. ÉVRE TERVEZETT AKTIVITÁSOK

Az átrakodó állomásokkal kapcsolatos aktivitások tervéhez a következőket kell hozzáadni:

- a zentai, magyarkanizsai és topolyai átrakodó állomások építési tervének módosítása;
- a közművekre (vízvezeték és szennyvízcsatorna-hálózat, ahol erre a műszaki feltételek adottak) való csatlakozások főtervének kidolgozása;
- a villamos hálózatra való csatlakozás műszaki feltételeinek megteremtése.

A hulladékudvarokra vonatkozó aktivitások tervéhez a következőket kell hozzáadni:

- a kishegyesi hulladékudvar építési tervének módosítása;
- a közművekre (vízvezeték és szennyvízcsatorna-hálózat, ahol erre a műszaki feltételek adottak) való csatlakozások főtervének kidolgozása;
- a villamos hálózatra való csatlakozás műszaki feltételeinek megteremtése.

A zentai, magyarkanizsai és topolyai átrakodó állomások építési tervei és a kishegyesi hulladékudvar építési terve a települési és egyéb hulladék begyűjtő központokra és hulladékgazdálkodási üzemekre készült szabványosított műszaki ötletterv alapján lettek kidolgozva, amit a belgrádi Envi tech cég készített, az egykori Környezetvédelmi és Területtervezési Minisztérium környezetvédelmi alapjának megrendelésére.

Mivel a zentai, magyarkanizsai és topolyai átrakodó állomások építési tervei és a kishegyesi hulladékudvar építési terve szerint a munkálatok költségterve jelentősen meghaladja a települési és egyéb hulladék begyűjtő központokra és hulladékgazdálkodási üzemekre készült szabványosított műszaki ötlettervvel előírt építmények létesítésének költségét (amit a megvalósíthatósági tanulmányban is felhasználtunk a beruházás indokoltságának kiszámításakor), kérdésessé vált az átrakodó állomások és hulladékudvarok az említett szabványosított terv szerinti építésének fenntarthatósága. A szakminisztériummal és a Társaság (az Európai Unió Küldöttség az IPA alap révén alkalmazott) tanácsadójával folytatott konzultációk során elfoglalt álláspont szerint, annak érdekében, hogy elkerüljük az átrakodó állomások és a hulladékudvarok szükségtelenül magas építési költségeit és hogy egy fenntartható hulladékgazdálkodási rendszert hozzunk létre, módosítani kell az átrakodó állomások és hulladékudvarok építési terveit, oly módon, hogy optimalizáljuk az említett építmények tartalmát.

2. A 2014. ÉVRE TERVEZETT PÉNZÜGYI MUTATÓK

Bevételi – támogatási terv

Sorszám	Pénzügyi források	2014-es terv	2014-es terv I. módosítása
1.	Az alapító községek 2014-es kötelezettségei		
1.1.	Szabadka Város	8.407.631,00	8.407.631,00
1.2.	Zenta Község	1.374.929,00	1.374.929,00
1.3.	Magyarkanizsa Község	1.497.691,00	1.497.691,00
1.4.	Csóka Község	681.327,00	681.327,00
1.5.	Kishegyes Község	713.551,00	713.551,00
1.6.	Topolya Község	1.994.875,00	1.994.875,00
1.7.	Törökkanizsa Község	675.188,00	675.188,00
2.	Az alapítók előző évből áthozott kötelezettségei		
2.1.	Szabadka Város	2.803.917,00	2.803.917,00
2.2.	Zenta Község	900.836,70	900.836,70
2.3.	Magyarkanizsa Község	0,00	0,00
2.4.	Csóka Község	0,00	0,00
2.5.	Kishegyes Község	302.270,47	302.270,47
2.6.	Topolya Község	284.426,00	284.426,00
2.7.	Törökkanizsa Község	1.263.355,00	1.263.355,00
3.	Állami juttatások magasabb szintű hatalmi szervektől		
3.1.	2014-es állami juttatások magasabb szintű hatalmi szervektől	18.205.000,00	20.464.838,00
3.2.	A Köztársasági Környezetvédelmi Alaptól átvállalt kötelezettségek	2.678.850,00	2.678.850,00
	Összesen	41.783.847,17	44.043.685,17

Előlegek

S.sz.	Előlegek	Összeg (dinárban)
1.	2012-ben a Köztársasági Környezetvédelmi Alap eszközeiből kifizetett előleg	4.779.000,00
	Összesen	4.779.000,00

Kiadási és beruházási terv

Helyrend	Beruházás/kiadás	2013-as terv	2014-es terv	2014-es terv módosítása	Pénzügyi források	
					Az alapító költségvetése	Magasabb szintű hatalmi szerv költségvetése
1.	Ingtatlanok, berendezések és eszközök					
1.1.	Berendezések és eszközök	200.000,00	150.000,00	210.000,00	210.000,00	0,00
1.2.	Készülő ingatlanok, berendezések és eszközök	10.200.000,00	26.625.000,00			
1.2.1.	Műszaki tervdokumentáció			11.660.000,00	0,00	11.660.000,00
1.2.2.	Hatósági díjak (revíziós bizottság, tűzvédelmi engedély, stb.)			1.660.000,00	660.000,00	1.000.000,00
1.2.3.	Előlegek			4.779.000,00	0,00	4.779.000,00
1.2.4.	Korábbi évekből áthozott kötelezettség			4.941.000,00	2.262.150,00	2.678.850,00
1.2.5.	Illetékes intézmények műszaki követelményei			800.000,00	145.162,00	654.838,00
1.2.6.	Településrendezési feltételek			800.000,00	0,00	800.000,00
1.2.7.	Tervezői felügyelet			2.000.000,00	0,00	2.000.000,00
1.2.8.	Tulajdon-átruházási adó			2.344.236,00	2.344.236,00	0,00
1.2.9.	Telekrendezési díj			240.000,00	240.000,00	0,00
1.2.10.	A műszaki dokumentáció, engedélyek és feltételek fordítása angol nyelvre			1.350.000,00	0,00	1.350.000,00
1.2.11.	A villamos hálózatra való csatlakozás műszaki feltételeinek megteremtése			2.800.000,00	0,00	2.800.000,00
2.	Rövid lejáratú pénzügyi kötelezettségek					
2.1.	Egyéb hosszú lejáratú kötelezettségek egy éven belül esedékes része	550.000,00	577.500,00	577.500,00	577.500,00	0,00
3.	Anyagköltségek					
3.1.	Egyéb anyagi költségek (rezsi és irodaszerek)	444.364,00	400.000,00	400.000,00	400.000,00	0,00
3.2.	Üzemanyag és energiaköltségek	300.000,00	500.000,00	362.310,00	362.310,00	0,00
4.	Munkabérek, juttatások és egyéb személyi költségek					
4.1.	Bérek és járulékok költségei (bruttó I)	6.295.559,34	7.208.102,42	6.612.384,00	6.612.384,00	0,00
	Nettó bérköltségek - 4.678.568,88					
4.2.	Juttatások utáni járulékok költségei a munkáltató terhére	1.170.344,67	1.338.810,88	1.218.586,00	1.218.586,00	0,00
4.3.	Megbízási szerződések szerinti munkadíjak költségei	72.000,00	262.001,00	0,00	0,00	0,00
4.4.	Felhasználási szerződések szerinti munkadíjak költségei	7.000,00	0,00	0,00	0,00	0,00
4.5.	Természetes személyeknek fizetett díjak egyéb szerződések alapján – tagsági díjak közgyűlés.	1.900.000,00	2.175.930,00	2.175.930,00	2.175.930,00	0,00
4.6.	Igazgatóbizottsági/felügyelőbizottsági tagok tiszteletdíja – belső könyvvizsgáló díja	300.000,00	142.902,00	142.902,00	142.902,00	0,00

4.7.	Egyéb személyi kiadások és díjak					
4.7.1.	Hazai napidíjak költségei	100.000,00	150.000,00	120.000,00	120.000,00	0,00
4.7.2.	Hazai szolgálati utak szállásköltségei	80.000,00	80.000,00	80.000,00	80.000,00	0,00
4.7.3.	Külföldi napidíjak	30.000,00	80.000,00	80.000,00	80.000,00	0,00
4.7.4.	Külföldi szolgálati utak szállásköltségei	30.000,00	60.000,00	60.000,00	60.000,00	0,00
4.7.5.	Külföldi szolgálati utak egyéb költségei	5.000,00	22.000,00	22.000,00	22.000,00	0,00
4.7.6.	Szolgálati utak szállítási költségei – útdíj, pakolási díjak	45.000,00	45.000,00	45.000,00	45.000,00	0,00
4.7.7.	Munkába járás útiköltségei	210.000,00	350.000,00	207.000,00	207.000,00	0,00
4.7.8.	Szállítási költs. – saját jármű használata szolgálati célra	25.000,00	25.000,00	0,00	0,00	0,00
4.7.9.	Egyéb személyi kiadások - végkielégítés	200.000,00	0,00	0,00	0,00	0,00
4.7.10.	Szolidáris segélyek	25.000,00	50.000,00	50.000,00	50.000,00	0,00
5.	Termelési szolg. költségei					
5.1.	Távközlés, internet, stb.	230.000,00	280.000,00	280.000,00	280.000,00	0,00
5.2.	Fenntartási költségek	250.000,00	225.000,00	225.000,00	225.000,00	0,00
5.3.	Bérletekkel kapcsolatos költségek	85.000,00	0,00	131.000,00	131.000,00	0,00
5.4.	Reklám és propaganda költs.	50.000,00	50.000,00	50.000,00	50.000,00	0,00
5.5.	Egyéb szolgáltatások költségei	0,00	50.000,00	50.000,00	50.000,00	0,00
6.	Nem anyagi jellegű költségek					
6.1.	Nem termelő jellegű szolgált. költs.					
6.1.1.	Ügyvédi szolgáltatások költségei	345.000,00	345.000,00	345.000,00	345.000,00	0,00
6.1.2.	Takarítási költségek	45.600,00	45.600,00	75.000,00	75.000,00	0,00
6.1.3.	Tanácsadás – könyvelői szolg.	417.600,00	480.000,00	478.800,00	478.800,00	0,00
6.1.4.	Egyéb tanácsadói és egyéb szolg.	199.516,00	100.000,00	230.000,00	230.000,00	0,00
6.1.5.	Egyéb nem termelő jellegű szolgáltatás – fordítói szolg.	100.000,00	1.100.000,00	0,00	0,00	0,00
6.1.6.	Nem termelő jellegű szolgáltatások egyéb költségei	150.000,00	300.000,00	275.276,00	275.276,00	0,00
6.2.	Reprezentációs költségek	320.000,00	300.000,00	300.000,00	300.000,00	0,00
6.3.	Biztosítási költségek	125.000,00	125.000,00	125.000,00	125.000,00	0,00
6.4.	Pénzforgalmi költségek	180.000,00	200.000,00	10.000,00	10.000,00	0,00
6.5.	Tagsági díjak	70.000,00	70.000,00	80.000,00	80.000,00	0,00
6.6.	Adók, illetékek költségei	55.000,00	2.500.000,00	79.761,00	79.761,00	0,00
6.7.	Egyéb nem anyagi jellegű költségek	150.000,00	150.000,00	350.000,00	150.000,00	200.000,00
	ÖSSZESEN:	24.961.984,01	46.562.846,30	48.822.685,00	20.899.997,00	27.922.688,00

A bevételek – támogatások megindokolása

A Társaság alapítója által támogatás formájában juttatott pénzeszközök a 2014. évben a Társaság igényeinek megfelelően, és a lakosság 2011. évi népszámlálás adatai alapján megállapított számával arányosan lettek tervezve, ami a szabadkai Regionális Hulladéktároló Korlátolt Felelősségű Társaság megindítása és működése költségeinek finanszírozásáról szóló szerződésben és e szerződés függelékében lett meghatározva. Az alapítóktól tervezett eszközök a társaság folyó működési költségeinek finanszírozására vonatkoznak.

A 2014. évben a magasabb szintű hatalmi szervek által juttatott támogatásokat a társaság nagy értékű beruházásainak finanszírozására terveztük.

A tervezett eszközöket nem érinti a 2013. évhez viszonyított 30%-os ajánlott csökkentés, ennek oka a 2014-es évrre tervezet aktivitások, melyek a regionális hulladékgazdálkodási terv megvalósíthatósági tanulmányával (az Állami Revíziós Bizottság által 2012.05.15-én 130-351-413/2012-01 szám alatt jóváhagyva) és az indokoltági tanulmánnyal (az Európai Unió Küldöttségének 08SER01/14/11/011 számú szerződése) lettek definiálva, és melyek alapján az IPA alapból 16,85 millió euró lett biztosítva a regionális hulladékgazdálkodási rendszer kiépítésére és felszerelésére.

A társaság költségeinek ésszerűsítése mellet is a 2014-re tervezett aktivitások igen magas költségekkel járnak, melyek e fázisban elkerülhetetlenek azoknak a feltételeknek a teljesítéséhez, melyekhez az IPA alapon biztosított eszközök felhasználása kötődik.

2014-ben a 2013. évhez viszonyítva nagyobb méretű támogatásokra lesz szükség a tervezett beruházások finanszírozására (műszaki dokumentáció kidolgozása), amivel feltételt teremtünk arra, hogy megpályáztassuk a létesítmények kiépítését, amire már biztosítva vannak az eszközök az IPA alapból, továbbá annak a bértömeg-különbségnek a pénzelésére, ami a 2014. évben keletkezik majd a dolgozók képzettségi összetételének változása miatt, amit a tervezett aktivitások tesznek szükségessé.

A tervmódosításban a működési tervhez viszonyított változások a magasabb szintű hatalmi szervektől kapott bevételek – támogatások növekedésére vonatkoznak, mivel az év folyamán kiderült, hogy a nagyberuházásokra a tervezettől több pénz kell biztosítani, az alábbi okokból:

- A műszaki dokumentáció szakmai ellenőrzése költségeinek meghatározásáról szóló szabályzat (az SZK Hivatalos Közlönyének 9/2014 szám) meghozatalával módosult az illetékes miniszter által kinevezett revizori bizottság munkadíja megállapításának módja, ami a regionális hulladéklerakók esetében 1.060.752,00 dinárt tesz ki.
- A működési terv előírányozta a villamos távvezeték kiépítésének tervét a zentai, magyarkanizsai és topolyai átrakodó állomások csatlakoztatására, a működési terv módosításával pedig tervbe lett véve a villamos távvezetékek építési terveinek kidolgozása a szabadkai átrakodó állomás és a kishegyesi, törökkanizsai és csókai hulladékudvarok csatlakoztatására is a 2014. évben, stb.

A működési terv a magasabb szintű hatalmi szervektől származó támogatásokat 18.205.000,00 dinárra tervezte, melyek a terv módosításával 20.464.838,00 dinárra lettek megnövelve. 2014 júniusában a Tartományi Pénzügyi Titkárság Szabadka Város és az alapító községek révén 18.941.563,00 dinárt biztosított. A szükséges eszközök végső összege majd a közbeszerzési eljárások lebonyolítása után kerül megállapításra, melyek során jelentős összegek takaríthatók meg. A folyó év harmadik negyedében lebonyolítandó közbeszerzések kimenetelétől függ majd, hogy szükség lesz-e további támogatásokra a magasabb szintű hatalmi szervektől (vagy külföldi támogatóktól), a negyedik negyedévre, melyek a támogatási terv szerint 1.523.275,00 dinárt tesznek ki (a magasabb szintű hatalmi szervek tervezett támogatásai és a biztosított eszközök közötti különbség).

A módosítással érintett kiadási és beruházási helyrendek megindokolása

Ingtatlanok, berendezések és eszközök

helyrend – Berendezések és eszközök – a helyrend előirányzata 150.000,00 dinárról 210.000,00 dinárra lett megnövelve, mert be kell bútorozni és fel kell szerelni a konzultáns – felügyelőiség irodáját. A Társaság Szabadka város révén biztosított irodát a konzultánsnak (a konzultánsra vonatkozó IPA pályázatnak megfelelően) az új városháza épületében, ahol a Társaság irodái találhatóak. De mivel az előző bérlő nem hajlandó elszállítani bútorait az említett irodákból, a Társaság nem tudja átvenni azokat a konzultáns elhelyezésére. A vállalat kötelezettségek teljesítése érdekében a konzultáns részére másutt biztosított irodahelyiségeket, de ehhez további bútorokat és eszközöket kell vásárolni, mert a konzultáns a távolság miatt nem tudja majd használni a Társaság irodaeszközeit.

A beruházásokra vonatkozó 1.2. helyrend a 4. *Beruházások – 2014. évi beruházási terv* fejezetben lett megindokolva.

Anyagköltségek

A 3.2. – Üzemanyag és energiaköltségek helyrend az üzemanyag költségekre vonatkozik és a működési tervben 500.000,00 dinárt tett ki, a tervmódosítással viszont 362.310,00 dinárra lett csökkentve, a folyó év első két negyedévének fogyasztása alapján.

Munkabérek, juttatások és egyéb személyi költségek

Az 4.1. - 4.7. helyrendek a munkabérekre, juttatásokra és egyéb személyi költségekre vonatkoznak, és a 3. *Bér- és foglalkoztatási politika* fejezet alatt lettek részletesen megindokolva.

Termelési szolgáltatások költségei

A 5.3. – Bérköltségek – helyrend új költséget jelent, ami a konzultáns irodájának bérlésére vonatkozik, és magában foglalja a villanyáram és kommunális szolgáltatások díját is. Eredetileg a működési tervben nem terveztünk bérleti költségeket, mivel a Szabadka Várostól kapott irodákért a megállapodás szerint a Társaság nem fizetett volna bérletet.

Nem anyagi jellegű költségek

A 6.1.2. – Takarítási szolgáltatások költségei – helyrenden tervezett eszközök 45.600,00 dinárról 75.000,00 dinárra lettek megnövelve, a konzultáns irodáinak takarítási költségei miatt.

A 6.1.4. helyrenden – a működési tervben előirányzott 100.000,00 dinár az alkalmazottak szakmai továbbképzésére és hasonló kiadásokra vonatkozott. Az említett helyrend előirányzata 230.000,00 dinárra lett megnövelve, mivel ezen a helyrenden lettek tervezve a szakszolgáltatások (pl. értékbecslés) is, melyekre a működési tervben megbízási szerződések útján lettek eszközök előirányozva. A tervmódosítással nem terveztünk eszközöket megbízási szerződésekre, mert a megbízási szerződéssel való alkalmazáshoz engedélyt kell kérni az új munkaerő foglalkoztatását és a kiegészítő munkákra történő alkalmazást jóváhagyó bizottságtól, ami bonyolult és hosszadalmas eljárást igényel, ezért az említett szolgáltatásokat szakosított cégekkel fogjuk elvégeztetni.

A 6.1.5. – Egyéb nem termelő jellegű költségek – fordítási szolgáltatások helyrenden tervezett előirányzatot megszüntetjük, mert 2014-ben a fordítási szolgáltatások kizárólag az átrakódó állomások fő építési terveinek, az illetékes intézmények műszaki feltételeinek, az engedélyeknek, stb. fordítására vonatkoznak szerbről angol nyelvre, ami a nagy méretű kiadások alá tartozik, és azok a terv módosításával az 1.2.10. helyrenden lettek előirányozva.

1 A 6.4. – Pénzforgalmi költségek helyrend – az e költségekre tervezett előirányzat 200.000,00 dinárral lett lecsökkentve 10.000,00 dinárra, mert a Kincstári Igazgatóságnál 2014-től megszüntették a pénzforgalmi költségeket.

A 6.6. – Adók és illetékek költségei helyrenden – a működési tervvel e célra előirányzott eszközök 2.500.000,00 dinár összegben a tulajdonjog-átruházási adóra vonatkozott a regionális hulladéklerakó építésére kijelölt telekre és az államhatóságok által kiszabott egyéb illetékekre és adókra (pl. az engedélyek utáni illetékek, az ingatlan-nyilvántartó szolgáltatási díjai, stb.). A terv módosításával az említett helyrenden tervezett előirányzat 2.500.000,00 dinárról 79.761,00 dinárra lett csökkentve, mert a tulajdonjog-átruházási adó használatba nem vett eszközként lesz elkönyvelve, és az az 1.2.8. helyrenden lett előirányozva.

A 6.7. – Egyéb nem anyagi jellegű költségek helyrend – az említett helyrenden tervezett eszközöket a hirdetési költségek drágulása miatt kell megnövelni, amire a négy átrakodó állomás környezeti hatástanulmányának jóváhagyatásához van szükség.

A nyereség elosztásának módja a működési tervhez képest nem változik, vagyis figyelembe véve a Társaság működési tervét és hogy a 2014. évben nem tervezünk nyereséget megvalósítani és elosztani.

Az - Állapotmérleg (2014.12.31-ig terjedő terv, negyedéves bontásban), az 5.1. mellékletben található

A - Sikermérleg (2014.01.01-12.31-ig terjedő terv, negyedéves bontásban), az 5.2. mellékletben található

A - Támogatások (2014.01.01-12.31-ig terjedő terv, negyedéves bontásban), az 5.5. mellékletben található

A számviteli törvény 2. szakaszának 9. bekezdése és 6. szakaszának 2. bekezdése (az SZK Hivatalos Közlönyének 62/2013 száma) értelmében a Társaság, mint mikro cég a pénzáramlásról nem köteles kimutatást készíteni.

3. FOGLALKOZTATÁSI ÉS BÉRPOLITIKA

A működési tervben előirányoztuk, hogy február 1-től módosítjuk a munkaköri besorolásokról szóló szabályzatot, miután az új munkaerő foglalkoztatásának és a kiegészítő munkákra való alkalmazásnak engedélyeztetéséről szóló kormányrendeletnek (az SZK Hivatalos Közlönyének 113/2013 és 21/2014 száma) megfelelően engedélyt kapunk új munkaerő foglalkoztatására.

De mivel az új munkaerő alkalmazásához februárban nem kaptuk meg a jóváhagyást, a munkaköri besorolást csak május 19-én végeztük el, miután egyik, gyakornoki jogviszonyban lévő dolgozónk munkaszerződése lejárt, és amikor az alkalmazottak száma a 2013. évhez viszonyítva hatról (6) négyre (4) csökkent.

1

A munkakörök jegyzéke a munkaköri besorolásokról szóló új szabályzat szerint (2014. május 19-től):

Kód	Munkakör	Szakképzettség foka	Munkatapasztalat	Dolgozók száma
01	A társaság igazgatója	VII.	4 év	01
02	Beruházásokkal megbízott szakmunkatárs	VII.	1 év	02
03	Pénzügyekkel megbízott szakmunkatárs	VII.	1 év	01
04	Környezetvédelmi ügyekkel megbízott szakmunkatárs	VII.	1 év	01
05	Adminisztrációs ügyintéző	III. /IV.	1 év	01

Két (2) új munkaerőt 2014. június 16-ától vettünk alkalmazásba, az új munkaerő foglalkoztatását és a kiegészítő munkákra történő alkalmazást jóváhagyó bizottság 2014. május 30-án kelt 112-4708/2014 számú jóváhagyási záróhatározata alapján. Az említett záróhatározat alapján egy építőmérnököt és egy okleveles ökológust alkalmaztunk.

A dolgozók foglalkoztatásának üteme és szerkezete

Sor-szám	Hónap	Az alkalmazottak száma 2013-ban	Szakképzettség szerinti összetétel		Az alkalmazottak száma 2014-ben	Szakképzettség szerinti összetétel	
			Egyetemi végzettség	Középiskolai végzettség		Egyetemi végzettség	Középiskolai végzettség
1.	január	6	3	3	5	4	1
2.	február	6	3	3	5	4	1
3.	március	6	3	3	5	4	1
4.	április	6	3	3	5	4	1
5.	május	6	4	2	5	4	1
6.	június	6	4	2	6	5	1
7.	július	6	4	2	6	5	1
8.	augusztus	6	4	2	6	5	1
9.	szeptember	6	4	2	6	5	1
10.	október	6	4	2	6	5	1
11.	november	6	4	2	6	5	1
12.	december	6	4	2	6	5	1

A 2014. évi működési tervünkkel január hónapban 5 dolgozót, februártól pedig 6 dolgozót irányoztunk elő, de mivel az új munkaerő foglalkoztatását és a kiegészítő munkákra történő alkalmazást jóváhagyó bizottság jóváhagyását csak júniusban kaptuk meg, ennek megfelelően a foglalkoztatás üteme is módosult némiképp.

Az alkalmazottak nem és kor szerinti összetétele:

1

A dolgozók életkor szerinti összetétele		
Életkor	Dolgozók száma a 2013. évben	Dolgozók száma a 2014. évben
20-25	1	-
25-30	1	2
31-40	3	3
41-50	-	-
51-60	-	1
>60	1	-
A dolgozók nem szerinti összetétele		
Nem	Dolgozók száma a 2013. évben	Dolgozók száma a 2014. évben
Férfiak	2	2
Nők	4	4
Összesen:	6	6

Az alkalmazottak összetételek szolgálati idő és a foglalkoztatás százalékaránya szerint a 2014. évben:

S.sz.	Munkakör/tisztség leírása	Szolgálati idő	Foglalkoztatás százalékaránya
1.	A társaság igazgatója	11	100%
2.	Beruházásokkal megbízott szakmunkatárs	23	100%
3.	Beruházásokkal megbízott szakmunkatárs	7	100%
4.	Pénzügyekkel megbízott szakmunkatárs	2	100%
5.	Környezetvédelmi ügyekkel megbízott szakmunkatárs	1	100%
6.	Adminisztrációs ügyintéző	12	100%

A fentebbi szövegben már említett okból, illetve a tényleges létszámnak az alkalmazottak tervezett számától való eltérése miatt a dolgozók munkabérére tervezett, de a január – május időszakban fel nem használt eszközök a működési terv módosításával más helyredekre lettek átcsoportosítva, ahol növelni kellett a tervezett eszközök összegét. Az alkalmazottak bértömegének (bruttó I) különbsége a tervmódosításban a működési tervhez viszonyítva 595.718,00 dinár.

A dolgozók munkabére hónaponként és a 2014-ben foglalkoztatottak száma szerint:

S.sz.	2013.	Tervezett bértömeg (bruttó I)	Alkalmazottak száma	2014.	Jan-májusi megvalósítás/jún-dec. tervezett (bruttó I)	Dolgozók tervezett száma
1.	január	434.817,66	6	január	451.723,00	5
2.	február	451.164,85	6	február	451.026,00	5
3.	március	434.571,44	6	március	462.433,00	5
4.	április	437.429,54	6	április	435.815,00	5
5.	május	459.226,31	6	május	411.926,00	5
6.	június	511.187,90	6	június	487.910,00	6
7.	július	963.916,10	6	július	1.030.244,00	6
8.	augusztus	513.434,66	6	augusztus	572.872,00	6
9.	szeptember	512.311,28	6	szeptember	572.872,00	6
10.	október	516.892,80	6	október	579.285,00	6
11.	november	528.152,69	6	november	578.139,00	6
12.	december	532.454,11	6	december	578.139,00	6
Összesen:		6.295.559,34		Összesen:	6.612.384,00	

Azoknak a dolgozóknak a bértömege, akik a teljes 2013. év folyamán a vállalat alkalmazásában álltak (4 alkalmazott) a költségvetési rendszerről szóló törvény 27e szakaszával összhangban lett tervezve (a beralap áprilistól 0,5%-kal, októbertől pedig 1%-kal lett megnövelve), úgy mint a gyakornokként alkalmazott dolgozóé is, kinek gyakornoki jogviszonya 2013. május 15-től 2014. május 14-ig tartott.

Azoknak a dolgozóknak a bértömegét, akik a kormány illetékes testületétől kapott jóváhagyás után lettek alkalmazásba véve, az azonos képzettséggel (egyetemi végzettséggel) rendelkező dolgozók munkabérének megfelelő szinten terveztük.

A nyaralási pótlékot a társaság évente egyszeri alkalommal fizeti ki, minden dolgozónak azonos összegben. A 2014. évi nyaralási pótlékot 2014. júliusában tervezzük kifizetni, összegét pedig a vállalat működési szabályzata definiálja.

A tervezett bruttó munkabérek magukban foglalják az alapbért a holtmunkával és pótlékokkal megnövelve, és az étkezési pótlékot. Az étkezési pótlék a munkában eltöltött napok számának megfelelően lesz kifizetve.

A Társaság igazgatójának fizetése Szabadka város ajánlásának megfelelően, a köztisztviselők és közművállalatok igazgatói fizetésének 2. kategóriájával összhangban lett megállapítva, melyet a Szabadkai Város Tanács erősített meg 2013.08.16-án meghozott III-38-21/2013 számú záró határozatával, és melynek értelmében az igazgatók fizetése legfeljebb olyan mértékben szabható meg, ami Szabadka város polgármesterének fizetéséhez képest 15%-kal alacsonyabb.

Tizenharmadik fizetést nem tervezünk a 2014. évben, mint ahogyan az 2013-ban és a korábbi években sem volt kifizetve.

Az alkalmazottak utáni kiadások tervmódosításainak megindoklása:

A 4.1. – A munkabérek és juttatások költségei helyrend - 7.208.102,42 dinárról 6.612.384,00 dinárra lett csökkentve, mert a Társaság nem tudott a tervezett ütemben új munkaerőt foglalkoztatni.

A 4.2. – A munkabérek utáni adók és járulékok költségei helyrend - 1.338.810,88 dinárról 1.218.586,00 dinárra lett csökkentve, mert a Társaság nem tudott a tervezett ütemben új munkaerőt foglalkoztatni.

A 4.3. – Megbízási szerződések helyrend – ami a megbízási szerződéssel alkalmazott személyek munkadíjára tervezett 262.001,00 dinárra lett előirányozva, meg lett szüntetve, mert a megbízási szerződéssel való alkalmazáshoz szükség van az új munkaerő foglalkoztatását és kiegészítő munkára való alkalmazást jóváhagyó bizottság engedélyére, annak beszerzése pedig bonyolult és hosszadalmas ügyintézkést igényel. A működési tervben a megbízási szerződésekre tervezett eszközök olyan esetekre lettek előirányozva, amelyekben külön szakembereket, pl. bírósági szakértőket kell alkalmazni. Abban az esetben, ha szükség lesz ilyen szakemberekre, a Társaság szakosított cégeket fog megbízni.

A 4.7.1. – Hazai napidíjak költségei helyrend – a hazai napidíjak költségterét 150.000,00 dinárról 120.000,00 dinárra csökkentettük, összehangolva ezzel a költségtervet a Társaság szükségleteivel..

A 4.7.7. – Ingázási költségek helyrend – az ingázási költségek 350.000,00 dinárról 207.000,00 dinárra lettek csökkentve, adóval együtt, amit a Subotica-trans KV érvényes menetjegy árai alapján terveztünk, hogy a költségtervet összehangoljuk a Társaság szükségleteivel.

Az alkalmazottak utáni kiadások űrlap a 6.1. mellékletben található

Az alkalmazottak utáni kiadások 2. űrlap a 6.1.1. mellékletben található

A foglalkoztatás üteme űrlap a 6.2. mellékletben található

A tervezett létszámszerkezet űrlap a 6.3. mellékletben található

A 2013-ban kifizetett bérek és a 2014. évi bérezési terv űrlap a 6.4. mellékletben található

Az igazgatóbizottsági/közgyűlési és felügyelőbizottsági tagok tiszteletdíjának tervezett összegei űrlap nem változik a működési tervben leírtakhoz viszonyítva.

4. BERUHÁZÁSOK

1

4.1. A 2014-re tervezett beruházások

A kiadások és beruházások tervében az 1.2. helyrenden az ingatlanokba, berendezésekbe és használatba nem vett eszközökbe való beruházásokhoz szükséges eszközök lettek kimutatva.

Az ingatlanokba és használatba nem vett berendezésekbe való, 2014-re tervezett beruházások az alábbiakra vonatkoznak:

- a műszaki tervdokumentáció kidolgozása és a tervezéshez szükséges feltételek beszerzése, melyekre az átrakodó állomások és újrahasonosító hulladékudvarok építésére kiírandó versenypályázatokhoz van szükség,
- az átrakodó állomások és újrahasonosító hulladékudvaroknak az alapvető közművekre való csatlakoztatásának műszaki dokumentációja,
- a településrendezési feltételek kidolgozása a tisztított csurgalékvizek elvezetésére szolgáló nyomóvezeték kiépítéséhez a regionális hulladéklerakótól az Orom – Csíkér – Bácsér csatornáig,
- a regionális hulladéklerakóra vonatkozó engedélyek és jóváhagyások megújítása (elvi építési engedély, az állami revíziós bizottság jóváhagyása a vázlattervre és megvalósíthatósági tanulmányra, stb.), amire azért van szükség, mert a 2011. szeptemberében kapott elvi építési engedély lejár, mivel az elvi építési engedélyek érvényességi ideje két (2) év, az uniós IPA alpból pénzelt nagyberuházások megvalósításához pedig több időre van szükség a munkálatok kivitelezőinek kiválasztására meghirdetett nemzetközi tender lebonyolításához,
- a regionális hulladéklerakó építésére szánt telek tulajdonjogának átruházása utáni adó, és az említett telek utáni telekrendezési díj,
- az átrakodó állomások fő építési terveinek és az azokra vonatkozó jóváhagyások fordítása szerbről angol nyelvre, mivel az említett létesítmények építésére a kivitelezők nemzetközi tender alapján lesznek kiválasztva,
- a regionális hulladéklerakó építése feletti tervezői felügyelet, stb.

A Társaság nagy méretű beruházásai a 2014. évben az alábbi ütemben lesznek megvalósítva:

S.sz.	Beruházás	A beruházás becsült értéke dinárban	Pénzügyi források	Ütemterv
1.	Készülő ingatlanok, berendezések és eszközök			
1.1.	Műszaki tervdokumentáció	11.660.000,00	Magasabb szintű hatalmi szerv költségvetése	július - december
1.2.	Hatósági díjak (revíziós bizottság, tűzvédelmi engedély, stb.)	1.660.000,00	Magasabb hatalmi szervek/alapítók költségvetése	július - december
1.3.	Előlegek	4.779.000,00	Magasabb szintű hatalmi szerv költségvetése	január - október
1.4.	Korábbi évekből áthozott kötelezettség	4.941.000,00	Magasabb hatalmi szervek/alapítók költségvetése	január - október

1

1.5.	Illetékes intézmények műszaki követelményei	800.000,00	Magasabb hatalmi szervek/alapítók költségvetése	január - december
1.6.	Településrendezési feltételek	800.000,00	Magasabb szintű hatalmi szerv költségvetése	január - december
1.7.	Tervezői felügyelet	2.000.000,00	Magasabb szintű hatalmi szerv költségvetése	október - december
1.8.	Tulajdon-átruházási adó	2.344.236,00	Az alapító költségvetése	május - június
1.9.	Telekrendezési díj	240.000,00	Az alapító költségvetése	november - december
1.10.	A műszaki dokumentáció, engedélyek és feltételek fordítása angol nyelvre	1.350.000,00	Magasabb szintű hatalmi szerv költségvetése	július - december
1.2.11.	A villamos hálózatra való csatlakozás műszaki feltételeinek megteremtése	2.800.000,00	Magasabb szintű hatalmi szerv költségvetése	július - december

Magyarázat: Az ÁÁ az átrakodó állomás, a HU a hulladékudvar rövidítése.

A beruházás társadalmi és gazdasági indokoltságát a regionális hulladékgazdálkodási rendszer kiépítésének megvalósíthatósági tanulmánya igazolta, amelyre az Állami revizori Bizottság jóváhagyását adta, és amely a műszaki dokumentáció kidolgozásához és a regionális hulladékgazdálkodási rendszer kiépítéséhez szükséges eszközök beszerzéséhez képezett alapot.

A nagyberuházások költségterve a 2014-2016. időszakra űrlap a 7. mellékletben található.

5. A TEVÉKENYSÉG FOLYTATÁSÁHOZ SZÜKSÉGES JAVAKRA, SZOLGÁLTATÁSOKRA ÉS MUNKÁLATOKRA, FOLYÓ ÜZEMELTETÉSRE ÉS FENNTARTÁSRA, ÉS KÜLÖN CÉLOKRA TERVEZETT PÉNZESZKÖZÖK

5.1. A tevékenység folytatásához szükséges javakra, szolgáltatásokra és munkálatokra tervezett pénzeszközök

A tevékenység folytatásához szükséges javakra, szolgáltatásokra és munkálatokra tervezett pénzeszközök a 9.1. - *A tevékenység folytatásához szükséges javakra, szolgáltatásokra és munkálatokra tervezett pénzeszközök* mellékletben található.

6. MELLÉKLETEK

Állapotmérleg, 2014.12.31-ig terjedő terv - **5.1. számú melléklet**

Sikermérleg, a 2014.01.01. – 12.31. időszakra - **5.2. számú melléklet**

Támogatások (2014.01.01.-12.31. terv, negyedévi előrejelzések) **5.5. számú melléklet**

Alkalmazottak utáni költségek – **6.1. számú melléklet**

Alkalmazottak utáni költségek 2 - **6.1.1. számú melléklet**

Foglalkoztatási ütemterv - **6.2. számú melléklet**

Alkalmazottak tervezett összetétele – **6.3. számú melléklet**

A 2013-ban kifizetett és a 2014-re tervezett munkabérek - **6.4. számú melléklet**

A nagy méretű beruházások költségvetése a 2014-2016.g. időszakban - **7. számú melléklet**

A tevékenység folytatásához szükséges javakra, szolgáltatásokra és munkálatokra tervezett pénzeszközök – **9.1. számú melléklet.**

1

ÁLLAPOTMÉRLEG _____ . napján

ezer dinárban

Számclarend	HELYREND	AAF	ÖSSZEG			
			2014.03.31. megval.	Terv 2014.06.30.	Terv 2014.09.30.	Terv 2014.12.31.
1	2	3	4	5	6	7
	AKTÍVA					
	A. ÁLLANDÓ VAGYON (002+003+004+005+009)	001	37.974	51.689	59.657	67.628
00	I. MÉG BE NEM FIZETETT JEGYZETT TŐKE	002				
012	II. GOODWILL	003				
01 012 nélkül	III. Nem anyagi jellegű befektetés	004	40	69	69	69
	IV. INGATLANOK, BERENDEZÉSEK, FELSZERELÉS ÉS BIOLÓGIAI ESZKÖZÖK (006+007+008)	005	37.934	51.620	59.588	67.559
020,022,023,026,027(része), ...	1. Ingatlanok, berendezések és eszközök	006	37.934	51.620	59.588	67.559
024,027(része),028(része)	2. Ingatlan-beruházások	007				
021,025,027rész 028rész	3. Biológiai eszközök	008				
	IV. HOSSZÚ LEJÁRATÚ PÉNZÜGYI TELJESÍTMÉNY (010+011)	009				
030 - 032, 039(része)	1. Tökerészesedés	010				
033-038,039(része)-037	2. Egyéb hosszú lejáratú pénzügyi kihelyezés	011				
	B. FORGÓTŐKE (013+014+015)	012	4.664	3.969	2.791	1.613
10 - 13, 15	I. TARTALÉKOK	013				
14	II. ELADÁSRA SZÁNT ÁLLÓESZKÖZÖK, MEGSZÜNT TEVÉKENYSÉGBŐL SZÁRMAZÓ ESZKÖZÖK	014				
	III. RÖVID LEJÁRATÚ KÖVETELÉSEK, KIHELYEZÉSEK ÉS KÉSZPÉNZ (016+017+018+019+020)	015	4.664	3.969	2.791	1.613
20, 21 és 22 kivéve 223	1. Követelések	016	4.239	3.035	1.735	913
223	2. Nyereségadó-többlet visszaigénylése	017	49			
23 mínusz 237	3. Rövid lejáratú pénzügyi kihelyezések	018				
24	4. Értékpapírok és pénzeszközök	019	376	934	1.056	700
27 és 28 kivéve 288	5. ÁFA és aktív időbeli elhatárolások	020				
288	IV. Halasztott adó	021				
	V. ÜZLETI VAGYON (001+012+021)	022	42.638	55.658	62.448	69.241
29	G. JEGYZETT TŐKÉT MEGHALADÓ VESZTESÉG	023				
	AKTÍVA ÖSSZESEN (022 + 023)	024	42.638	55.658	62.448	69.241
88	Đ. MÉRLEGEN KÍVÜLI AKTÍVA	025				
	PASSZÍVA					
	A. TŐKE (102+103+104+105+106- 107+108-109-110)	101	409	448	461	474
30	I. ALAP- ÉS EGYÉB TŐKE	102	84	83	83	83
31	II. I. JEGYZETT DE MÉG BE NEM FIZETETT TŐKE	103				
32	III. TARTALÉKOK	104				
330 és 331	IV. ÉRTÉKELESI TARTALÉKOK	105				
332	V. NEM REALIZÁLT	106				32

	ÁRFOLYAMNYERESÉG					
333	VI. V. NEM REALIZÁLT ÁRFOLYAMVESZTESÉG	107				
34	VII. FELOSZTATLAN NYERESÉG	108	325	365	378	391
35	VIII. Veszteség	109				
037 és 237	IX. FELVÁSÁROLT SAJÁT RÉSZVÉNYEK	110				
	B. HOSSZÚ LEJÁRATÚ CÉLTARTALÉKOK ÉS KÖTELEZETTSÉGEK (112+113+116)	111	42.229	55.210	61.987	68.767
40	I. HOSSZÚ LEJÁRATÚ CÉLTARTALÉKOK	112				
41	II. HOSSZÚ LEJÁRATÚ KÖTELEZETTSÉGEK (114+115)	113	1.054	1.000	1.000	560
414, 415	1. Hosszú lejáratú hitel	114				
41 a 414 nélkül és 415	2. Egyéb hosszú lejáratú kötelezettségek	115	1.054	1.000	1.000	560
	III. RÖVID LEJÁRATÚ KÖTELEZETTSÉGEK (117+118+119+120+121+122)	116	41.175	54.210	60.987	68.207
42, kivéve 427	1. Rövid lejáratú pénzügyi kötelezettségek	117	360	220	110	440
427	2. Árúból és megszűnt tevékenységből származó eszközök alapján keletkező kötelezettségek	118				
43 és 44	3. Ügyvitelből eredő kötelezettségek	119	61	195	195	195
45, 46	4. Egyéb rövid lejáratú kötelezettségek	120	865			
47 és 48, kivéve a 481 és 49 kivéve a 498	5. Áfa, egyéb közteher és passzív időbeli elhatárolásból származó kötelezettségek	121	39.889	53.795	60.682	67.572
481	6. Nyereségadóból származó kötelezettségek	122				
498	IV. Halasztott adó	123				
	V. PASSZÍVA ÖSSZESEN (101+111+123)	124	42.638	55.658	62.448	69.241
89	G. MÉRLEGEN KÍVÜLI PASSZÍVA	125				

SIKERMÉRLEG

a 2014. _____ - _____ időszakban

ezer dinárban

Számrend	HELYREND	AAF	ÖSSZEG				
			Terv 2014.01.01- 12.31.	Megvalósítás 2014.01.01.- 03.31.	Terv 2014.01.01- 06.30.	Terv 2014.07.01- 09.30.	Terv 2014.10.01- 12.31.
1	2	3	4	5	6	7	8
	A. RENDES TEVÉKENYSÉGBŐL SZÁRMAZÓ BEVÉTELEK ÉS KIADÁSOK	201	16.284	3.355	3.585	4.864	4.480
	I. ÜZLETI BEVÉTELEK (202+203+204-205+206)						
60 és 61	1. Eladásból szárm. bevételek	202					
62	2. Termékek és áruk értékesítéséből szárm. bevételek	203					
630	3. Terméktartalékok értéknövelése	204					
631	4. Terméktartalékok értékcsökkenése	205					
64 és 65	Egyéb üzleti bevételek	206	16.284	3.355	3.585	4.864	4.480
	II. ÜZLETI KIADÁSOK (208 - 212)	207	16.260	3.339	3.583	4.862	4.476
50	1. Eladott áru beszerzési értéke	208					
51	2. Anyagköltségek	209	816	105	75	318	318
52	3. Munkabérek, juttatások és egyéb személyi költségek	210	10.798	2.397	2.316	3.316	2.769
54	4. Amortizációs és tartalékolási költs.	211	1.500	375	375	375	375
53 és 55	5. Egyéb üzleti kiadások	212	3.146	462	817	853	1.014
	III. ÜZLETI NYERESÉG (201-207)	213	24	16	2	2	4
	IV. ÜZLETI VESZTESÉG (207-201)	214					
66	V. PÉNZÜGYI BEVÉTELEK	215	4		1	1	2
56	VI. PÉNZÜGYI KIADÁSOK	216		16			
67, 68	VII. EGYÉB BEVÉTELEK	217	30		10	10	10
57, 58	VIII. EGYÉB KIADÁSOK	218	4		1	1	2
	IX. RENDES TEVÉKENYSÉGBŐL SZÁRMAZÓ, ADÓZÁS ELŐTTI NYERESÉG (213-214+215-216+217-218)	219	38	0	12	12	14
69-59	X. RENDES TEVÉKENYSÉGBŐL SZÁRMAZÓ, ADÓZÁS ELŐTTI VESZTESÉG (214-213-215+216-217+218)	220					
59-69	XI. MEGSZÜNT TEVÉKENYSÉGBŐL SZÁRMAZÓ NETTÓ NYERESÉG	221					
	XII. MEGSZÜNT TEVÉKENYSÉGBŐL SZÁRMAZÓ NETTÓ VESZTESÉG	222					
	B. ADÓZÁS ELŐTTI NYERESÉG (219-220+221-222)	223					
	V. ADÓZÁS ELŐTTI VESZTESÉG (220-219+222-221)	224					
	G. NYERESÉGADÓ						
721	1. Az időszak adókiadásai	225					
722	2. Az időszak halasztott adókötségei	226					
722	3. Az időszak halasztott adóbevételei	227					
723	D. MUNKÁLTATÓNAK KIFIZETETT SZEMÉLYI JUTTATÁSOK	228					
	Đ. NETTÓ NYERESÉG (223-224-225-226+227-228)	229					
	E. NETTÓ VESZTESÉG (224-223+225+226-227+228)	230					34

	Ž. KISEBBSÉGI RÉSZVÉNYESEKET MEGILLETŐ NETTÓ NYERESÉG	231					
	Z. CÉGTULAJDONOSOKAT MEGILLETŐ NETTÓ NYERESÉG	232					
	I. RÉSZVÉNYENKÉNTI HOZAM						
	1. Alaphozam részvényenként	233					
	2. Csökkentett (hígított) részvényenkénti hozam	234					

TÁMOGATÁSOK

dinárban

Sorszám		2014.01.01- 12.31.	2014.01.01- 12.31.	2014.01.01- 03.31.	2014.04.01- 06.30.	2014.07.30- 09.30.	2014.10.31- 12.31.
1.	Tervezett	19.647.658,00	44.043.685,00	8.729.250,00	2.457.544,00	9.530.392,00	23.326.499,00
2.	Szerződésbe foglalt	19.163.078,00	41.615.248,00	5.276.592,00			
3.	Lehívott	13.855.966,83		5.040.592,00			

Alkalmazottak utáni költségek

dinárban

S.sz	Alkalmazottak utáni költségek	Terv 2013.	Becslés 2013.	Terv 2014.01.01 - 12.31.	Megvalósítás 2014.01.01.- 03.31.	Terv 2014.04.01 - 06.30.	Terv 2014.07.01 - 09.30.	Terv 2014.10.01 - 12.31.
1.	NETTÓ bértömeg (munkabérek az adók és járulékok levonása után)	4.469.847,00	4.355.208,13	4.678.569,00	973.855,00	951.412,00	1.548.284,00	1.205.018,00
2.	BRUTTÓ 1 bértömeg (munkabérek a megfelelő adókkal és járulékokkal)	6.295.559,34	6.249.115,18	6.612.384,00	1.365.181,00	1.333.530,00	2.178.110,00	1.735.563,00
3.	BRUTTÓ 2 bértömeg (munkabérek a megfelelő adókkal és a munkáltatót terhelő járulékokkal)	7.465.904,01	7.063.154,58	7.830.966,00	1.608.968,00	1.581.347,00	2.582.735,00	2.057.916,00
4.	Dolgozók létszáma a személyzeti nyilvántartás szerint	6	6	6	5	5	6	6
5.	Dolgozók létszáma a PP OD ürlapok szerint (akik az előző évben fizetést kaptak)	6	6	6	5	5	6	6
6.	Átlag nettó kereset (1/4/hónapok száma) a tervhez, és (1/5/hónapok száma) a megvalósításhoz	744.974,50	725.868,02	779.761,50	194.771,00	190.282,40	258.047,33	200.836,33
7.	Átlag bruttó 1 kereset (2/4/hónapok száma) a tervhez, és (2/5/hónapok száma) a megvalósításhoz	1.049.259,89	1.041.519,20	1.102.064,00	273.036,20	266.706,00	363.018,33	289.260,50
8.	Átlag bruttó 2 kereset (3/4/hónapok száma) a tervhez, és (3/5/hónapok száma) a megvalósításhoz	1.244.317,34	1.177.192,43	1.305.161,00	321.793,60	316.269,40	430.455,83	342.986,00
9.	Megbízási szerződések szerinti díjak	72.000,00	75.360,79	0,00	0,00	0,00	0,00	0,00
10.	Megbízási szerződés alapján fizetett szem. száma	8	8	0	0	0	0	0
11.	Munkadíjak átlag összege (9/10)	9.000,00	9.420,10	0,00	0,00	0,00	0,00	0,00
12.	Szerzői megbízások szerinti munkadíjak	7.000,00	0,00	0,00	0,00	0,00	0,00	0,00
13.	Szerzői megbízások alapján fizetett szem. száma	1	0	0	0	0	0	0
14.	Munkadíjak átlag összege (12/13)	7.000,00	0,00	0,00	0,00	0,00	0,00	0,00
15.	Időszakos munkaszerződések szerinti munkadíjak	0,00	0,00	0,00	0,00	0,00	0,00	0,00
16.	Időszakos munkaszerződések szerinti munkadíjban részesülők számak	0	0	0	0	0	0	0
17.	Munkadíjak átlag	0,00	0,00	0,00	0,00	0,00	0,00	0,00

	összege (15/16)							
18.	Természetes személyeknek fizetett díjak egyéb szerződések alapján	0,00	0,00	0,00	0,00	0,00	0,00	0,00
19.	Egyéb szerződések alapján díjazott személyek száma	0	0	0	0	0	0	0
20.	Munkadíjak átlag összege (18/19)	0,00	0,00	0,00	0,00	0,00	0,00	0,00
21.	Igazgatóbizottsági tagok tiszteletdíja	0,00	0,00	0,00	0,00	0,00	0,00	0,00
22.	Igazgatóbizottság tagjainak száma	0	0	0	0	0	0	0
23.	Felügyelőbizottsági tagok tiszteletdíja	300.000,00	293.780,07	142.902,00	92.592,60	50.309,40	0,00	0,00
24.	Felügyelőbizottság tagjainak száma	1	1	1	1	1	0	0
25.	Dolgozók munkába és munkából való szállítása	210.000,00	178.488,20	207.000,00	40.549,00	55.483,00	55.484,00	55.484,00
26.	Szolgálati utak napidíja	130.000,00	114.665,00	200.000,00	55.457,00	48.000,00	48.000,00	48.543,00
27.	Szolgálati utak költségtérítése	160.000,00	59.176,00	207.000,00	56.942,00	50.000,00	50.000,00	50.058,00
28.	Nyugdíjba vonuláskor fizetett végkiel.	200.000,00	180.306,00	0,00	0,00	0,00	0,00	0,00
29.	Kedvezményezettek száma	1	1	0	0	0	0	0
30.	Jubiláris jutalmak	0,00	0,00	0,00	0,00	0,00	0,00	0,00
31.	Kedvezményezettek száma	0	0	0	0	0	0	0
32.	Szállás és étkezés terepi munka esetén	0,00	0,00	0,00	0,00	0,00	0,00	0,00
33.	Dolgozóknak és családtagjaiknak nyújtott segélyek	25.000,00	0,00	50.000,00	0,00	0,00	25.000,00	25.000,00
34.	Ösztöndíjak	0,00	0,00	0,00	0,00	0,00	0,00	0,00
35.	Dolgozók és más term. személyek költségtérítései	0,00	0,00	0,00	0,00	0,00	0,00	0,00

*A 9-től a 35. helyrendig, melyek pénzgységekben kerülnek kimutatásra, bruttó összegben lettek ismertetve

Azoknak a dolgozóknak a bértömege, akik a teljes 2013. év folyamán a vállalat alkalmazásában álltak (4 alkalmazott) a költségvetési rendszerről szóló törvény 27e szakaszával összhangban lett tervezve (a beralap áprilistól 0,5%-kal, októbertől pedig 1%-kal lett megnövelve), úgy mint a gyakornokként alkalmazott dolgozóé is, kinek gyakornoki jogviszonya 2013. május 15-től 2014. május 14-ig tartott.

Azoknak a dolgozóknak a bértömeget, akik a kormány illetékes testületétől kapott jóváhagyás után lettek alkalmazásba véve, az azonos képzettséggel (egyetemi végzettséggel) rendelkező dolgozók munkabérének megfelelő szinten terveztük.

A nyaralási pótlékot a társaság évente egyszeri alkalommal fizeti ki, minden dolgozónak azonos összegben. A 2014. évi nyaralási pótlékot 2014. júliusában tervezzük kifizetni, összegét pedig a vállalat működési szabályzata definiálja.

A tervezett bruttó munkabérek magukban foglalják az alapszabért a holtmunkával és pótlékokkal megnövelve, és az étkezési pótlékot. Az étkezési pótlék a munkában eltöltött napok számának megfelelően lesz kifizetve.

ALKALMAZOTTAK UTÁNI KÖLTSÉGEK - 2

dinárban

S.sz	Alkalmazottak utáni költségek	Terv 2014.01.01 - 12.31.	Becslés 01.01-2013.12.31.	Terv 2014.01.01 - 12.31.	Megvalósítás 2014.01.01.-03.31.	Terv 2014.04.01 - 06.30.	Terv 2014.07.01 - 09.30.	Terv 2014.10.01 - 12.31.
1	BRUTTÓ 1 bértömeg (munkabérek a megfelelő adókkal és járulékokkal)	6.295.559,34	6.249.115,18	6.612.384,00	1.365.181,00	1.333.530,00	2.178.110,00	1.735.563,00
2	Alkalmazottak létszáma a személyzeti nyilvántartás szerint – a beszámolási időszak utolsó napján	6	6	6	5	5	6	6
3	Megbízási szerződések szerinti díjak	72.000,00	75.360,79	0,00	0,00	0,00	0,00	0,00
4	Megbízási szerződés alapján fizetett szem. száma	8	8	0	0	0	0	0
5	Szerzői megbízások szerinti munkadíjak	7.000,00	0,00	0,00	0,00	0,00	0,00	0,00
6	Szerzői megbízások alapján fizetett szem. száma	1	0	0	0	0	0	0
7	Időszakos munkaszerződések szerinti munkadíjak	0,00	0,00	0,00	0,00	0,00	0,00	0,00
8	Időszakos munkaszerződések szerinti munkadíjban részesülők számok	0	0	0	0	0	0	0
9	Természetes személyeknek fizetett díjak egyéb szerződések alapján	0,00	0,00	0,00	0,00	0,00	0,00	0,00
10	Egyéb szerződések alapján díjazott személyek száma	0	0	0	0	0	0	0
11	Igazgatóbizottsági tagok tiszteletdíja	0,00	0,00	0,00	0,00	0,00	0,00	0,00
12	Igazgatóbizottság tagjainak száma	0	0	0	0	0	0	0
13	A közgyűlési tagok tiszteletdíja	1.983.303,36	1.836.698,48	2.175.930,00	555.555,60	532.407,45	555.555,60	532.407,45
14	A közgyűlés tagjainak száma	6	6	7	7	7	7	7
15	Felügyelőbizottsági tagok tiszteletdíja	300.000,00	293.780,07	142.902,00	92.592,60	50309,40	0,00	0,00
16	Felügyelőbizottság tagjainak száma	1	1	1	1	1	0	0
17	Dolgozók munkába és munkából való szállítása	210.000,00	178.488,20	207.000,00	40.549,00	55.483,00	55.484,00	55.484,00
18	Szolgálati utak napidíja	130.000,00	114.665,00	200.000,00	55.457,00	48.000,00	48.000,00	48.543,00
19	Szolgál.utak költségterítése	160.000,00	59176,00	207.000,00	56.942,00	50.000,00	50.000,00	50.058,00
20	Nyugdíjba vonuláskor fizetett végkiel.	200.000,00	180.306,00	0,00	0,00	0,00	0,00	0,00
21	Kedvezményezettek száma	1	1	0	0	0	0	0
22	Jubiláris jutalmak	0,00	0,00	0,00	0,00	0,00	0,00	0,00
23	Kedvezményezettek száma	0	0	0	0	0	0	0
24	Szállás és étkezés terepi munka esetén	0,00	0,00	0,00	0,00	0,00	0,00	0,00
25	Dolgozóknak és	25.000,00	0,00	50.000,00	0,00	0,00	25.000,00	25.000,00

	családtagjaiknak nyújtott segélyek							
26	Ösztöndíjak	0,00	0,00	0,00	0,00	0,00	0,00	0,00
27	Dolgozók és más term. személyek költségtérítései	0,00	0,00	0,00	0,00	0,00	0,00	0,00

FOGLALKOZTATÁSI ÜTEMTERV

S.sz	Alkalmazás/elbocsátás alapja	Alkalmazottak száma		S.sz	Alkalmazás/elbocsátás alapja	Alkalmazottak száma
	Létszám 2013.12.31. napjával	6			Létszám 2014.06.30. napjával	6
1.	Létszámcsökkenés a 2014.01.01.-03.31. időszak.	0		1.	Létszámcsökkenés a 2014.07.01. - 09.30. időszak.	0
2.	Jogalap:			2.	Jogalap:	
3.				3.		
4.	Megjegyzés: Az egyik dolgozónak 2013.12.31-én munkaviszonya nyugalmazással megszűnt			4.		
5.				5.		
6.	Létszámnövekedés a 2014.01.01. - 03.31. időszak.	0		6.	Létszámnövekedés a 2014.07.01. - 09.30. időszak.	0
7.	Jogalap:	A Társaság nem kapott engedélyt az illetékes hatóságoktól új dolgozó alkalmazására		7.	Jogalap:	
8.				8.		
	Létszám 2014.03.31. napjával	5			Létszám 2014.09.30. napjával	6
S.sz	Alkalmazás/elbocsátás alapja	Alkalmazottak száma		S.sz	Alkalmazás/elbocsátás alapja	Alkalmazottak száma
	Létszám 2014.03.31. napjával	5			Létszám 2014.09.30. napjával	6
1.	Létszámcsökkenés a 2014.04.01. - 06.30. időszak.	1		1.	Létszámcsökkenés a 2014.10.01. - 12.31. időszak.	0
2.	Jogalap:	Határozott idejű munkaszerződés lejárta miatt (gyakornok)		2.	Jogalap:	
3.				3.		
4.				4.		
5.				5.		
6.	Létszámnövekedés a 2014.04.01. - 06.30. időszak.	2		6.	Létszámnövekedés a 2014.04.01. - 06.30. időszak.	0
7.	Jogalap:	A Társaság engedélyt kapott az illetékes hatóságoktól 2 új munkaerő alkalmazására		7.	Jogalap:	
8.				8.		
	Létszám 2014.06.30. napjával	6			Létszám 2014.12.31. napjával	6

Alkalmazottak megoszlása korcsoportok szerint

Sorszám	Leírás	Az alkalmazottak száma 2013.12.31-én	Az alkalmazottak száma 2014.12.31-én
1	Kevesebb mint 30 év	2	2
2	30 és 40 év között	3	3
3	40 és 50 között	0	0
4	50 és 60 között	0	1
5	60 felett	1	0
	ÖSSZESEN	6	6
	Átlag életkor	36,8	35,5

Kifizetett bértömeg, az alkalmazottak száma és az átlagbérek hónaponként a 2013. évben**

6.4. számú melléklet

KIFIZETÉS 2013.	ÖSSZESEN			RÉGI ALKALMAZOTTAK			ÚJ ALKALMAZOTTAK			VEZETŐSÉG		
	Alkalmazottak száma	bértömeg	átlagbér	Alkalmazottak száma	bértömeg	átlagbér	Alkalmazottak száma	bértömeg	átlagbér	Alkalmazottak száma	bértömeg	átlagbér
I.	6	434.817,66	72.470	5	275.467,17	55.093	0	0,00	0,00	1	159.350,49	159.350,49
II.	6	451.164,85	75.194	5	287.797,26	57.559	0	0,00	0,00	1	163.367,59	163.367,59
III.	6	434.571,44	72.429	5	275.352,20	55.070	0	0,00	0,00	1	159.219,24	159.219,24
IV.	6	437.429,54	72.905	5	278.079,05	55.616	0	0,00	0,00	1	159.350,49	159.350,49
V.	6	451.137,26	75.190	4	254.698,03	63.675	1	35.673,11	35.673,11	1	160.766,12	160.766,12
VI.	6	471.350,56	78.558	4	246.595,47	61.649	1	62.738,97	62.738,97	1	162.016,12	162.016,12
VII.	6	951.125,07	158.521	4	564.884,90	141.221	1	138.006,98	138.006,98	1	248.233,19	248.233,19
VIII.	6	513.241,09	85.540	4	272.281,33	68.070	1	64.358,10	64.358,10	1	176.601,66	176.601,66
IX.	6	511.953,09	85.326	4	274.615,08	68.654	1	66.881,61	66.881,61	1	170.456,40	170.456,40
X.	6	511.983,87	85.331	4	269.123,09	67.281	1	64.659,27	64.659,27	1	178.201,51	178.201,51
XI.	6	508.354,05	84.726	4	283.265,35	70.816	1	61.027,93	61.027,93	1	164.060,77	164.060,77
XII.	6	524.060,31	87.343	4	282.043,15	70.511	1	61.663,57	61.663,57	1	180.353,59	180.353,59
ÖSSZESEN	72	6.201.189	1.033.531	52	3.564.202	835.216	8	555.009,54	555.009,54	12	2.081.977,17	2.081.977,17
ÁTLAG	6	516.766	86.128	4,3	471.189,03	69.601,31	0,6	46.250,80	46.250,80	1	173.498,10	173.498,10

régi alkalmazottak a 2013. évben azok a dolgozók, akik már 2012. decemberében is munkaviszonyban voltak

** kifizetés becsléssel az év végéig

Bértömeg, az alkalmazottak száma és az átlagbérek hónaponként a 2014. évre

TERV 2014.	ÖSSZESEN			RÉGI ALKALMAZOTTAK			ÚJ ALKALMAZOTTAK			VEZETŐSÉG			
	Alkalmazotta k száma	bértömeg	átlagbér	Alkalmazotta k száma	bértömeg	átlagbér	Alkalmazotta k száma	bértömeg	átlagbér	Alkalmazotta k száma	új alkalmazotta k	bértömeg	átlagbér
I.	5	451.723,00	90.344,60	4	303.346,00	75.836,5	0	0,00	0,00	1	0	148.377,00	148.377,00
II.	5	451.026,00	90.205,20	4	302.649,00	75.662,25	0	0,00	0,00	1	0	148.377,00	148.377,00
III.	5	462.433,00	92.486,60	4	307.297,00	76.824,25	0	0,00	0,00	1	0	155.136,00	155.136,00
IV.	5	435.815,00	87.163,00	4	285.582,00	71.395,50	0	0,00	0,00	1	0	150.233,00	150.233,00
V.	5	411.926,00	82.385,20	4	261.131,00	65.282,75	0	0,00	0,00	1	0	150.795,00	150.795,00
VI.	6	487.910,00	81.318,33	4	287.739,00	71.934,75	1	48.732,00	48.732,00	1	0	151.439,00	151.439,00
VII.	6	1.030.244,00	171.707,33	4	632.417,00	158.104,25	1	169.806,00	169.806,00	1	0	228.021,00	228.021,00
VIII.	6	572.872,00	95.478,67	4	328.209,00	82.052,25	1	93.224,00	93.224,00	1	0	151.439,00	151.439,00
IX.	6	572.872,00	95.478,67	4	328.209,00	82.052,25	1	93.224,00	93.224,00	1	0	151.439,00	151.439,00
X.	6	579.285,00	96.547,50	4	331.877,00	82.969,25	1	94.306,00	94.306,00	1	0	153.102,00	153.102,00
XI.	6	578.139,00	96.356,50	4	331.113,00	82.778,25	1	94.115,00	94.115,00	1	0	152.911,00	152.911,00
XII.	6	578.139,00	96.356,50	4	331.113,00	82.778,25	1	94.115,00	94.115,00	1	0	152.911,00	152.911,00
ÖSSZESEN	67	6.612.384,00	1.175.828,11	48	4.030.682,00	1.007.670,50	7	687.522,00	687.522,00	12	0	1.894.180,00	1.894.180,00
ÁTLAG	5,58	551.032,00	97.985,68	4	335.890,17	83.972,54	0,58	57.293,50	57.293,50	1	0	157.848,33	157.848,33

régi alkalmazottak a 2014. évben azok a dolgozók, akik már 2013. decemberében is munkaviszonyban voltak

A NAGY MÉRETŰ BERUHÁZÁSOK KÖLTSÉGVETÉSE a 2014-2016. időszakban

ezer dinárban

Priorit ás	Projekt elnevezése/pénzforrások szerkezete	A projekt finanszírozásán ak kezdőpontja	A projekt finanszírozásán ak befejezése	A projekt összértéke:	2012.12.31-ével bezárólag megvalósult	2013	2014	2015	2016	2016 után
1	2	3	4	5	6	7	9	10	11	12
1	Műszaki dokumentáció kidolgozása és telek biztosítása	2009.	2014.	98.667	64.292	1.000	33.375	0	0	0
	Az alapító községek ésv áros eszközei			26.152	19.500	1.000	5.652	0	0	0
	Tartományi és köztársasági kölségvetés			52.176	25.976	0	26.200	0	0	0
	Adományok			20.339	18.816	0	1.523	0	0	0
2	A regionális hulladéklerakó kiépítése	2014.	2016.	1.380.000	0	0	200.000	590.000	590.000	0
	Az alapító községek ésv áros eszközei			0	0	0	0	0	0	0
	Tartományi és köztársasági kölségvetés			0	0	0	0	0	0	0
	Adományok			1.380.000	0	0	200.000	590.000	590.000	0
3	Felügyeleti szolgáltatások és kapacitásnövelés	2014.	2017.	150.000	0	0	40.000	40.000	40.000	30.000
	Az alapító községek ésv áros eszközei			0	0	0	0	0	0	0
	Tartományi és köztársasági kölségvetés			0	0	0	0	0	0	0
	Adományok			150.000	0	0	40.000	40.000	40.000	30.000
4	ÁÁ építése	2015.	2016.	265.000	0	0	0	30.000	235.000	0
	Az alapító községek ésv áros eszközei			0	0	0	0	0	0	0
	Tartományi és köztársasági kölségvetés			0	0	0	0	0	0	0
	Adományok			265.000	0	0	0	30.000	235.000	0
5	Mozgatható eszközök vásárlása az ÁÁ részére	2015.	2016.	145.000	0	0	0	0	145.000	0
	Az alapító községek ésv áros eszközei			0	0	0	0	0	0	0
	Tartományi és köztársasági kölségvetés			0	0	0	0	0	0	0
	Adományok			145.000	0	0	0	0	145.000	0
6	Hulladékgyűjtő eszközök vásárlása	2015.	2016.	370.000	0	0	0	170.000	200.000	0
	Az alapító községek ésv áros eszközei			0	0	0	0	0	0	0
	Tartományi és köztársasági kölségvetés			370.000	0	0	0	170.000	200.000	0
	Adományok			0	0	0	0	0	0	0
7	Újrahasznosító hulladékudvarok létesítése	2015.	2016.	82.000	0	0	0	8.000,00	81.992	0

A TEVÉKENYSÉG FOLYTATÁSÁHOZ SZÜKSÉGES JAVAKRA, SZOLGÁLTATÁSOKRA ÉS MUNKÁLATOKRA TERVEZETT PÉNZESZKÖZÖK

dinárban

Sorszám	HELYREND	2013-as megvalós.	2014-re tervezett	Megvalós. 2014. első negyedében	2014. második negyedévi terve	2014. harmadik negyedévi terve	2014. negyedik negyedévi terve
	Javak						
1.	Rezsi és irodai eszközök költségei	361.662,00	400.000,00	14.905,00	35.095,00	175.000,00	175.000,00
2.	Gépjármű-üzemanyag	260.000,00	362.310,00	36.971,00	40.000,00	142.670,00	142.669,00
3.	Személygépkocsi lízingelése	503.778,33	577.500,00	94.723,00	144.375,00	144.375,00	194.027,00
	Szolgáltatások						
4.	Ügyvédi szolgáltatások	345.000,00	345.000,00	28.750,00	143.750,00	86.250,00	86.250,00
5.	Tanácsadás – könyvelői szolg.	383.000,00	478.800,00	79.800,00	159.600,00	119.700,00	119.700,00
6.	Egyéb tanácsadói és más szolgáltatások	20.000,00	230.000,00	28.800,00	67.000,00	67.000,00	67.200,00
7.	Takarítás	46.560,00	75.000,00	7.600,00	15.520,00	25.940,00	25.940,00
8.	Egyéb nem termelő jellegű szolgáltatások	260.000,00	275.276,00	0,00	98.425,00	88.425,00	88.426,00
9.	Szállítási szolgáltatások	231.000,00	280.000,00	33.423,00	82.192,00	82.192,00	82.193,00
10.	Fenntartási szolgáltatások	272.000,00	225.000,00	10.760,00	71.400,00	71.400,00	71.440,00
11.	Reklám és propaganda költs.	115.210,00	50.000,00	12.000,00	0,00	0,00	38.000,00
12.	Egyéb termelő jellegű szolgáltatások	21.000,00	50.000,00	0,00	15.000,00	15.000,00	20.000,00
13.	Reprezentáció	225.821,00	300.000,00	24.226,00	70.000,00	80.000,00	125.774,00
14.	Biztosítási díjak	93.000,00	125.000,00	0,00	62.500,00	0,00	62.500,00
15.	Bérletekkel kaps. költségek	0,00	131.000,00	0,00	0,00	65.500,00	65.500,00
16.	Pénzforgalmi költségek	180.000,00	10.000,00	2.500,00	2.500,00	2.500,00	2.500,00
17.	Tagsági díjak	70.000,00	80.000,00	0,00	0,00	35.000,00	45.000,00
18.	Adók, illetékek költségei	55.000,00	79.761,00	19.940,00	19.940,00	19.940,00	19.941,00
19.	Egyéb nem anyagi jellegű költségek – hirdetések, stb.	150.000,00	350.000,00	50.000,00	50.000,00	125.000,00	125.000,00
	Munkálatok						

Javaslat

A köztársasági elnök által kiadott 2014. évi közvállalatokról szóló törvény (az SZK Hiv. Közlönye, 119/2012) 50. szakasza, a helyi önkormányzatokról szóló törvény (az SZK Hivatalos Közlönye, 129/2007. szám) 32. szakasza 1. bekezdésének 8. pontja és Zenta község statútuma (Zenta Község Hivatalos Lapja, 5/2011. szám) 21. szakasza alapján Zenta Község Képviselő-testülete a 2014. október 03-án tartott ülésén meghozta az alábbi

H A T Á R O Z A T O T

A ZENTAI KOMMUNÁLIS-LAKÁSGAZDÁLKODÁSI KÖZVÁLLALAT 2014. ÉVI ÜZLETVITELI PROGRAMJA PÉNZÜGYI TERVÉNEK MÓDOSÍTÁSA ÉS KIEGÉSZÍTÉSE JÓVÁHAGYÁSÁRÓL

1.

Zenta Község Képviselő-testülete jóváhagyja a Zentai Kommunális-Lakásgazdálkodási Közvállalat 2014. évi üzletviteli programja Pénzügyi tervének módosítását és kiegészítését.

2.

Ezt a határozatot Zenta Község Hivatalos Lapjában kell közzétenni.

Szerb Köztársaság
Vajdaság Autonóm Tartomány
Zenta Község
Zenta Község Képviselő-testülete
Szám: 023-17/2014-I
Kelt: 2014. október 03.
Zenta

Širková Anikó s.k.

Zenta Község Képviselő-testületének elnöke

I n d o k o l á s

A köztársasági elnök által kiadott 2014. évi közvállalatokról szóló törvény (az SZK Hiv. Közlönye, 119/2012) 50. szakasza, a helyi önkormányzatokról szóló törvény (az SZK Hiv. Közlönye, 129/2007. szám) 32. szakasza 1. bekezdésének 8. pontja, valamint Zenta község statútuma (Zenta Község Hivatalos Lapja, 5/2011. sz.) 21. szakasza alapján azok a vállalatok, intézmények és más szervezetek, melyek alapítója vagy többségi tulajdonosa a Község, kötelesek a többéves működési és fejlesztési terveiket, illetve az éves üzletviteli tervüket, illetve azok módosításait és kiegészítéseit eljuttatni a Községi Képviselő-testülethez jóváhagyásra.

A zentai Községi Képviselő-testület 2013. december 30-án meghozott határozatával jóváhagyta a Zentai Kommunális-Lakásgazdálkodási Közvállalat 2014. évi üzletviteli programját. A zentai Községi Képviselő-testület 2014. június 19-én meghozott határozatával jóváhagyta a Zentai Kommunális-Lakásgazdálkodási Közvállalat 2014. évi üzletviteli programjának módosítását és kiegészítését. A KLKV Zenta Felügyelő Bizottsága 2014.09.12-én megtartott ülésén Határozatot hozott a KLKV Zenta 2014-es Ügyviteli programja Pénzügyi tervének módosításáról szóló ajánlat elfogadásáról.

A Zentai Községi képviselő-testületnek javasoljuk a Zentai Kommunális-Lakásgazdálkodási Közvállalat 2014. évi üzletviteli programja Pénzügyi tervének módosításáról és kiegészítéséről elfogadásáról szóló határozat meghozatalát.

JAVNO KOMUNALNO-STAMBENO PREDUZEĆE
SENTA

Senta, Ilije Birčanina br. 2.

BROJ: 01-1464-05/2014-1

DANA: 12.09.2014.

Na osnovu člana 24. Statuta Javnog komunalno-stambenog preduzeća Senta („Službeni list Opštine Senta“ broj 4/2013) Nadzorni odbor JKSP Senta na svojoj sednici održanoj dana 12.09.2014. godine donosi

ODLUKU

1. Prihvata se predlog Rebalansa br. 2. - Planirana finansijska sredstva za nabavku dobara, radova i usluga za obavljanje delatnosti JKSP Senta za 2014. godinu.
2. Tekst Rebalansa br.2. - Planirana finansijska sredstva za nabavku dobara, radova i usluga za obavljanje delatnosti JKSP Senta za 2014. godinu čini sastavni deo ove odluke.
3. Ova odluka se dostavlja osnivaču na dalji postupak.



Predsednik Nadzornog odbora
Tot Eleonora

KOMMUNÁLIS-LAKÁSGAZDÁLKODÁSI
KÖZVÁLLALAT ZENTA
Zenta, Ilija Birčanin u. 2.
SZÁM: 01-1464-05/2014-1
KELT: 2014.09.12.

A Kommunális-lakásgazdálkodási közvállalat Zenta alapszabályának 24.-ik szakasza alapján (Zenta Község Hivatalos lapja 4/2013 sz.) a KLKV Zenta Felügyelőbizottsága 2014.09.12.-én meghozza a

HATÁROZATOT

1. A KLKV Zenta 2014.-es évi Ügyviteli programja (A tevékenység végzéséhez szükséges áruk, munkák és szolgáltatások beszerzésének pénzügyi terve) 2.-ik módosításáról szóló ajánlat elfogadásáról.
2. A tervmódosítás szövege jelen határozat összetevő részét képezi.
- 3.Ez a határozat az alapítónak továbbítódik.

Tóth Eleonóra
a Felügyelőbizottság elnöke

Sikermérleg

2014.01.01-től 2014.12.31-ig

ezer dinárban

Kontó csoport, kontó	POZÍCIÓ	AOP	Terv	Terv	Terv	Terv	Terv
			01.01-31.12.2014.	01.01-31.03.2014.	01.04-30.06.2014.	01.07-30.09.2014.	01.10-31.12.2014.
2	3	4	5	6	7	8	9
	A. A RENDSZERES ÜZLETIVITEL BEVÉTELEI ÉS KIADÁSAI I ÜZLETIVITELI BEVÉTELEK(202+203+204- 205+206)	201	196.408	48.123	47.514	51.300	49.471
60,61	1. Eladásból származó bevételek	202	175.275	43.123	44.514	44.514	43.124
62	2. Teljesítmény és áru aktiválásából származó bevételek	203					
630	3. A teljesítmények tartalékából eredő értéknövelés	204					
631	4. A teljesítmények tartalékából eredő értékcsökkenés	205					
64,65	5. Egyéb üzletviteli bevételek	206	21.133	5.000	3.000	6.786	6.347
	II. ÜZLETIVITELI KIADÁSOK (208-tól 212-ig)	207	198.720	43.933	49.017	54.656	51.114
50	1. Az eladott áru beszerzési ára	208	2.851	713	713	713	712
51	2. Anyagköltségek	209	27.524	7.002	6.845	6.980	6.697
52	3. Keresetek, keresetpótlékok utáni kiadások és egyéb személyi jelle	210	107.801	24.730	25.280	28.927	28.864
54	4. Rezerválási és amortizációs költségek	211	14.564	3.641	3.641	3.641	3.641
53,55	5. Egyéb üzletviteli kiadások	212	45.980	7.847	12.538	14.395	11.200
	III. ÜZLETIVITELI NYERESÉG (201 - 207)	213		4.190			
	IV. ÜZLETIVITELI VESZTESÉG (207 - 201)	214	2.312		1.503	3.356	1.643
66	V. PÉNZÜGYI BEVÉTELEK	215	61	15	15	15	16
56	VI. PÉNZÜGYI KIADÁSOK	216	27	7	7	7	6
67, 68	VII. EGYÉB BEVÉTELEK	217	3.273	490	490	490	1.803
57, 58	VIII. EGYÉB KIADÁSOK	218	409	103	73	73	160
	IX. A RENDES ÜZLETIVITEL ADÓZÁS ELŐTTI NYERESÉGE (213 - 214 + 215 - 216 + 217 - 218)	219	586	4.585			10
69-59	X. A RENDES ÜZLETIVITEL ADÓZÁS ELŐTTI VESZTESÉGE (214 - 213 - 215 + 216 - 217 + 218)	220			1.078	2.931	
59-69	XI. AZ ÜZLETIVITEL FELFÜGGESZTETT NETTÓ NYERESÉGE	221					
	XII. AZ ÜZLETIVITEL FELFÜGGESZTETT NETTÓ VESZTESÉGE	222					
	B. ADÓZÁS ELŐTTI NYERESÉG (219 - 220 + 221 - 222)	223	586	4.585			
	C. ADÓZÁS ELŐTTI VESZTESÉG (220 - 219 + 222 - 221)	224			1.078	2.931	10
	D. NYERESÉGADÓ						
721	1. Az időszak adókiadásai	225					
722	2. Az időszak halasztott adókiadásai	226					
722	3. Az időszak halasztott adóbevételei	227					
723	E. A munkáltatónak kifizetett személyi bevételek	228					
	F. NETTÓ NYERESÉG (223 - 224 - 225 - 226 + 227 - 228)	229	586	4.585			10
	G. NETTÓ VESZTESÉG (224 - 223 + 225 + 226 - 227 + 228)	230			1.078	2.931	
	H. A KISEBBSÉGI TULAJDONOSOK MEGILLETŐ NETTÓ NYERESÉ	231					
	I. A JOGI SZEMÉLY TULAJDONOSAIT MEGILLETŐ NETTÓ NYERES	232					
	I. RÉSZVÉNYKÉNTI KERESET						
	1. Részvényenkénti alapkereset	233					
	2. Részvényenkénti csökkentett (híggított) kereset	234					

Sheet1

kontó száma	leírás	terv 2013	realizáció 2013	terv 2014	2014 I tervmódosítás	2014 II tervmódosítás
5010	KISKER. BESZERZÉSI ÉRTÉK	2.843.318,00	2.702.217,40	2.850.839,36	2.850.839,36	2.850.839,36
5110	FOGYÓ ESZKÖZ KÖLT.	10.866.237,00	5.706.266,53	4.800.000,00	4.520.000,00	5.170.000,00
5121	ALAKTRÉSZ KÖLT	2.296.047,00	2.584.499,83	3.000.000,00	2.300.000,00	2.300.000,00
5125	AUTÓ GUMI KÖLT	919.327,00	292.944,43	400.000,00	400.000,00	400.000,00
5126	LELTÁR KÉSZLET	484.314,00	543.592,17	400.000,00	200.000,00	200.000,00
5127	HTZ-ÉS FELSZER. KÖLT	835.680,00	865.717,00	859.945,30	559.945,30	309.945,30
5128	IRODA ANYAG KÖLT.	631.952,00	837.236,48	666.709,36	516.709,36	516.709,36
5130	ÜZEMANYAG ÉS KENŐA. KÖLT.	10.453.394,00	10.180.897,00	10.740.846,34	8.885.846,34	8.885.846,34
5133	ELEKT. ÁRAM KÖLT.	9.785.744,00	7.053.183,13	7.158.320,12	8.000.000,00	8.000.000,00
5134	FŰTÉS KÖLT.	1.340.437,00	2.162.810,32	1.711.323,66	1.711.323,66	1.711.323,66
5135	GÁZ KÖLT.	19.722,00	3.311,63	3.493,77	30.000,00	30.000,00
5200	BRUTTO FIZETÉS KÖLT.	81.800.129,00	81.800.129,00	81.800.129,00	81.800.129,00	81.800.129,00
52001	BRUTTO FIZETÉS KÖLT.-KÖZ MUNKA	4.256.448,00	6.698.894,00	6.698.894,00	6.698.894,00	6.048.894,00
5211	JÁRULÉK KÖLT. MELY A MUNKAADÓT TERHELI	14.668.145,00	14.550.396,00	14.642.223,00	14.642.223,00	14.642.223,00
52111	JÁRU.KÖLT.MELY A MUNKAAD. TERH.-KÖZ M.	762.838,00	1.199.310,00	1.199.310,00	1.199.310,00	1.199.310,00
5228	SZERZŐDÉSES MUNKÁSOK UTÁNI KÖLT.	865.921,00	803.818,67	400.000,00	400.000,00	400.000,00
5260	FELÜGY BIZ. UTÁNI KÖLT.	81.324,00	72.682,67	251.817,00	251.817,00	251.817,00
529010	VÉGKIELÉGÍTÉS	1.186.042,00	177.486,00	750.000,00	750.000,00	750.000,00
52903	ÉVFORDULÓS AJÁNDÉK	327.000,00	377.612,00	212.000,00	212.000,00	212.000,00
52904	HALÁL ESETÉN TÖRTÉNŐ SEGÍTSÉG	0,00	247.069,00	198.183,00	198.183,00	198.183,00
529043	SZOL. SEGÍTSÉG KEZELÉSRE	871.700,00	833.561,00	919.643,50	919.643,50	919.643,50
52910	UTAZÁSI KÖLT. A MUNKAHELYRE	932.184,00	815.012,00	859.837,66	859.837,66	859.837,66
52911	UTAZÁSI KÖLT.- NAPIDIJ.	44.616,00	69.533,33	100.000,00	100.000,00	100.000,00
529301	UTAZÁSI KÖLTSÉGEK SZOLGÁLATI UTRA	5.520,00	18.253,33	19.257,27	19.257,27	19.257,27
5299	EGYÉBB SZEMÉLYES AJÁNDÉKOK -CSOMAG	441.176,00	441.176,00	400.000,00	400.000,00	400.000,00
53001	TERM KÖLT-BAKT VIZSGÁLAT	104.656,00	0,00			
5310	SZÁLLITÁSI KÖLTS.	156.910,00	30.145,60	31.803,61	32.000,00	32.000,00
5314	POSTAI SZOLG. EREDŐ KÖLT.	460.821,00	380.780,40	2.551.456,23	3.325.000,00	3.325.000,00

Sheet1

kontó száma	leírás	terv 2013	realizáció 2013	terv 2014	2014 I tervmódosítás	2014 II tervmódosítás
5316	POSTAI SZOLG EREDŐ KÖLT.-TELEFON	869.556,00	734.528,00	774.927,04	940.000,00	940.000,00
5320	FOLYÓ KARBANTARTÁSBÓL EREDŐ BEV.	3.323.664,00	3.502.807,00	3.695.461,39	3.441.754,30	3.001.754,30
5333	JOGI SZEMÉLYTŐL BÉRBEVETT FELSZ.	114.077,00	76.800,00	81.024,00	72.974,93	72.974,93
5350	REKLÁM ÉS PROP KÖLT.	72.569,00	79.560,00	100.000,00	100.000,00	100.000,00
5390	KÖLT. TERM. SZOLG.	5.324.975,00	5.024.807,20	4.100.000,00	4.100.000,00	4.100.000,00
53901	ANALIZISBÓL EREDŐ KÖLT.	1.367.034,00	805.438,00	925.362,13	860.362,13	920.362,13
5392	KOM. SZOLG.EREDŐ KÖLT.	3.821.443,00	3.776.918,18	0,00	30.000,00	30.000,00
5393	MUNKA VÉDELEMBŐL EREDŐ KÖLT.	355.406,00	394.629,00	416.333,60	400.000,00	300.000,00
5398	EGYÉB SZOLG ERD. KÖLT.-JÁRMŰ REGISZT.	970.373,00	826.834,00	872.309,87	872.309,87	872.309,87
5399	EGYÉB TERMELÉSI SZOLG EREDŐ KÖLT.	124.444,00	59.976,00	63.274,68	63.274,68	63.274,68
5400	AMORT. KÖLT	13.805.201,00	13.805.200,98	14.564.487,03	14.564.487,03	14.564.487,03
5500	PÉNZÜGY. ELLENŐRZÉSBŐL EREDŐ KÖLT.	157.248,00	212.593,90	224.286,56	300.000,00	300.000,00
5501	ÜGYVÉDI SZOLG ERED. KÖLT	249.792,00	323.289,73	400.000,00	200.000,00	400.000,00
5502	KONSALTING SZOLG.EREDŐ KÖLT	0,00	96.000,00	800.000,00	800.000,00	800.000,00
5503	EGÉSZS. SZOLG.EREDŐ KÖLT.- ORVOS	157.195,00	184.450,00	400.000,00	400.000,00	400.000,00
5504	FOGLAL. OKTATÁSÁBÓL EREDŐ KÖLT.	55.915,00	29.771,00	31.408,41	31.408,10	31.408,10
5505	FOGLAL.SZAKM. FEJLESZT...SZEMINÁRIUMOK	150.431,00	194.328,00	205.016,04	205.016,04	205.016,04
5506	IRODAI PROG.MÓD. KÖLT.	652.361,00	621.211,79	655.378,43	800.000,00	800.000,00
5507	RTV ELŐFIZ KÖLT.	20.573,00	16.000,00	16.880,00	18.000,00	18.000,00
5509	EGYÉB NEM TERM. KÖLT	335.516,00	1.976.321,33	1.600.000,00	1.341.135,43	1.391.135,43
55090	EGYÉB NEM TERM. KÖLT-VÁLL. ŐRZÉSE	239.170,00	0,00	0,00	0,00	0,00
55091	EGYÉB NEM TERM. KÖLT - LAKÓ.KÖZ. KEK 37	4.238,00	5.597,33	5.905,19	0,00	0,00
55092	EGYÉB NEM TERM. KÖLT - INERNET HASZN.	156.551,00	161.880,00	170.783,40	170.783,40	170.783,40
55095	EGYÉB NEM TERM. KÖLT- PIJAC,VÁS. FELÜ.K.	4.131.913,00	3.890.000,00	3.000.000,00	3.000.000,00	3.000.000,00
55096	EGYÉB NEM TERM. KÖLT-MEZŐŐRÖK	0,00	3.890.000,00	0,00	0,00	0,00
55097	EGYÉB NEM.TERM.KÖLT.MEGBIZ.SEG.MUNKAERŐ	0,00	0,00	3.000.000,00	3.000.000,00	3.000.000,00
55098	EGYÉB NEM.TERM.KÖLT-MŰSZAKI TÁM.U.SZOLG.	0,00	0,00	2.000.000,00	1.800.000,00	400.000,00
5510	REPREZENTÁCIÓS KÖLT.	1.021.057,00	906.348,87	800.000,00	400.000,00	400.000,00
5512	AJÁNDÉKBÓL ERED. KÖLT	120.083,00	60.995,47	120.000,00	190.000,00	190.000,00





Sheet1

kontó száma	leírás	terv 2013	realizáció 2013	terv 2014	2014 I tervmódosítás	2014 II tervmódosítás
5520	BIZTOSÍTÁS AZ INGATLANOKRA ÉS A FELSZ.	2.633.073,00	2.339.124,00	2.339.124,00	3.139.124,00	3.139.124,00
5530	FIZ FORG.ERDŐ KÖLT.	314.417,00	314.548,87	331.849,05	331.849,05	331.849,05
5532	BANK SZOLG.EREDŐ KÖLT.	2.744,00	65.992,85	69.622,46	69.622,46	69.622,46
5540	TAGSÁGI DÍJAK				40.000,00	40.000,00
55400	GAZDASÁGI KAMARA TAG.DIJA	133.596,00	149.429,48	157.648,10	157.648,10	157.648,10
55401	REGIONÁLIS KAMARA TAG.DIJA	210.942,00	235.938,28	248.914,89	248.914,89	248.914,89
55402	GAZDASÁGI KAMARA TAG.DIJA-TARTOMÁNY	140.629,00	157.292,24	165.943,31	165.943,31	165.943,31
55501	ADÓKÖLT. A VAGYONRA- FÖLDTERÜLETEK	7.556,00	0,00	7.556,00	300.000,00	300.000,00
55502	ADÓKÖLT A VAGYONRA- ÉPÜLETEK	35.059,00	39.776,99	41.964,72	41.964,72	41.964,72
5552	DIJ AZ ELHASZNÁLT VIZ UTÁN	360.980,00	364.878,03	364.878,00	364.878,00	364.878,00
55521	DIJ AZ OBJEKTUMOK HASZN.-KANALIZÁCIÓ	1.171.928,00	1.992.546,00	1.992.546,00	1.992.546,00	1.992.546,00
55523	DIJ A VIZSZENYEZÉSRE - KANALIZÁCIÓ	406.717,00	217.732,12	217.732,12	217.732,12	217.732,12
5554	DIJ AZ ÉPÍTÉSI TERÜLETEK HASZN.	89.893,00	89.888,00	89.888,28	89.888,28	89.888,28
5555	KÜLÖNLEGES DIJAK - KÖRNY.VÉDELEM	10.470,00	3.270,00	3.449,85	3.449,85	3.449,85
5556	FEGYVERHASZNÁLATI ADÓ	3.081,00	0,00	0,00	0,00	0,00
5591	TAKSA	220.752,00	284.254,48	331.850,05	331.850,05	331.850,05
5592	HIRDETÉS UTÁNI KÖLT.	40.196,00	30.000,00	31.650,00	31.650,00	31.650,00
5594	EGÉSZS.VIZSG.UTÁNI KÖLT.-SZISZTEMATIKUS	699.297,00	656.186,67	400.000,00	400.000,00	400.000,00
5599	FOLYAMATBAN LEVŐ BERUHÁZÁSOK -ÖSSZ	0,00	0,00	9.300.000,00	11.650.000,00	12.780.000,00
	FELSZERELÉS A KÚTMEZŐHOZ	0,00	0,00	550.000,00	550.000,00	550.000,00
	FELSZERELÉS A SZENNYVIZ TISZTÍTÓHOZ	0,00	0,00	2.000.000,00	1.350.000,00	1.350.000,00
	KÚT REGENERÁLÁSA	0,00	0,00	2.000.000,00	2.000.000,00	2.000.000,00
	A VÁROS VÍZHÁLÓZATÁNAK TANULMÁNYA	0,00	0,00	2.000.000,00	1.700.000,00	1.700.000,00
	MOTOR A TARTÁLYOS KOCSIHOZ	0,00	0,00	300.000,00	300.000,00	250.000,00
	TANULMANY A VÍZTARTALÉKOKRÓL	0,00	0,00	300.000,00	250.000,00	250.000,00
	JÁRMŰ VÁSÁRLÁS- SZEMETES AUTÓ	0,00	0,00	1.150.000,00	700.000,00	0
	KISTRAKTOR FELSZERELÉSSEL	0,00	0,00	0,00	2.600.000,00	2.350.000,00
	SZÁMÍTÓGÉP FELSZERELÉS	0,00	0,00	0,00	400.000,00	400.000,00
	HÓEKE	0,00	0,00	0,00	400.000,00	400.000,00

Sheet1

kontó száma	leírás	terv 2013	realizáció 2013	terv 2014	2014 I tervmódosítás	2014 II tervmódosítás
	KOLUMBÁRIUM	0,00	0,00	0,00	400.000,00	400.000,00
	VIZHÁLÓZAT FELÚJÍTÁSA-SAJÁT ESZKÖZ	0,00	0,00	1.000.000,00	1.000.000,00	0
	KÚTFÚRÁS -ÖNRÉSZ					2.155.000,00
	KÚTFÚRÁS – MŰSZAKI FELÜGYELET					250.000,00
	BULDÓZER HERNYÓTALPA GENERÁLOZÁSA					400.000,00
	SZEMETESAUTÓ HIDRAULIKA GENERÁLOZÁSA					325.000,00
55991	HITEL UTÁNI KAMAT KÖLT. KBC FELÉ	30.876,00	7.746,67	8.172,73	8.172,73	8.172,73
5620	HITEL UTÁNI KAMAT KÖLT-KOM BANK.	316.620,00	0,00	0,00	0,00	0,00
56202	ELAD.VÁSÁR. EREDŐ KAMAT KÖLT	33.590,00	25.499,91	26.902,40	26.902,40	26.902,40
5624	HITEL UTÁNI KAMAT KÖLT. KBC FELÉ	3.325,00	253,07	266,99	266,99	266,99
5702	NEM LEIRT ALAP ESZK KÖLT.-FELSZ.	211.020,00	0,00	0,00	0,00	0,00
5742	ANYAG HIÁNY	1.158,00	0,00	0,00	0,00	0,00
5743	HIÁNY AZ ALKATRÉSZEKNÉL	352,00	0,00	0,00	0,00	0,00
5761	KÖLT. A KÖZVETLEN LEIRÁSBÓL	837,00	0,00	0,00	0,00	0,00
5762	KÖLT. A KÖZVETLEN LEIR. ALAP.DÖNTÉS ALAP.	1.228.689,00	79.214,41	83.571,21	83.571,21	83.571,21
5770	KÖLT ANYAGCSÖK.KÖVETKEZTÉBEN	19.094,00	0,00	0,00	0,00	0,00
5791	ADOTT RABAT UTÁNI KÖLTS.	244.399,00	235.835,87	248.806,84	248.806,84	248.806,84
5796	ADOTT HUM.KULT.EGÉSZS. SEGÍTSÉG	0,00	40.000,00	42.200,00	42.200,00	42.200,00
5798	KÖLT ELŐZŐ ÉVEKBŐL	0,00	28.360,00	29.919,80	29.919,80	29.919,80
5799	EGYÉB NEM ELŐRELÁTOTT KÖLT.	0,00	4.589,36	4.841,77	4.841,77	4.841,77
	ÖSSZESEN	193.613.674,00	190.467.177,98	199.156.206,93	199.156.206,93	199.156.206,93

Legenda

-  megkötött szerződések
 módosítás 2
 megvalósult költségek 31.08.14.-ig
 magasra tervezett negyedéves kvóta
 magas negyedévi megvalósulás

sor szám	POZICÍÓ	Realizáció 2013	Terv 2014 / módosítás	Terv az első negyedévre 2014- ben	Terv a második negyedévben 2014-ben	Terv a harmadik negyedévben 2014-ben	Terv a negyedik negyedévben 2014- ben
	Добра		41.373.715,26				
							do 31.08.14
	5110 Fogyóeszközök	6.206.266,53	4.770.000,00				
1.	511001 Vizvezetéshez szükséges anyagok			450.000,00	450.000,00	350.000,00	250.000,00
	UG Mima Komerc Bgd 23.07.14.						
	felhasználva			130.326,12	330.575,22		
	módosítás 1		1.000.000,00	150.000,00	300.000,00	300.000,00	250.000,00
				150.000,00	331.000,00	269.000,00	250.000,00
2.	511002 Kanalizációs anyagok			150.000,00	300.000,00	300.000,00	250.000,00
	UG Mima Komerc Bgd 23.07.14.						
	felhasználva			97.471,18	166.153,33		
	módosítás 1		700.000,00	100.000,00	200.000,00	200.000,00	200.000,00
3.	511003 Építési anyagok материал			100.000,00	200.000,00	200.000,00	100.000,00
	felhasználva			83.400,06	292.413,38		
	módosítás 1		400.000,00	100.000,00	100.000,00	100.000,00	100.000,00
	módosítás 2		800.000,00	100.000,00	295.000,00	255.000,00	150.000,00
							518.108,93
4.	511004 Elektromosághoz szükséges eszközök			100.000,00	100.000,00	100.000,00	100.000,00
	felhasználva			109.921,12	91.535,51		
	módosítás 1		400.000,00	110.000,00	100.000,00	100.000,00	90.000,00
	módosítás 2		650.000,00	110.000,00	100.000,00	260.000,00	180.000,00
							448.730,80

Набавке

	511005 Vegyszerek						
5.	5110051 Higiénia fenntartására			25.000,00	25.000,00	25.000,00	25.000,00
	felhasználva			103.823,75	177.221,41		
	<i>módosítás 1</i>	400.000,00		105.000,00	100.000,00	100.000,00	95.000,00
	<i>módosítás 2</i>			105.000,00	178.000,00	90.000,00	27.000,00
							400.591,89
6.	5110052 Szervetlen vegyszerek			100.000,00	100.000,00	100.000,00	100.000,00
	felhasználva			77.974,76	58.469,91		
	<i>módosítás 1</i>	380.000,00		80.000,00	100.000,00	100.000,00	100.000,00
7.	511006 Egyébb anyagok amik szükségesek			75.000,00	75.000,00	75.000,00	75.000,00
	felhasználva			508,33	4.633,33		
	<i>módosítás 1</i>	40.000,00		10.000,00	10.000,00	10.000,00	10.000,00
8.	511007 PVC kannák és zsákok			100.000,00	100.000,00	100.000,00	100.000,00
	felhasználva			5.240,00	305.876,74		
	<i>módosítás 1</i>	400.000,00		10.000,00	275.000,00	15.000,00	100.000,00
	<i>módosítás 2</i>			10.000,00	306.000,00	14.000,00	70.000,00
9.	511008 Élelmiszerek			100.000,00	100.000,00	100.000,00	100.000,00
	felhasználva			80.629,79	86.338,09		
	<i>rebalans-predlog</i>	400.000,00		81.000,00	109.000,00	105.000,00	105.000,00
10.	511009 Söprüvesszők	400.000,00		140.000,00	0,00	140.000,00	120.000,00
	felhasználva			137.600,00	129.000,00		
	<i>módosítás 2</i>			138.000,00	129.000,00	133.000,00	0,00
	5121 Alkatrészek	2.584.499,83	2.300.000,00				
11.	51211 alkatrészek személyautókra			200.000,00	150.000,00	100.000,00	200.000,00
	UG Auto-promet 05.08.14.						
	felhasználva			63.815,26	69.466,29		
	<i>módosítás 1</i>	400.000,00		65.000,00	100.000,00	135.000,00	100.000,00

Набавке

12.	51212 alkatrészek terepjárművekre			600.000,00	500.000,00	400.000,00	500.000,00
	UG Auto-promet 05.08.14.						
	felhasználva			272.415,73	483.650,79		
	módosítás 1		1.500.000,00	280.000,00	500.000,00	500.000,00	220.000,00
							930.928,78
13.	51213 Kisgépek alkatrészei (fünyiró stb)			100.000,00	100.000,00	75.000,00	75.000,00
	felhasználva			52.124,86	196.253,37		
	módosítás 1		400.000,00	55.000,00	145.000,00	100.000,00	100.000,00
	módosítás 2			55.000,00	197.000,00	100.000,00	48.000,00
							289.711,56
	5125 Autógumi	299.944,43	400.000,00				
14.	51251 Autógumi személyautókra			15.000,00	15.000,00	50.000,00	20.000,00
	felhasználva			15.990,00	5.545,00		
	módosítás 1		100.000,00	16.000,00	20.000,00	20.000,00	44.000,00
15.	51252 Autógumi terepjárművekre			70.000,00	70.000,00	100.000,00	60.000,00
	felhasználva			61.166,67	171.746,67		
	módosítás 1		300.000,00	65.000,00	75.000,00	100.000,00	60.000,00
	módosítás 2			65.000,00	172.000,00	63.000,00	0,00
							249.705,01
16.	5126 Apró leltár	543.592,17		100.000,00	100.000,00	100.000,00	100.000,00
	felhasználva			22.696,49	81.924,16		
	módosítás 1		200.000,00	25.000,00	75.000,00	50.000,00	50.000,00
	módosítás 2			25.000,00	82.000,00	50.000,00	43.000,00
							148.458,82
	5127 HTZ felszerelés	1.086.818,71	309.945,30				
17.	51271 Munka ruha			0,00	150.000,00	150.000,00	59.945,30
	felhasználva			0,00	7.661,99		
	módosítás 1		359.945,30	0,00	150.000,00	150.000,00	59.945,30
	módosítás 2		109.945,30	0,00	10.000,00	40.000,00	59.945,30
							45.091,99

Набавке

18.	51272 Cipő és kesztyű			0,00	75.000,00	75.000,00	50.000,00
	felhasználva			59.729,63	73.974,54		
	módosítás 1	200.000,00		60.000,00	50.000,00	50.000,00	40.000,00
	módosítás 2			60.000,00	74.000,00	36.000,00	30.000,00
	5128 Irodaszerek	837.236,48	516.709,36				
19.	51281 Fénymásolóhoz papir			75.000,00	75.000,00	75.000,00	75.000,00
	felhasználva			25.766,67	32.000,00		
	módosítás 1	120.000,00		30.000,00	30.000,00	30.000,00	30.000,00
	módosítás 2			30.000,00	32.000,00	30.000,00	28.000,00
20.	51282 Toner			50.000,00	50.000,00	50.000,00	50.000,00
	felhasználva			77.438,87	72.516,51		
	módosítás 1	230.000,00		80.000,00	50.000,00	50.000,00	50.000,00
	módosítás 2			80.000,00	73.000,00	50.000,00	27.000,00
							170.168,01
21.	51283 Egyébb irodaszerek			40.000,00	40.000,00	40.000,00	46.709,36
	felhasználva			47.869,04	36.854,04		
	módosítás 1	166.709,36		50.000,00	40.000,00	40.000,00	36.709,36
	5130 Üzemanyag és kenőanyag	10.180.897,00	8.885.846,34				
22.	51301 Eurodizel			1.900.000,00	2.000.000,00	2.000.000,00	1.700.000,00
	UG Euro petrol 21.05.14.						
	felhasználva			1.322.839,31	1.735.744,37		
	módosítás 1	5.825.000,00		1.325.000,00	1.500.000,00	1.500.000,00	1.500.000,00
	módosítás 2			1.325.000,00	1.736.000,00	1.500.000,00	1.264.000,00
							3.973.025,15
23.	51302 BMB Ólom-mentes benzin			500.000,00	400.000,00	400.000,00	550.000,00
	UG Euro petrol 21.05.14.						
	felhasználva			386.728,61	629.168,02		
	módosítás 1	1.600.000,00		390.000,00	400.000,00	400.000,00	410.000,00
	módosítás 2			390.000,00	630.000,00	300.000,00	280.000,00
							1.314.700,63

Набавке

24.	51303 TNG Gáz			130.000,00	130.000,00	100.000,00	140.000,00
	UG Euro petrol 21.05.14.						
	felhasználva			129.786,65	138.131,66		
	módosítás 1		520.000,00	130.000,00	130.000,00	130.000,00	130.000,00
	módosítás 2			130.000,00	140.000,00	130.000,00	120.000,00
							356.550,79
25.	51304 Kenőanyagok			200.000,00	200.000,00	200.000,00	190.846,34
	UG Vlanix SU 21.05.14.						
	felhasználva			341.324,77	213.453,02		
	módosítás 1		940.846,34	350.000,00	200.000,00	200.000,00	190.846,34
	módosítás 2			350.000,00	205.000,00	195.000,00	190.846,34
							554.777,79
26.	5133 Elektromos energia	7.053.183,13		1.789.580,03	1.789.580,03	1.789.580,03	1.789.580,03
	UG EPS Snabdevanje 29.04.14.						
	felhasználva			2.128.434,76	2.083.769,40		
	módosítás 1		8.000.000,00	2.130.000,00	1.970.000,00	1.950.000,00	1.950.000,00
							4.946.254,42
27.	5134 Távfűtés						
	felhasználva			1.048.655,90	161.360,24		
	módosítás 1		1.711.323,66	1.050.000,00	111.323,66	0,00	550.000,00
28.	5135 Elhasznált gáz						
	felhasználva			13.139,28	357,78		
	módosítás 1		30.000,00	15.000,00	5.000,00	5.000,00	5.000,00
29.	5299 Gyerek csomagok	441.176,00	400.000,00	0,00	0,00	0,00	400.000,00
	5599 Beruházások		12.780.000,00				
	55991 Felszerelés a vitzisztítóhoz						
30.	559911 Búvárszivattyú		460.000,00	0,00	0,00	460.000,00	0,00

Набавке

31.	559912 Egyéb felszerelés a vizesztítőhoz		90.000,00	0,00	0,00	90.000,00	0,00
	55992 Felszerelés szennyvíztisztítóhoz						
32.	559921 Rozsdamentes spirál-terelő			170.000,00	0,00	0,00	0,00
	<i>módosítás 1</i>		220.000,00	0,00	220.000,00	0,00	0,00
33.	559922 Mérőszenzorok		400.000,00	100.000,00	100.000,00	100.000,00	100.000,00
						386.129,00	
34.	559923 bemeneti-kimeneti modulok		370.000,00	0,00	370.000,00	0,00	0,00
35.	559924 Eternet modul		360.000,00	0,00	0,00	360.000,00	0,00
36.a	55993 Kutak regenerálása		2.000.000,00	0,00	1.300.000,00	700.000,00	0,00
	UG Geo Inž Bgd 28.03.14. felhasználva				1.246.206,78		
36.b	559932 Kútfúrás – önrész módosítás 2		2.155.000,00	0,00	0,00	0,00	2.155.000,00
36.c	559933 Kútfúrás műszaki felügyelete módosítás 2		250.000,00	0,00	0,00	0,00	250.000,00
37.	55994 Tanulmány a város vízellátására felhasználva			850.000,00	850.000,00	0,00	0,00
	<i>módosítás 1</i>		1.700.000,00	400.000,00	400.000,00	450.000,00	450.000,00
	<i>módosítás 2</i>			400.000,00	625.000,00	400.000,00	275.000,00
38.a	55995 Motor a szippantós autóhoz felhasználva		300.000,00	300.000,00	0,00	0,00	0,00
	<i>módosítás 2</i>		250.000,00	0,00	0,00	240.000,00	0,00
38.b	559952 Buldózer lánctalpa generálózása felhasználva		400.000,00	0,00	0,00	400.000,00	0,00
						390.800,00	

Набавке

38.c	559953 Szemetesautó hidraulika generálja felhasználva		325.000,00	0,00	325.000,00	0,00	0,00
					325.000,00		
39.	55996 Tanulmány a vízkészletekről felhasználva módosítás 1			300.000,00	0,00	0,00	0,00
				243.750,00			
			250.000,00	250.000,00	0,00	0,00	0,00
40.	55997 Vízhalózat helyreállítása -saját		1.000.000,00	0,00	0,00	0,00	1.000.000,00
41.	55998 Számítógépes felszerelések felhasználva módosítás 1 módosítás 2			150.000,00	100.000,00	0,00	0,00
				293.481,17	18.560,00		
			400.000,00	295.000,00	35.000,00	35.000,00	35.000,00
				295.000,00	19.000,00	40.000,00	46.000,00
							319.232,17
42.	5509 Kistraktor felszereléssel módosítás 2		2.600.000,00	0,00	800.000,00	900.000,00	900.000,00
			2.350.000,00	0,00	0,00	350.000,00	2.000.000,00
43.	559991 Konténeres szemetesautó		700.000,00	0,00	0,00	700.000,00	0,00
44.	559992 Hóeke felhasználva		400.000,00	400.000,00	0,00	0,00	0,00
				399.000,00			
45.	559993 Kolumbarium módosítás 2		400.000,00	0,00	400.000,00	0,00	0,00
				0,00	0,00	400.000,00	0,00

	Szolgáltatások		24.367.320,64				
46.	5310 Szállítási költségek felhasználva módosítás 1			7.742,51	478,34		
			32.000,00	8.000,00	8.000,00	8.000,00	8.000,00
	5314 Postai szolgáltatások						
47.	53141 Postai szolgáltatás felhasználva módosítás 1			637.864,00	637.864,00	637.864,00	637.864,00
				833.229,76	832.944,01		
			3.325.000,00	835.000,00	830.000,00	830.000,00	830.000,00

Набавке

48.	53142 Telefon és mobiltelefon (5316)			210.000,00	210.000,00	210.000,00	210.000,00
	felhasználva			231.637,52	213.946,09		
	<i>módosítás 1</i>		940.000,00	235.000,00	235.000,00	235.000,00	235.000,00
	5320 Aktuális karbantartási költségek	3.669.322,68	3.001.754,30				
49.	53201 Autóelektromos munkálatok			87.500,00	87.500,00	87.500,00	87.500,00
	felhasználva			43.000,00	7.800,00		
	<i>módosítás 1</i>		200.000,00	45.000,00	55.000,00	50.000,00	50.000,00
	<i>módosítás 2</i>		150.000,00	45.000,00	8.000,00	47.000,00	50.000,00
50.	53202 Vulkanizálás			87.500,00	87.500,00	87.500,00	87.500,00
	felhasználva			45.510,00	61.490,00		
	<i>módosítás 1</i>		200.000,00	50.000,00	50.000,00	50.000,00	50.000,00
	<i>módosítás 2</i>			50.000,00	62.000,00	50.000,00	38.000,00
	53203 Mechanikus munkálatok						
51.	532031 Autómechanikus szolgáltatás			87.500,00	87.500,00	87.500,00	87.500,00
	felhasználva			67.800,00	42.691,66		
	<i>módosítás 1</i>		300.000,00	70.000,00	75.000,00	75.000,00	80.000,00
	<i>módosítás 2</i>		250.000,00	70.000,00	43.000,00	77.000,00	60.000,00
52.	532032 Mosások és kenések			87.500,00	87.500,00	87.500,00	87.500,00
	felhasználva			21.250,00	8.291,67		
	<i>módosítás 1</i>		150.000,00	25.000,00	50.000,00	25.000,00	50.000,00
	<i>módosítás 2</i>		100.000,00	25.000,00	10.000,00	30.000,00	35.000,00
53.	532033 Szennyvíztisztító elektromos szolg.			100.000,00	100.000,00	100.000,00	100.000,00
	felhasználva			136.300,00	72.000,00		
	<i>módosítás 1</i>		400.000,00	140.000,00	80.000,00	100.000,00	80.000,00
54.	532034 Vízmező elektromos szolg.			95.000,00	95.000,00	95.000,00	95.000,00
	felhasználva			9.400,00	53.000,00		
	<i>módosítás 1</i>		340.000,00	10.000,00	110.000,00	110.000,00	110.000,00
	<i>módosítás 2</i>			10.000,00	53.000,00	137.000,00	140.000,00

Набавке

55.	532035 Mechanikus felszerelések javítása			87.500,00	87.500,00	87.500,00	87.500,00
	felhasználva			97.758,35	35.500,00		
	<i>módosítás 1</i>	400.000,00		100.000,00	100.000,00	100.000,00	100.000,00
	<i>módosítás 2</i>						190.048,35
56.	532036 Autók gázfelszereléseinek javítása			87.500,00	87.500,00	87.500,00	87.500,00
	felhasználva			4.400,00	3.300,00		
	<i>módosítás 1</i>	200.000,00		5.000,00	65.000,00	65.000,00	65.000,00
	<i>módosítás 2</i>	50.000,00		5.000,00	5.000,00	20.000,00	20.000,00
57.	532037 Számítógépek javítása	380.618,87		87.500,00	87.500,00	118.118,87	87.500,00
	felhasználva			30.250,94	111.284,50		
	<i>módosítás 1</i>			35.000,00	152.500,00	118.118,87	75.000,00
	<i>módosítás 2</i>	340.618,87		35.000,00	112.000,00	118.118,87	75.000,00
58.	532038 Hőeke felszerelése			100.000,00	100.000,00	100.000,00	100.000,00
	felhasználva			199.000,00	200.000,00		
	<i>módosítás 1</i>	400.000,00		200.000,00	200.000,00	0,00	0,00
59.	53204 Egyébb aktuális karbantartási költségek			100.000,00	100.000,00	100.000,00	71.135,43
	felhasználva			20.250,00	109.356,67		
	<i>módosítás 1</i>	371.135,43		25.000,00	146.135,43	100.000,00	100.000,00
	<i>módosítás 2</i>			25.000,00	110.000,00	136.135,45	100.000,00
							188.448,67
60.	53901 Viz analízálási költségek			225.000,00	250.000,00	225.000,00	225.362,13
	felhasználva			184.926,00	284.910,00		
	<i>módosítás 1</i>	860.362,13		185.000,00	225.000,00	225.000,00	225.362,13
	<i>módosítás 2</i>	920.362,13		185.000,00	285.000,00	225.000,00	225.362,13
61.	5392 Kommunális szolgáltatások						
	felhasználva			1.000,00	13.995,29		
	<i>módosítás 1</i>	30.000,00		1.000,00	10.000,00	10.000,00	9.000,00
	<i>módosítás 2</i>			1.000,00	14.000,00	8.000,00	7.000,00
62.	5393 Munkavédelmi költségek						
	felhasználva			70.631,00	80.860,00		
	<i>módosítás 1</i>	400.000,00		71.000,00	110.000,00	110.000,00	109.000,00

Набавке

	módosítás 2		300.000,00	71.000,00	81.000,00	80.000,00	68.000,00
	5398 Autók bejegyzési költségei	845.641,35	872.309,87				
63.	53981 Járművek biztosításából eredő költségek			145.000,00	145.000,00	145.000,00	145.000,00
	UG DDOR NS 275.06.14. felhasználva			132.235,00	44.572,00		
	módosítás 1		560.000,00	135.000,00	145.000,00	140.000,00	140.000,00
	módosítás 2			135.000,00	45.000,00	280.000,00	100.000,00
							391.710,00
64.	53982 Járművek műszaki vizsgálata			29.288,00	29.288,00	29.288,00	29.287,62
	felhasználva			24.166,65	9.166,67		
	módosítás 1		117.309,87	25.000,00	30.000,00	30.000,00	32.309,87
	módosítás 2			25.000,00	10.000,00	40.000,00	42.309,87
65.	53983 Regisztrációból eredő költségek			48.750,00	48.750,00	48.750,00	48.750,00
	felhasználva			34.546,00			
	módosítás 1		195.000,00	35.000,00	60.000,00	55.000,00	55.000,00
	5502 Konzultációs költségek	128.000,00	800.000,00				
66.	55021 ISO minőségrendszer felülvizsgálata		400.000,00	400.000,00	0,00	0,00	0,00
	felhasználva			382.800,00			
67.	55022 Szakértői jelentés		400.000,00	0,00	200.000,00	200.000,00	0,00
	felhasználva			64.770,48	228.000,00		
	módosítás 1			65.000,00	250.000,00	85.000,00	0,00
							360.240,70
68.	5505 Szakmai továbbképzés-szeminárium						
	felhasználva			100.969,39	80.177,27		
	módosítás 1		205.016,04	105.016,04	50.000,00	50.000,00	0,00
	módosítás 2			105.016,04	81.000,00	20.000,00	0,00
	5506 Irodai programok változtatásai	621.211,79	800.000,00				

Набавке

69.	55061 Programok karbantartása			100.000,00	100.000,00	100.000,00	100.000,00
	felhasználva			112.508,40	124.462,00		
	<i>módosítás 1</i>		400.000,00	115.000,00	95.000,00	95.000,00	95.000,00
	<i>módosítás 2</i>			115.000,00	125.000,00	80.000,00	80.000,00
							302.854,40
70.	55062 Hálózat karbantartása			63.845,00	63.845,00	63.845,00	63.843,43
	felhasználva			103.193,00	67.058,00		
	<i>módosítás 1</i>		400.000,00	121.000,00	93.000,00	93.000,00	93.000,00
							204.256,50
	5509 Egyéb nemanyagi szolgáltatások		1.976.321,33	1.391.135,43			
71.	55091 Szolgáltatások parkolóhoz			100.000,00	100.000,00	100.000,00	100.000,00
	felhasználva			119.499,95	134.238,41		
	<i>módosítás 1</i>		400.000,00	120.000,00	95.000,00	95.000,00	90.000,00
	<i>módosítás 2</i>			550.000,00	120.000,00	135.000,00	145.000,00
							313.264,52
72.	55092 Szolgáltatás a járművek GPS felügyeletére			100.000,00	100.000,00	100.000,00	100.000,00
	felhasználva			84.099,67	88.001,20		
	<i>módosítás 1</i>		400.000,00	85.000,00	105.000,00	105.000,00	105.000,00
73.	55093 Atesztálási szolgáltatások			60.283,86	60.283,86	60.283,86	60.283,86
	felhasználva			16.200,00			
	<i>módosítás 1</i>		141.135,43	20.000,00	50.000,00	50.000,00	21.135,43
	<i>módosítás 2</i>			41.135,43	20.000,00	0,00	11.135,43
							10.000,00
74.	55094 Vállalkozói szolgáltatások			100.000,00	100.000,00	100.000,00	100.000,00
	felhasználva			92.641,99	202.651,67		
	<i>módosítás 1</i>		400.000,00	95.000,00	105.000,00	100.000,00	100.000,00
				95.000,00	203.000,00	102.000,00	0,00
							372.593,66
75.	55095 Piac és vásár biztonsági felügyelete		4.347.476,11	750.000,00	750.000,00	750.000,00	750.000,00
	UG Enigma plus Senta 16.01.14.						
	felhasználva			750.120,00	750.120,00		
	<i>módosítás 1</i>		3.000.000,00	750.120,00	750.000,00	750.000,00	749.880,00

Набавке

76.	55097 Segédmunkерő megbizása	3.490.000,00		750.000,00	750.000,00	750.000,00	750.000,00
	UG Enigma plus Senta 16.01.14.						
	UG Enigma plus Senta 30.06.14.						
	felhasználva			722.000,00	772.215,70		
	módosítás 1		3.000.000,00	722.000,00	759.000,00	759.000,00	760.000,00
	módosítás 2			722.000,00	773.000,00	755.000,00	750.000,00
77.	55098 Univerzális takarítógép	STORNO !	0,00	0,00	0,00	0,00	0,00
	55098 Műszaki segítségből eredő szolgáltatás		1.800.000,00	0,00	0,00	900.000,00	900.000,00
	Műszaki támogatás a Depónián		400.000,00	0,00	0,00	400.000,00	0,00
	felhasználva					399.750,00	
78.	5510 Reprezentációból eredő költségek	906.348,87		100.000,00	100.000,00	100.000,00	100.000,00
	felhasználva			107.888,00	115.733,82		
	módosítás 1		400.000,00	110.000,00	100.000,00	95.000,00	95.000,00
	módosítás 2			110.000,00	116.000,00	90.000,00	84.000,00
79.	5512 Ajándékok költségei						
	felhasználva			26.050,00	44.660,00		
	módosítás 1		190.000,00	30.000,00	50.000,00	50.000,00	60.000,00
80.	5520 Biztosítási díjak ingatlanokra	2.339.124,00	2.339.124,00	584.781,00	584.781,00	584.781,00	584.781,00
	felhasználva			584.781,00	256.745,00		
81.	Dolgozók baleseti biztosítása		400.000,00	100.000,00	100.000,00	100.000,00	100.000,00
82.	Kiegészítő egészségügyi biztosítás 12 hónapra 331.840,00		400.000,00	100.000,00	100.000,00	100.000,00	100.000,00
83.	5540 Tagsági díjak						
	felhasználva			8.400,00	6.300,00		
	módosítás 1		40.000,00	10.000,00	10.000,00	10.000,00	10.000,00
84.	5503 Egészségügyi szolg. eredő költségek	184.450,00		100.000,00	100.000,00	100.000,00	100.000,00
	felhasználva			65.100,00	92.100,00		
	módosítás 1		400.000,00	70.000,00	110.000,00	110.000,00	110.000,00

Набавке

85.	5594 Dolg. szisztematikus vizsgálatai	656.186,67		100.000,00	200.000,00	100.000,00	0,00
	felhasználva			79.500,00	229.000,00		
	módosítás 1		400.000,00	80.000,00	200.000,00	120.000,00	0,00
	módosítás 2			80.000,00	229.000,00	91.000,00	0,00
86.	5501 Ügyvédi szolgáltatások	323.289,73		100.000,00	100.000,00	100.000,00	100.000,00
	felhasználva			34.563,00	15.000,00		
	módosítás 1		200.000,00	35.000,00	55.000,00	55.000,00	55.000,00
	módosítás 2		400.000,00	35.000,00	15.000,00	150.000,00	200.000,00

	Munkák		4.100.000,00				
87	5390 Költségek anyagi szolgáltatásból	5.730.151,57					
	felhasználva (SU projekt)		149.000,00	136.000,00			
88	53902 Gépi munkák		2.100.000,00	0,00	700.000,00	700.000,00	700.000,00
	UG Dubrava Bajmok 08.08.14.						
	felhasználva			13.000,00	447.750,00		
89	53903 Kézi munkák		1.451.000,00	0,00	451.000,00	500.000,00	500.000,00
	UG Azur Senta 08.09.14.						
	felhasználva				161.004,35		
							242.893,95
90.	53904 Kőfaragói munkák		400.000,00	0,00	0,00	200.000,00	200.000,00
	felhasználva				399.000,00		
	módosítás 2			0,00	400.000,00	0,00	0,00

-JAVASLAT-

A helyi önkormányzatról szóló törvény (az SZK Hivatalos Közlönye, 129/2007. szám) 20. szakaszának 26. pontja, az állatjóléti törvény (az SZK Hivatalos Közlönye, 41/2009. szám) 66. szakasza, a szabálysértésekről szóló törvény (az SZK Hivatalos Közlönye, 65/2013. szám) 4. szakasza és 39. szakaszának 1. és 2. bekezdése, Zenta község statútuma (Zenta Község Hivatalos Lapja, 5/2011. szám) 46. szakaszának 7. pontja, és a Zentai Községi Közigazgatási Hivatalról szóló rendelet (Zenta Község Hivatalos Lapja, 32/2012. szám) 55. szakasza alapján Zenta Község Képviselő-testülete a 2014. október 03.-án tartott ülésén meghozta az alábbi

RENDELETET ZENTA KÖZSÉG TERÜLETÉN A KUTYÁK ÉS MACSKÁK TARTÁSÁNAK FELTÉTELEIRŐL ÉS MÓDJÁRÓL

1. ÁLATALÁNOS RENDELKEZÉSEK

1. szakasz

Jelen rendelet előírja Zenta község területén a kutyák és macskák tartásának feltételeit és módját, azok tartóinak jogait, kötelezettségeit és felelősségét ezen állatok jóléte érdekében, a bántalmazástól való védelmet, a kóbor kutyák befogását és elhelyezését, tilalmakat, szabálysértéseket és szabálysértési bírságokat, valamint a jelen rendelet végrehajtásának felügyeletére illetékes szervet.

2. szakasz

Zenta község területén kutyák és macskák házi kedvencként oly módon tarthatók, mely megakadályozza az állatok fertőző betegségeinek kialakulását, védi a polgárok egészségét, valamint biztosítja az állatok védelmét és jólétét.

3. szakasz

A kóbor kutyák és macskák populációjának ellenőrzése és csökkentése a Zenta község területén az elhagyott kutyák és macskák populációjának ellenőrzésére és csökkentésére vonatkozó külön program szerint történik.

4. szakasz

Az állat tulajdonosa természetes vagy jogi személy, illetve vállalkozó, aki jogosult az állat őrzésére, tartására, szállítására, használatára és eladására, aki felelős az állat életéért, egészsége védelméért és jólétéért, illetve aki megfelel az állattartás feltételeinek a törvénnyel és a jelen rendelettel összhangban.

Az állat tartója természetes vagy jogi személy, illetve vállalkozó, aki jogosult az állat őrzésére, tartására, tenyésztésére, szaporítására, szállítására és használatára, valamint az állat tulajdonosának írásos jóváhagyása alapján annak eladására, aki felelős az állat életéért, egészsége védelméért és jólétéért, illetve aki megfelel az állattartás feltételeinek a törvénnyel és a jelen rendelettel összhangban.

Az állat tulajdonosa, illetve tartója nem lehet 18 évesnél fiatalabb személy.

Amennyiben a jelen szakasz 3. bekezdésben említett személy állatot birtokol, az állat tulajdonosának, illetve tartójának a személy szülője, illetve gyámja tekintendő.

5. szakasz

A kutya és macska tulajdonosa, illetve tartója köteles az állatot oly módon tartani, amely nem veszélyezteti annak jólétét, biztosítani számára megfelelő szállást, szükséges gondozást, helyes táplálkozást, megfelelő higiéniai – egészségügyi feltételeket a helyiségben, amelyben az tartózkodik, valamint egészségügyi ellátást az állatjóléti törvénnyel összhangban.

Az állat tulajdonosa, illetve tartója minden szükséges intézkedést köteles foganatosítani annak érdekében, hogy az állatot ne érje felesleges fájdalom, szenvedés, félelem és stressz, illetve sérülés, valamint, hogy a tartása ne veszélyeztessen más embereket és a környezetet.

2. A KÖRNYEZETRE POTENCIÁLISAN VESZÉLYES KUTYÁK TARTÁSA

6. szakasz

Környezetre potenciálisan veszélyes kutyának számít, amely: nyilvánvaló ok nélkül embert vagy másik kutyát támadott meg és testi sérüléseket vagy halált okozott neki; kutyaviadalra lett tenyésztve vagy kiképezve, illetve másik kutyával szervezett kutyaviadalon vett részt; a vagyon vagy testőrzésre szánt kutya; a pitbull terrier vagy e fajta keveréke, amely nem ellenőrzött tenyésztésből származik; a bullterrier, stafford terrier, amerikai stafford terrier és mini bullterrier, valamint e fajták keverékei.

7. szakasz

Környezetre potenciálisan veszélyes kutyát csak büntetlen nagykorú személy tarthat, aki ellen nem indult eljárás élet és testi épség, vagyon, illetve közrend ellen irányuló büntetendő cselekmény, valamint kábítószerrel való visszaélés, állatok megölése és bántalmazása vagy más, az állatok jólétével kapcsolatos, illetve más erőszakos büntetendő cselekmény miatt, azzal a feltétellel, hogy rendelkezik a kutya szocializációs képzését igazoló tanúsítvánnyal.

A kutyának, amely a szocializáció fokának ellenőrzése folyamán nem ér el kielégítő osztályzatot, illetve, ha továbbra is veszélyt jelent, az állatjóléti törvénnyel összhangban kioltják az életét.

8. szakasz

A környezetre potenciálisan veszélyes kutya nem tartható társasházi építmények lakásában és többcsaládos lakhatást szolgáló létesítmények közös udvarában, nem vezethető nyilvános létesítményekbe és nem vezethető, illetve engedhető szabadon a jelen rendelet 19. szakasza szerinti közterületeken.

A környezetre potenciálisan veszélyes kutya nem tartható láncon, csak olyan elkerített területen, amely kialakítása lehetetlenné teszi, hogy megszökjön.

3 Az elkerített területet a tulajdonosnak kulcsra zárva kell tartania, a bejáratára pedig ki kell tűzni a „Veszélyes kutya” feliratú figyelmeztetést.

9. szakasz

A környezetre potenciálisan veszélyes kutya közterületre csak a sikeres szocializációs képzés után vezethető.

A kivezetés csak nagykorú személy által, rövid pórázon és szájkosárral végezhető.

A kivezetés folyamán a kutyának a tulajdonosa állandó közvetlen felügyelete alatt kell állnia.

A kutya, amely emberre vagy másik kutyára való támadás, kutyaviadalra való kiképzés, illetve másik kutyával szervezett kutyaviadalon való részvétel miatt, mint „Veszélyes kutya” lett osztályozva, nem vezethető közterületre.

10. szakasz

A környezetre potenciálisan veszélyes kutya tulajdonosa egyéb kötelezettségekkel is rendelkezik, éspedig:

- köteles a környezetre potenciálisan veszélyes kutya tartását az állatorvosi állomásnak vagy rendelőnek bejelenteni,
- meghatározott esetekben köteles a kutyát ivartalanítani.

3. KUTYÁK ÉS MACSKÁK TARTÁSA

3.1. Az állatok száma és a létesítmények, amelyekben tarthatók

11. szakasz

Az egyéni családi lakhatást szolgáló létesítmények és az üzleti létesítmények udvarában legfeljebb két kutya és két macska tartható.

A jelen szakasz 1. bekezdésében említett állat kölyke legfeljebb 4 hónapos koráig tartható az udvarban.

12. szakasz

A társasházi építmény lakásában legfeljebb egy kutya és egy macska tartható.

A jelen szakasz 1. bekezdése értelmében a lakásban csak a kutya tartója összes szomszédjának a házitanács elnöke által hitelesített írásos beleegyezése beszerzését követően tartható kutya és macska.

A jelen szakasz 1. bekezdésében említett állat kölyke legfeljebb 3 hónapos koráig tartható a lakásban.

A társasházi építmények közös helyiségeiben (hall, lépcsőház, padlás, pince stb.), az erkélyeken, teraszokon stb. tilos a kutyák és macskák tartása.

Tilos a kutyák és a macskák bevezetése a felvonókba, kivéve, ha ezeket velük egyidejűleg nem használják a lakók vagy más személyek.

3 A társasházi építmények felvonóinak, lépcsőházának és folyosóinak használatakor a kutyának pórázra kötve kell lennie, a tulajdonosának, illetve tartójának állandó felügyelete alatt.

A következő fajkutyák: német juhászkutya, belga juhászkutya (minden fajtája), rottweiler, dobermann, német boxer (mindkét fajtája), nagy schnauzer (mindkét fajtája), fekete terrier, argentin dog, bullmasztiff, masztiff, nápolyi masztiff, pirreneusi masztiff, sárhegyi juhászkutya, kaukázusi juhászkutya, erdélyi kopó, amerikai stafford terrier, bullterrier (normálméretű), stafford bullterrier, valamint a felsorolt kutyák egyikével vagy több kutya keresztezésével keletkezett kutyák nem tarthatók a jelen szakasz 1. bekezdésében említett létesítményekben.

13. szakasz

A többcsaládos lakhatást szolgáló létesítmények közös udvarában egy kutya tartható, ha ebbe a közös udvar összes tulajdonosa, illetve használója írásban beleegyezett.

A többcsaládos lakhatást szolgáló létesítmények közös helyiségeiben (hall, lépcsőház, padlás, pince stb.) kutyák és macskák nem tarthatók.

14. szakasz

A tanyákon legfeljebb öt kutya tartható.

A kutyák a tanyán:

- láncra kötve,
- hosszabbított pórázon
- az elkerített tanyákon pedig szabadon tarthatók.

A jelen szakasz 1. bekezdésében említett állat kölyke legfeljebb 4 hónapos koráig tartható az udvarban.

15. szakasz

Az egyéni családi lakhatást szolgáló létesítmények udvarában és a közös udvarban a kutyák megfelelő kutyaházzal rendelkező elkerített területen, vagy láncra kötve, vagy hosszabbított pórázon megfelelő kutyaházzal tarthatók (kivéve a kutyakölykök négy hónapos korukig).

Az elkerített területnek, illetve a kutyák mozgására szolgáló területnek legkevesebb 5 méter távolságra kell lennie a szomszédos telken álló legközelebbi lakóépülettől, illetve üzleti létesítménytől.

A lánc nem lehet rövidebb kettő, sem pedig hosszabb három méternél.

Az állatok tartását szolgáló területet rendszeresen karban kell tartani és takarítani, valamint időszakosan fertőtleníteni.

16. szakasz

A kutyatulajdonos vagy –tartó köteles a bejárati ajtóra, illetve kapura látható helyen kitűzni az „Óvakodj a kutyától” feliratot.

3.2. Közterületre való kivezetés

17. szakasz

Közterületre csak a veszettség ellen beoltott és az állategészségügyi törvénnyel összhangban tartósan megjelölt kutyák vezethetők ki.

Az állat tulajdonosa, illetve tartója a kutya közterületre történő kivezetésekor a kutyát legfeljebb 2 m hosszú pórázon vezetheti.

A következő fajkutyák: német juhászkutya, belga juhászkutya (minden fajtája), rottweiler, dobermann, német boxer (mindkét fajtája), nagy schnauzer (mindkét fajtája), fekete terrier, argentin dog, bullmasztiff, masztiff, nápolyi masztiff, pirreneusi masztiff, sárhegyi juhászkutya, kaukázusi juhászkutya, erdélyi kopó, valamint más nagy és középtermetű kutyák, továbbá a felsorolt kutyák egyikével vagy több kutya keresztezésével keletkezett 5 hónaposnál idősebb kutyák legfeljebb 1 m hosszú pórázon, szájkosárral vezethetők ki.

A kistermetű vagy az 5 hónaposnál fiatalabb kutyakölykök szájkosár nélkül is kivezethetők.

A vakvezető és gyengén látó személyeket vezető kutyák, vadászat idején a vadászebek, rendőrségi akció, elveszett személy kutatása közben stb. a hivatali kutyák, és jószágőrzés közben a juhászkutyák szájkosár nélkül kivezethetők és szabadon mozoghatnak a kutyatulajdonos vagy –tartó felügyelete alatt.

A kutyát közterületre kivezető kutyatulajdonos, illetve –tartó teljes felelősséget visel annak viselkedéséért.

18. szakasz

A 18 évesnél fiatalabb személyek csak felnőtt személy kíséretében vezethetnek ki kutyát.

19. szakasz

A kutyák pórázon és szájkosárral kivezethetők és mozoghatnak, szabadon pedig az arra kijelölt és láthatóan megjelölt közterületeken szájkosárral engedhetők.

Tilos a kutyák kivezetése a virágoskertként elrendezett nyilvános zöldterületekre, játszóterekre, sportpályákra, fürdőhelyekre és temetőkre.

A Községi Közigazgatási Hivatal illetékes szerve meghatározza és láthatóan megjelöli a parkokban az ösvényeket és felületeket, illetve egyéb közterületeket, amelyekre a kutyák kivezethetők és amelyeken mozoghatnak, a jelen szakasz 1. bekezdése értelmében.

20. szakasz

Amennyiben a kivezetése és mozgása közben a kutya beszennyezi a közterületet, a kutya tulajdonosa, illetve tartója köteles azt késedelem nélkül eltakarítani.

Amennyiben a lakásból való kivezetése közben a kutya vagy a macska beszennyezi a lépcsőházat, más közös helyiséget vagy a közös udvart, az állat tulajdonosa, illetve tartója köteles a beszennyezett felületet késedelem nélkül megtisztítani és lemosni, illetve szükség szerint fertőtleníteni.

A kutya vagy a macska kivezetésekor annak tulajdonosa, illetve tartója köteles magánál PVC zacskókat tartani az állat ürülékének.

3.3. Az egészségről való gondoskodás

21. szakasz

Az állatok tulajdonosai, illetve tartói kötelesek az állat egészségéről gondot viselni és állategészségügyi, illetve biológiai védelmi intézkedéseket foganatosítani.

A kutyatulajdonos, illetve –tartó köteles a kutyát a kutyák megjelöléséről és bejegyzéséről szóló külön előírásokkal összhangban megjelölni és bejegyezni.

A három hónaposnál idősebb kutyák és macskák védőoltása és féregtelenítése évente egy alkalommal kötelező.

A kutya kivezetésekor annak tulajdonosa vagy tartója köteles magánál tartani a kutya megjelöléséről és védőoltásáról szóló tanúsítványt.

22. szakasz

Ha felmerül a gyanú, hogy a kutya vagy a macska valamilyen fertőző betegségben szenved, a tulajdonos vagy tartó köteles:

1. ezt jelenteni az állatorvosnak vagy az állategészségügyi felügyelőnek,
2. meggátolni a más személyekkel való érintkezést az állatorvos vagy az állategészségügyi felügyelő megérkezéséig,
3. a kutyát vagy a macskát – amelyről gyanítja, hogy megbetegedett – elszigetelni.

23. szakasz

Ha a kutya vagy a macska sérülést okoz valakinek, az állattulajdonos vagy –tartó köteles erről azonnal tájékoztatni az állategészségügyi felügyelőség teendőire illetékes szervet és ezen szerv meghagyása alapján az állatot vizsgálatra vinni.

A vizsgálat költségeit a jelen szakasz 1. bekezdésében említett állat tulajdonosa vagy tartója viseli.

4. ÁLLATTENYÉSZETEK

24. szakasz

A kutya- vagy macskatenyészetek a kutyák vagy macskák kereskedelmi céllal való szaporítására szolgáló létesítmények.

3 Állattenyésztésnek azon létesítmény számít, amelyben eladásra történő tenyésztés céljából kettő vagy több nőstény kutyát vagy macskát tartanak.

A kutyák és macskák kiállításokon és egyéb rendezvényeken való részvétel céljából történő tenyésztése, valamint a kutyák és macskák hobbi célú tartása és tenyésztése Zenta község egész területén végezhető, azzal a feltétellel, hogy kitöltötték az állattenyésztetek által kitöltendő feltételekről szóló szabályzattal (az SZK Hivatalos Közönye, 14/2014. szám) előírányozott feltételek, és ha ezt jóváhagyta a Kinológiai vagy a Felinológiai Szövetség Zenta község területén.

25. szakasz

Az állatok olyan létesítményekben tarthatók, tenyészthetők, és helyezhetők forgalomba termelési céllal, amelyek megfelelnek az állatjóléti feltételeknek, az állatoknak szükséges hely, helyiségek és felszerelés tekintetében, a törvénnyel összhangban.

A kutya- és macskatenyésztetek ki kell, hogy töltsék az állattenyésztetek által kitöltendő feltételekről szóló szabályzattal (az SZK Hivatalos Közönye, 14/2014. szám) előírányozott feltételeket.

A jelen szakasz 1. bekezdésében említett létesítmények be kell, hogy legyenek jegyezve az illetékes minisztérium által vezetett létesítmények jegyzékébe, az állategészségügyet szabályozó törvénnyel összhangban.

26. szakasz

A kutyák és macskák tartásának és tenyésztésének tekintetében Zenta település három övezetre oszlik, amelyek a Zenta község területén a háziállatok tartásának feltételeiről szóló rendeletben kerültek meghatározásra.

A kutyák és macskák tartása és tenyésztése csak a jelen rendelet 24. és 25. szakaszával összhangban, kizárólag a jelen szakasz 1. bekezdésében említett rendelettel meghatározott 3. övezetben, továbbá a lakóövezeten kívül az építési telkeken, valamint a tanyaövezetben vagy az egyéni tanyaokon, a mezőgazdasági földterületeken végezhető.

Felsőhegy, Tornynos, Kevi és Bogaras településeken kutyák és macskák csak a jelen rendelet 24. és 25. szakaszával összhangban tarthatók és tenyészthetők.

4. ÁLLATHIGIÉNIAI SZOLGÁLAT

27. szakasz

Zenta község területén az elhagyott, elveszített és felügyelet nélküli kutyák és macskák, valamint a róluk gondoskodni képtelen tulajdonosok vagy tartók kutyái és macskái befogását, szállítását és elhelyezését, illetve a tulajdonosoktól vagy tartóktól elkobzott kutyák és macskák befogadásának teendőit az állathigiéniai szolgálat végzi.

A jelen szakasz 1. bekezdése szerinti teendőket elláthatja a Zentai Kommunális-lakásgazdálkodási Közvállalat (a további szövegben: KLKV) a Községi Képviselő-testület külön rendelete alapján.

Amennyiben az előző bekezdés szerinti teendők ellátásával a KLKV kerül megbízásra, a vállalat azokat elláthatja közvetlenül vagy gazdasági társaságon, vállalkozón, illetve más gazdasági alanyon keresztül, amellyel a közbeszerzésekről szóló törvény rendelkezéseivel összhangban megkötött megfelelő szerződéssel rendelkezik.

Amennyiben a jelen szakasz 1. bekezdése szerinti teendők ellátásával nem a KLKV kerül megbízásra, azokat elláthatja gazdasági társaság, vállalkozó, illetve más gazdasági alany, amellyel a község szerződést kötött, éspedig a közbeszerzésekről szóló törvény rendelkezéseivel összhangban.

28. szakasz

Az állathigiéniai szolgálat a következő teendőket látja el:

- befogja, és az állatmenhelyen elhelyezi az elhagyott állatokat,
- megszervezi az állatok elkülönített elhelyezését,
- a köz- és egyéb területekről (határ) eltávolítja az állati tetemeket,
- elszállítja vagy megszervezi az állati tetemek közterületekről az állati eredetű hulladék összegyűjtésére, átdolgozására vagy megsemmisítésére (kafiléria) szolgáló létesítménybe való elszállítását, oly módon, amely nem jelent veszélyt más állatokra, az emberekre vagy a környezetre.

Az állathigiéniai szolgálat önállóan az illetékes felügyelőség megbízása alapján átruházott teendőket is ellát.

Az állathigiéniai szolgálat köteles együttműködni az állategészségügyi szolgálatokkal és az állatvédelmi szervezetekkel valamint köteles rendszeresen értesíteni a nyilvánosságot a menhelyen tartózkodó állatokról.

29. szakasz

Az állathigiéniai szolgálat köteles polgárokkal való kommunikációs szolgáltatást – információs szolgálatot megszervezni.

Az információs szolgálat nyilvántartja a polgárok bejelentéseit és továbbítja azokat az állathigiéniai szolgálatnak.

Az információs szolgálat rendszeres nyilvántartást vezet a hívások számáról, illetve az elhagyott állatok elhelyezésének megoldott és nem megoldott eseteiről.

Az információs szolgálat értesíti a lakosságot az állatmenhely munkájáról, valamint az elhagyott állatok számának csökkentésében elért eredményekről.

5. MENHELY

30. szakasz

A kutya- és macskamenhely az elhagyott és elveszített kutyák és macskák ideiglenes és tartós elhelyezésére, valamint ezek segítésére és gondozására szolgáló létesítmény.

31. szakasz

A jelen rendelet értelmében elhagyott kutyának vagy macskának számít, amelyiknek nincs otthona, amelyik a tulajdonosa, illetve tartója gondoskodása és ápolása nélkül azon kívül tartózkodik, illetve amelyiket az szándékosan elhagyta.

Elveszített kutyának vagy macskának számít, amelyik annak akarata ellenére elhagyta a tulajdonosát vagy tartóját, és amelyiket az keresi.

32. szakasz

A menhelyen elhelyezésre kerülnek:

- elhagyott és elveszített kutyák és macskák,
- kutyák és macskák, amelyekről a tulajdonosaik vagy tartóik nem képesek tovább gondoskodni,
- kutyák és macskák, amelyeket az illetékes minisztérium elkoboz a tulajdonosaitól vagy tartóitól,
- a veszélyben levő kutyák és macskák.

Az állatmenhelyen elhelyezésre kerülnek a Zenta község területén befogott kóbor kutyák és macskák, amelyekkel oly módon járnak el, amellyel biztosított az állatok jóléte, az állatjóléti törvénnyel és egyéb jogszabályokkal összhangban.

33. szakasz

A község megalakíthatja az elhagyott és elveszített kutyák és macskák menhelyét az állatmenhelyek és panziók által kitöltendő feltételekről szóló szabályzattal (az SZK Hivatalos Közlönye, 19/2012. szám) összhangban.

A jelen szakasz 1. bekezdése szerinti menhely működésének és teendőinek (élelmezés, ápolás, felszerelés, sterilizációs és kasztrációs program) pénzelése Zenta község költségvetéséből történik.

34. szakasz

Az elveszített kutyákról és macskákról való gondoskodás (a befogás, szállítás, elhelyezés, ivartalanítás, megjelölés és más teendők költségei) költségeit az állat tulajdonosa vagy tartója viseli.

Amennyiben a kutya vagy macska tulajdonosa vagy tartója ismeretlen, ezek begyűjtésének, szállításának és a róluk való gondoskodás költségeit Zenta község viseli.

35. szakasz

A menhelyen levő kutyák és macskák otthonba való befogadása az állathigiéniai szolgálat által vezetett nyilvántartás alapján történik, külön jogszabályokkal összhangban. Csak a védőoltásról és megjelölésről szóló, valamint az egészségügyi állapotot igazoló tanúsítvánnyal rendelkező kutyák és macskák helyezhetők el otthonban.

36. szakasz

A kutya vagy macska elvesztése esetén annak tulajdonosa vagy tartója köteles késelem nélkül, de legkésőbb az elvesztés napjától számított három napon belül ezt jelenteni az állathigiéniai szolgálatnak és a meghatalmazott állategészségügyi állomásnak.

A jelen szakasz 1. bekezdése szerinti bejelentésnek tartalmaznia kell a kutya vagy macska elvesztésének idejét és helyét, annak fajtáját, fizikai leírását, nevét, valamint az elvégzett megjelölésről és védőoltásról szóló adatokat.

Ha a kutya vagy macska tulajdonosa nem jelenti az állat elvesztését, akkor ez az állat elhagyásának tekintendő és a tulajdonos, illetve tartó köteles az állat által, annak elvesztésétől vagy elhagyásától számítva a tulajdonoshoz vagy tartóhoz való

3 visszatéréséig, illetve a menhelyen való elhelyezése pillanatáig okozott minden kárt megtéríteni.

37. szakasz

Amennyiben a menhelyen való elhelyezés napjától számított 30 napos határidőn belül nem kerül elő a befogott kutya vagy macska tulajdonosa vagy tartója, vagy ha nem gondoskodik más módon róla, ezekkel a Zenta község területén az elhagyott kutyák és macskák populációjának ellenőrzésére és csökkentésére vonatkozó program szerint járnak el.

38. szakasz

Az állathigiéniai szolgálat ellátja a kutyák és macskák tetemeinek a köz- és egyéb területekről (határ) való ártalmatlan eltávolítását.

Ismert tulajdonos vagy tartó kutyája vagy macskája tetemének közterületről való eltávolítása esetén az eltávolítás költségeit a tulajdonos vagy tartó viseli.

Amennyiben a tulajdonos vagy tartó ismeretlen, az előző bekezdésben említett tetemek eltávolításának költségeit Zenta község viseli.

Az állathigiéniai szolgálat elszállítja vagy megszervezi a jelen szakasz 1. bekezdésében említett állati tetemeknek az állati eredetű hulladék összegyűjtésére, átdolgozására vagy megsemmisítésére szolgáló létesítménybe való elszállítását, oly módon, amely nem jelent veszélyt más állatokra, az emberekre vagy a környezetre, külön jogszabályokkal összhangban.

6. KUTYÁK ÉS MACSKÁK ÉLETÉNEK KIOLTÁSA

39. szakasz

A kutyák és macskák életének kioltása azok élettől való megfosztásának azonnali halált előidéző módon történő folyamata.

A kutyák és macskák életének kioltása humánus és korszerű módon történik a törvénnyel és egyéb jogszabályokkal összhangban.

40. szakasz

A kutya vagy macska élete humánus módon kioltható, amennyiben:

1. sérült, gyógyíthatatlan betegségben szenved, testileg deformálódott vagy más kóros elváltozása van, amelyből a felgyógyulás lehetetlen és az élet fájdalmat, szenvedést, félelmet és stresszt jelent a számára,
2. elérte a kort, amikor az alapvető életfunkciói felmondják a szolgálatot,
3. az élete kioltásával visszaszorítják vagy kipusztítják a fertőző betegségeket, illetve meggátolják annak terjedését, az állategészségügyet szabályozó törvénnyel összhangban,
4. ha az állat jóléte érdekében hasznosabb az életének kioltása, mint a további élettől való szenvedés, az állatorvos véleményével összhangban.

41. szakasz

A kutya vagy macska élete nem oltható ki nyilvános helyeken kivéve, ha ezzel visszaszorítják vagy kipusztítják a fertőző betegségeket, illetve meggátolják azok terjedését, az állategészségügyet szabályozó törvénnyel összhangban.

7. TILALMI INTÉZKEDÉSEK

42. szakasz

Tilos:

- környezetre potenciálisan veszélyes kutyát és macskát a jelen rendelet rendelkezéseivel ellentétes módon tartani,
- kutyát, illetve macskát bántalmazni,
- kutyát, illetve macskát – melynek fennmaradása közvetlenül a tulajdonosától vagy tartójától függ – elhagyni vagy eltaszítani,
- kutyát, illetve macskát csapdákkal – amelyek fájdalmat vagy sérülést okoznak nekik – elfogni,
- a kutyák, illetve macskák tetemeit vagy annak részeit Zenta község területén otthagyni,
- kutyát, illetve macskát erkélyeken, teraszokon és közös helyiségekben (padlásokon, pincékben, mosókonyhákban stb.) tartani,
- kutyát, illetve macskát hivatali helyiségbe, nyilvános fürdőhelyre vagy egyéb olyan nyilvános helyre vezetni, ahol emberek nagyobb számban gyűlnek össze (piacok, strandok, iskolaudvarok, játszóterek stb.),
- kutyát az arra a célra nem kijelölt parkokban, köz- és zöldterületeken szabadon engedni,
- kutyát közterületeken, parkokban, rendezett strandokon és medencékben nyírni és fürdetni,
- egyéb, a jelen rendelettel ellentétes tevékenységet végezni.

8. FELÜGYELET

43. szakasz

A jelen rendelet alkalmazása felett a Községi Közigazgatási Hivatal építésügyi osztályának kommunális alosztálya gyakorol felügyeletet.

A jelen rendelet alkalmazása felett a kommunális felügyelő gyakorol felügyeletet.

44. szakasz

A felügyelőszégi ellenőrzés gyakorlása folyamán a kommunális felügyelő köteles ellenőrizni:

- a kutyák, illetve macskák tartása és kivezetése előírt feltételeinek kitöltöttségét,
- a tartható állatok számának tiszteletben tartását,
- egyéb feltételek és tilalmak kitöltöttségét, a jelen rendelettel összhangban.

45. szakasz

A felügyelőségi ellenőrzés gyakorlása folyamán a kommunális felügyelő felhatalmazással rendelkezik, hogy:

- a kutyák, illetve macskák tulajdonosainak vagy tartóinak határozattal meghagyja a jelen rendeletben előírt, az állatok tartásának és védelmének feltételei és módja tekintetében elkövetett hiányosságok és szabálytalanságok megfelelő határidőben történő kiküszöbölését,
- a kutyák, illetve macskák tulajdonosainak vagy tartóinak határozattal megtiltsa a kutyák, illetve macskák megengedettől nagyobb számban történő tartását,
- szabálysértési feljelentést tegyen,
- a jelen rendelettel összhangban egyéb intézkedéseket foganatosítson.

A kommunális felügyelő határozatára előterjesztett fellebbezésnek a határozat végrehajtására nincs halasztó hatálya.

Amennyiben a kutya, illetve a macska tulajdonosa vagy tartója a felügyelőségi ellenőrzés alkalmával elutasítja a kutya veszettség elleni védőoltásáról és szocializációs képzéséről szóló bizonyíték bemutatását, a kommunális felügyelő erről azonnal értesíti az illetékes állategészségügyi felügyelőséget.

Amennyiben a kommunális felügyelő a felügyelőségi ellenőrzés gyakorlása folyamán megállapítja egy másik szerv hatáskörébe tartozó jogszabály megsértését, erről írásban értesíti az illetékes szervet.

9. BÜNTETŐ RENDELKEZÉSEK

46. szakasz

Amennyiben az állathigiéniai szolgálat teendőinek ellátásával a KLKV kerül megbízásra, a KLKV 50.000,00-tól 1.000.000,00 dinárig terjedő szabálysértési pénzbírsággal sújtandó, amennyiben:

- nem látja el állathigiéniai teendőket a jelen rendelet 27., 28. és 29. szakaszával összhangban,
- nem látja el, illetve nem szervezi meg a kóbor kutyák és macskák befogását és az elhagyott állatok elhelyezését,
- nem biztosítja, illetve nem szervezi meg a menhely munkáját és működését a jelen rendelet 32., 33., 34., 35., 36. és 37. szakaszának rendelkezéseivel összhangban,
- nem biztosítja az állati tetemek szervezett összegyűjtését és szállítását a jelen rendelet 38. szakasza értelmében,
- a jelen rendelet 39., 40. és 41. szakaszának rendelkezéseivel ellentétesen kioltja a kutya, illetve macska életét.

A jelen szakasz 1. bekezdése szerinti szabálysértésért a KLKV felelős személye 2.500,00-tól 75.000,00 dinárig terjedő szabálysértési pénzbírsággal sújtandó.

47. szakasz

A jogi személy 50.000,00-tól 1.000.000,00 dinárig terjedő szabálysértési pénzbírsággal sújtandó, amennyiben:

1. környezetre potenciálisan veszélyes kutyát tart a jelen rendelet 7. és 8. szakaszával ellentétes módon;
2. a környezetre potenciálisan veszélyes kutyát kivezeti a jelen rendelet 8. és 9. szakaszával ellentétesen;

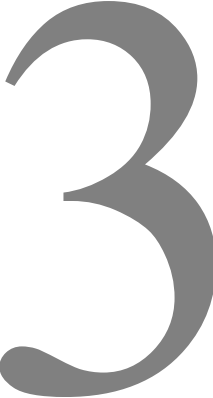
- 
3. nem tesz eleget a jelen rendelet 10. szakaszával előírt kötelezettségeknek;
 4. a jelen rendelet 10., 11., 12., 13. és 14. szakaszával előírtól nagyobb számban tart kutyát és macskát;
 5. kutyát tart a jelen rendelet 15. szakaszával ellentétes módon;
 6. nem tűzi ki a jelen rendelet 16. szakaszában meghatározott helyen az „Óvakodj a kutyától” feliratot;
 7. kutyát kivezet és sétáltat a jelen rendelet 17. szakaszával ellentétesen;
 8. mint a kutya tulajdonosa vagy tartója lehetővé teszi 18 évesnél fiatalabb személynek a kutya sétáltatását (a jelen rendelet 18. szakasza);
 9. a kutyát nyilvános zöldterületre vezeti a jelen rendelet 19. szakaszával ellentétesen;
 10. nem takarítja le a közterületet vagy helyiséget, amit a kutya vagy a macska beszennyezett (a jelen rendelet 20. szakasza);
 11. nem tartja magánál a kutya, illetve a macska kivezetésekor a kutya megjelöléséről és a kutya vagy a macska védőoltásáról szóló tanúsítványt, illetve PVC zacskókat az állat ürülékének (a jelen rendelet 20. és 21. szakasza);
 12. nem végzi el a kutya, illetve macska védőoltását és megjelölését a jelen rendelet 21. szakasza szerint;
 13. nem jelenti a fertőző betegség gyanúját (a jelen rendelet 22. szakasza);
 14. nem jelenti, hogy a tulajdonában levő kutya vagy macska más személynek sérülést okozott (a jelen rendelet 23. szakasza);
 15. kutyát vagy macskát a jelen rendelet 24., 25. és 26. szakaszával ellentétes módon tart és tenyészt;
 16. a jelen rendelet 39., 40. és 41. szakaszának rendelkezéseivel ellentétes módon kioltja a kutya, illetve macska életét;
 17. a jelen rendelet 42. szakaszával ellentétes módon jár el;
 18. megakadályozza a kommunális felügyelőt a felügyelet végrehajtásában a jelen rendelet 44. szakaszának rendelkezéseivel összhangban;
 19. nem a kommunális felügyelőnek a jelen rendelet 45. szakasza szerinti határozata szerint jár el;
 20. nem fogatosít egyéb intézkedéseket a jelen rendelettel összhangban.

A jogi személy felelős személye a jelen szakasz 1. bekezdése szerinti szabálysértésért 2.500,00-tól 75.000,00 dinárig terjedő pénzbírsággal sújtandó.

A vállalkozó a jelen szakasz 1. bekezdése szerinti szabálysértésért 5.000,00-tól 250.000,00 dinárig terjedő pénzbírsággal sújtandó.

A természetes személy a jelen szakasz 1. bekezdése szerinti szabálysértésért 2.500,00-tól 75.000,00 dinárig terjedő pénzbírsággal sújtandó.

7. ÁTMENETI ÉS ZÁRÓ RENDELKEZÉSEK

48. szakasz

A természetes és jogi személyek, illetve vállalkozók, amelyek Zenta község területén állatok tartásával, tenyésztésével, szaporításával, képzésével, forgalmazásával, szállításával, elhelyezésével és a róluk való gondoskodással foglalkoznak, kötelesek a működésüket a jelen rendelet rendelkezéseivel annak hatályba lépésének napjától számított 9 hónapon belül összehangolni.

49. szakasz

A jelen rendelettel nem szabályozott kérdésekben az állatjóléti törvény, az állategészségügyi törvény, és az állatok tartását, védelmét és jólétét szabályozó egyéb jogszabályok rendelkezéseit kell közvetlenül alkalmazni.

50. szakasz

Jelen rendelet a Zenta Község Hivatalos Lapjában való közzétételét követő nyolcadik napon lép hatályba.

Szerb Köztársaság
Vajdaság Autonóm Tartomány
Zenta község
Zenta Község Képviselő-testülete
Szám: 352-133/2013-I
Kelt: 2014. október 03.
Z e n t a

Širková Anikó s.k.,

a Zentai Községi Képviselő-testület
elnök asszonya

I n d o k o l á s

Zenta község területén a kutyák és macskák tartásának, befogásának és védelmének feltételei és módja valamint az állati eredetű tetemek szervezett összegyűjtésének és ártalmatlan eltávolításának feltételei és módja a Zenta község területén a háziállatok tartásának feltételeiről szóló rendelettel (Zenta Község Hivatalos Lapja, 9/2010. szám) kerültek szabályozásra.

2009. június 10-én hatályba lépett az állatjóléti törvény (az SZK Hivatalos Közlönye, 41/2009. szám), amely szabályozza az állatok jólétét, a jogi és természetes személyek, illetve vállalkozók jogait, kötelezettségeit és felelősségét az állatok jóléte érdekében, az állatokkal való eljárást, az állatok bántalmazástól való védelmét, az állatok jólétének védelmét azok életének kioltása, tartása, tenyésztése, forgalmazása, szállítása, levágása és az állatokon végzett kísérletek végrehajtása esetén, valamint egyéb, az állatok jólétének védelmében jelentős kérdéseket.

A törvény 2. szakaszának 1. bekezdése értelmében az ezen törvénnyel szabályozott állatjólét azon állatokra vonatkozik, amelyek képesek fájdalmat, szenvedést, félelmet és feszültséget érezni, különösképpen pedig azon állatokra, amelyeket termelési célra használnak; amelyeket tudományos kutatási, orvosbiológiai és oktatási célra használnak; amelyeket kiállításokra, versenyekre, rendezvényekre és a közszemlére tétel más formáira használnak; a munkaállatokra és hivatali állatokra; házi kedvencekre; az elhagyott és elveszített állatokra, valamint a fogságban levő vadállatokra. A törvény 6. szakasza szerint állatok tartására és tenyésztésére azon természetes és jogi személy, illetve vállalkozó jogosult, aki kitölti az állatok tartásának és tenyésztésének feltételeit ezen törvénnyel összhangban. Minden személy kötelessége, hogy gondoskodjon az állatokról, különösen azokról, melyek fennmaradása közvetlenül tőle függ. Minden személy kötelessége az állatnak – melynek sérülést okozott – segítséget nyújtani, valamint a szakértő részéről történő segítségnyújtást biztosítani. Az állat tulajdonosa, illetve tartója köteles az állathoz a jó házigazda figyelmével viszonyulni, valamint az állat fajtájának, nemének, korának, fizikai és biológiai sajátosságainak, a termelési sajátosságoknak, viselkedési tulajdonságainak és egészségügyi állapotának megfelelő tartási és ápolási feltételeket biztosítani, továbbá az állat megbetegedése esetén, szüléskor, valamint a beteg, sérült és kimerült állatok ellátása érdekében az állatorvos segítségét időben biztosítani. Az állat tulajdonosa, illetve tartója felelős az állat életéért, egészségéért és jólétéért és köteles minden szükséges intézkedést foganatosítani annak érdekében, hogy az állatot ne érje felesleges fájdalom, szenvedés, félelem és stressz,

3 illetve sérülés. A törvény 18. szakaszának 1. bekezdése előírja, hogy az állatok olyan létesítményekben tarthatók, tenyésztetők, és helyezhetők forgalomba termelési céllal, amelyek megfelelnek az állatjóléti feltételeknek, az állatoknak szükséges hely, helyiségek és felszerelés tekintetében, a jelen törvénnyel összhangban.

A törvény 53. szakasza előírja, hogy a házi kedvenc tulajdonosa, illetve tartója köteles házi kedvencének ellátást, ápolást és szállást biztosítani, a házi kedvenc fajtájával, nemével, korával, fizikai és biológiai sajátosságaival, valamint viselkedési tulajdonságaival és egészségügyi állapotával összhangban. A házi kedvencként tartott kutyák, amelyek veszélyt jelenthetnek a környezetre, a miniszter által előírt módon tartandók. A törvény 54. szakasza értelmében a helyi önkormányzati egység szervei a környezet sajátosságainak megfelelően kötelesek kidolgozni és végrehajtani az elhagyott kutyák és macskák populációjának ellenőrzésére és csökkentésére vonatkozó programot. A helyi önkormányzati egység szervei előírják a házi kedvencek, de főként a kutyák és macskák közterületre való kivezetésének helyét és módját. A törvény 66. szakaszának 1. bekezdése előírja, hogy a helyi önkormányzati egység szerve – amennyiben a területén elhagyott állatok vannak – köteles menhelyet biztosítani. A törvény 66. szakaszának 2. bekezdése értelmében a helyi önkormányzati egység szerve köteles biztosítani az elhagyott és elveszített állatok összegyűjtését, szállítását és a róluk való gondoskodást, a jelen törvénnyel összhangban köteles számukra segítséget, ellátást és a menhelyen való elhelyezést biztosítani, ugyanezen szakasz 4. bekezdése szerint pedig a helyi önkormányzati egység szerve a törvénnyel összhangban a beteg vagy sérült elhagyott és elveszített állatoknak köteles megfelelő állatorvosi segítséget, gyógyíthatatlanul sérült vagy beteg állatoknak pedig az életük kioltását biztosítani.

A felsoroltakkal összhangban a Zentai Községi Közigazgatási Hivatal építésügyi osztálya kidolgozta a Zenta község területén a kutyák és macskák tartásának feltételeiről és módjáról szóló rendeletjavaslatot, melynek rendelkezései össze lettek hangolva az állatjóléti törvény rendelkezéseivel.

2014. szeptember 03-án Zenta község Községi Tanácsa végzésével véglegesítette a Zenta község területén a kutyák és macskák tartásának feltételeiről és módjáról szóló rendeletjavaslatot és megvitatásra és elfogadásra a Zentai Községi Képviselő-testület elé utalta azt.

A felsoroltak alapján a Zentai Községi Képviselő-testületnek javasoljuk a Zenta község területén a kutyák és macskák tartásának feltételeiről és módjáról szóló rendelet elfogadását az előterjesztett szövegben.

JAVASLAT!

A kommunális tevékenységről szóló törvény (az SZK Hivatalos Közlönye, 88/2011. sz.) 2. szakasza 3. bekezdésének 3. pontja és 4. szakaszának 3. bekezdése, az energetikáról szóló törvény (a Szerb Köztársaság Hivatalos Közlönye, 57/2011, 80/2011. sz. – kiigazítás, 93/2012. és 124/2012. sz.) 178. szakaszának 1. bekezdése, a helyi önkormányzatról szóló törvény (a Szerb Köztársaság Hivatalos Közlönye, 129/2007. sz.) 32. szakasza 1. bekezdésének 6. pontja, valamint Zenta község statútuma (Zenta Község Hivatalos Lapja, 5/2011. sz.) 46. szakasza 1. bekezdésének 7. pontja alapján Zenta Község Képviselő-testülete a 2014. október 03-án tartott ülésén meghozta az alábbi

RENDELETET

A HŐENERGIA-TERMELÉS, -SZÁLLÍTÁS ÉS –ELLÁTÁS FELTÉTELEIRŐL ÉS MÓDJÁRÓL SZÓLÓ RENDELET MÓDOSÍTÁSÁRÓL ÉS KIEGÉSZÍTÉSÉRŐL

1. szakasz

A KKT a jelen rendelettel eszközli a hőenergia-termelés, -szállítás és –ellátás feltételeiről és módjáról szóló rendelet (Zenta Község Hivatalos Lapja, 16/2013. és 18/2013. sz.) módosítását és kiegészítését - a továbbiakban: rendelet.

2. szakasz

A rendelet 67. szakasza 2. bekezdésének második mondatában a „csatolnia kell” szavak után hozzáadjuk az „energetikai jóváhagyást, amellyel szakmailag megállapítják, hogy a lekapcsolás a lakóépület elektromos vezetékeinek túlméretezett terhelésére kerül sor mint”, míg a „házi tanács vagy” szavakat az „amelyet az épület közgyűlése, illetve az épület tanácsa adott meg a rendelet alapján, amelyet a törvényes előírások tiszteletben tartása mellett hoztunk meg, amennyiben az épületben nem alakult meg az épület közgyűlése, illetve az épület tanácsa, akkor”.

A rendelet 67. szakaszának 2. bekezdésében a harmadik mondatban a „nem csatolja” szavak után következnek az „energetikai jóváhagyást és”, míg a „házi tanács” szavait „az épület közgyűlése / az épület tanácsa, illetve ha azok nem alakultak meg, akkor az írásos jóváhagyást” szavakkal kell helyettesíteni.

A rendelet 67. szakaszának 3. bekezdése a „kollektív lakóépületekben” szavak után kiegészül az „illetve üzleti-lakó épületekben vagy üzleti épületben.” szavakkal.

3. szakasz

A rendelet 70. szakasza után egy új, 70/a szakasszal egészül ki, amely így hangzik:
„Meghatalmazzuk a hőenergia disztribútorát, hogy két évente legalább egyszer végezze el a fűtőberendezések ellenőrzését, valamint az elhelyezett plombák / bélyegzők kifogástalanságát minden kikapcsolt fogyasztó esetében, a távfűtési rendszerre az esetleges nem legális rákapcsolódás valamint a hőenergia nem legális használatának ellenőrzése céljából. Visszaélés megállapítása esetén, az illegális hőenergia-használat esetén a törvényes előírásokkal összhangban kell eljárni és meg kell fizettetni a fogyasztást az előző fűtési idény átlagos fogyasztása alapján.”

4. szakasz

A rendelet többi rendelkezése változatlan marad.

5. szakasz

A jelen rendelet a Zenta Község Hivatalos Lapjában való közzétételétől számított nyolcadik napon lép hatályba.

INDOKLÁS

A kommunális tevékenységről szóló törvény (az SZK Hivatalos Közlönye, 88/2011. sz.) 2. szakasza 3. bekezdésének 3. pontja szerint a kommunális tevékenységhez tartozik a hőenergia gyártása és szállítása, míg ugyanezen törvény 4. szakaszának 3. bekezdése szerint a helyi önkormányzati egység rendezi, összhangban a törvénnyel, a kommunális tevékenységek ellátását, a kommunális szolgáltatások használóinak jogait és kötelezettségeit és a kommunális tevékenység ellátása feletti felügyelet módját.

Az energetikáról szóló törvény (az SZK Hivatalos Közlönye, 57/2011., 80/2011., 93/2012. és 124/2012. sz.) 178. szakaszának 1. bekezdése szerint a városi, illetve Belgrád város helyi önkormányzati egység hatásköri szerve az előírásaikkal megállapítják a vásárlók hőenergia-ellátásában a folyamatosság feltételeit és módját területükön, a hőenergia disztribútor jogait és kötelezettségeit, a hőenergiái vásárlóinak jogait és kötelezettségeit, meghozzák a díjszabásrendszert, engedélyeket adnak ki, meghozzák a díjtételeket és jóváhagyásukat adják a hőenergia árára és előírásznak más feltételeket, amelyekkel biztosítják a vásárlóknak a hőenergia-ellátással való rendszeres és biztos ellátását, összhangban a törvénnyel.

A helyi önkormányzatról szóló törvény (a Szerb Köztársaság Hivatalos Közlönye, 129/2007. sz.) 32. szakasza 1. bekezdésének 6. pontja és Zenta község statútuma (Zenta Község Hivatalos Lapja, 5/2011. sz.) 46. szakasza 1. bekezdésének 7. pontja szerint a Községi Képviselő-testület, összhangban a törvénnyel, előírásokat és más általános aktusokat hoz meg.

A Községi Képviselő-testület 2013. 10. 14-én meghozta a hőenergia-termelés, szállítás és –ellátás feltételeiről és módjáról szóló rendeletet, amely 2013. 10. 31-én került módosításra és kiegészítésre. Az említett rendelet 67. szakaszának 3. bekezdésében elő van irányozva, hogy a hőenergia szállítása ideiglenes felmondásának kérelmében feltüntetett határidő leteltéig a tarifa szerinti vásárló a kollektív lakóépületekben köteles a fűtési idény idején fizetni a 20%-ot, viszonyítva az árhoz, amelyet fizetne a díjszabásrendszerrel összhangban, ha nem adna felmondást. A gyakorlat megmutatta, hogy szükséges pontosítani azon tarifa szerinti vásárlók kötelezettségeit, amelyek üzleti, illetve lakó-üzleti épületekben vannak elhelyezve.

A DP – SZSZDP Zenta község Községi Tanácsának benyújtotta a hőenergia-termelés, -szállítás és –ellátás feltételeiről és módjáról szóló rendelet módosításáról és kiegészítéséről szóló rendeletet.

Az említett javaslatban az alábbi módosításokat javasolták:

1. hogy a 67. szakasz 2. bekezdésében a „házi tanács” szavak után a „vagy” szót módosítsák a „mellett” szóval,

- 4
2. hogy a 67. szakasz 2. bekezdése után következzen egy új bekezdés, amely így hangzik „A lakástulajdonos aláírása hitelességét az írásos jóváhagyáson két tanú aláírásával kell igazolni, akik hőenergia-fogyasztói minőségben ugyanabban a fogyasztói egységben vannak”,
 3. hogy a 70. szakasz után következzen egy új, 70/a szakasz, amely így hangzik: „Meghatalmazzuk a hőenergia disztribútorát, hogy két évente legalább egyszer végezze el a fűtőberendezések ellenőrzését, valamint az elhelyezett plombák / bélyegzők kifogástalanságát minden kikapcsolt fogyasztó esetében, a távfűtési rendszerre az esetleges nem legális rákapsolódás valamint a hőenergia nem legális használatának ellenőrzése céljából. Visszaélés megállapítása esetén, az illegális hőenergia-használat esetén a törvényes előírásokkal összhangban kell eljárni és meg kell fizettetni a fogyasztást az előző fűtési idény átlagos fogyasztása alapján.”,

2014. 09. 19-én, a Házi Tanács Elnökei Egyesülete képviselőivel és Zenta községgel való találkozás alkalmával, Borosgyevi Zoltán, a Házi Tanács Elnökei Egyesülete elnöke javasolta, hogy a hőenergia-szállítás ideiglenes felmondása alkalmával kötelezően csatolják az energetikai jóváhagyást, amellyel szakszerűen megállapítják, hogy a lekapcsolás a lakóépület elektromos vezetékeinek túlméretezett terheléséhez vezet-e.

Mivel a lakóépületek karbantartásáról szóló törvény (az SZK Hivatalos Közlönye, 44/95., 46/98. és 88/2011. sz.) világosan definiálja, hogy mely meghatalmazásokkal bírnak a lakók közgyűlései, illetve a házi tanács, a DP – SZSZDP képviselői csoport első javaslatát nem volt lehetséges elfogadni az eredeti szövegben, azonban összhangban a Házi Tanács Elnökei Egyesülete elnökével folytatott beszélgetéssel, javaslatot adtak, amellyel pontosítják az eddigi szöveget. Ugyanez vonatkozik a DP – SZSZDP képviselői csoport második javaslatára is, amely nem fogadható el mert a törvények megállapítják, hogy kinek van joga az aláírás hitelességének verifikálására.

A DP – SZSZDP képviselői csoport harmadik javaslatát beépítettük ezen rendeletbe, valamint a Házi Tanács Elnökei Egyesülete elnökének javaslatát is.

Zenta község Községi Tanácsa, mint az aktusok javaslattevője, amelyeket a Zentai Községi Képviselő-testület hoz meg végzésével megerősítette e rendelet javaslatát és utalta azt Zenta Község Képviselő-testülete elé megvitatás és elfogadás céljából.

Zenta Község Képviselő-testülete, miután megvitatta Zenta község Községi Tanácsának a javaslatát és a városrendezési, lakásügyi-kommunális és ökológiai bizottságának és a statútumügyi és normatív akták bizottságának a véleményét, meghozta a rendelkező rész szerinti határozatot.

Szerb Köztársaság
Vajdaság Autonóm Tartomány
Zenta Község
Zenta Község Képviselő-testülete
Szám: 325-132/2014-I
Kelt: 2014. október 03.
Z e n t a

Širková Anikó s.k.
Zenta Község Képviselő-testület
elnök asszonya

JAVASLAT!

A kommunális tevékenységről szóló törvény (az SZK Hivatalos Közlönye, 88/2011. sz.) 2. szakasza 3. bekezdésének 3. pontja, 4. szakaszának 3. bekezdése és 28. szakaszának 2. bekezdése, valamint Zenta község statútuma (Zenta Község Hivatalos Lapja, 5/2011. sz.) 46. szakaszának 27. pontja alapján Zenta Község Képviselő testülete a 2014. október 03-án tartott ülésén meghozta az alábbi

RENDELETET A TÁVFŰTÉS ÁRA ÉRVÉNYESSÉGÉNEK MEGHOSSZABBÍTÁSÁRÓL

1. szakasz

A KKT a jelen rendelettel eszközli a hőenergia termelési ára érvényességének, illetve a tarifa szerinti vásárlók hőenergia árának meghosszabbítását.

2. szakasz

A hőenergia termelési árát, illetve a hőenergia árát a tarifa szerinti vásárlóknak 2013/2014. fűtési idény árainak szintjén állapítjuk meg, amelyeket a zentai TE-TO Cukorgyár Rt. hőenergia gyártására a jóváhagyásról szóló végzésben (Zenta Község Hivatalos Lapja, 18/2013. sz.) és a zentai ELGAS KV 2013/2014. fűtési idényére a városi távfűtés ára jóváhagyásának megadásáról szóló végzésben a tarifa szerinti vásárlóknak (Zenta Község Hivatalos Lapja, 18/2013. sz.) állapítottunk meg, és pedig mindaddig, amíg a Zentai Községi Képviselő-testület nem adja meg jóváhagyását a zentai TE-TO Cukorgyár Rt., illetve a zentai ELGAS KV a törvényesen, szabályosan és időben benyújtott kérelmei alapján az ár módosításának jóváhagyását.

3. szakasz

A jelen rendelet a Zenta Község Hivatalos Lapjában való közzétételtől számított nyolcadik napon lép hatályba.

INDOKLÁS

Zenta Község Képviselő-testülete 2013. 10. 31-én meghozta a zentai TE-TO Cukorgyár Rt. hőenergia gyártása árának jóváhagyásáról szóló végzést a 2013/2014. fűtési idényre, illetve a jóváhagyást a zentai ELGAS KV városi távfűtés árára a jóváhagyást a 2013/2014. fűtési idényre a tarifa szerinti vásárlóknak (Zenta Község Hivatalos Lapja, 18/2013. sz.)

A kommunális tevékenységről szóló törvény (az SZK Hivatalos Közlönye, 88/2011. sz.) 2. szakasza 3. bekezdésének 3. pontja szerint a kommunális tevékenységhez tartozik a hőenergia gyártása és szállítása, míg ugyanezen törvény 4. szakaszának 3. bekezdése szerint a helyi önkormányzati egység rendezi, összhangban a törvénnyel, a kommunális tevékenység ellátásának feltételeit, a kommunális szolgáltatás használóinak jogait és kötelezettségeit és a kommunális tevékenység ellátása feletti felügyelet módját.

A kommunális tevékenységről szóló törvény (az SZK Hivatalos Közlönye, 88/2011. sz.) 28. szakaszának 2. bekezdése szerint, a kommunális szolgáltatás árának változtatásáról szóló

5
rendeletre e törvény 2. szakaszának 1)-8) bekezdései szerint, az elhunyt földi maradványainak szállításán kívül, a jóváhagyását a helyi önkormányzati egység hatásköri szerve adja meg, míg ugyanezen szakasz 4. bekezdése szerint a helyi önkormányzati egység kihirdeti a kérelmet a kommunális szolgáltatások árváltoztatásáról szóló rendelet jóváhagyásáról, indoklással, a helyi önkormányzati egység székhelyén levő hirdetőtáblán, valamint elektronikus formában, internet útján, legalább 15 nappal a rendelet meghozatala előtt.

Zenta község statútumának (Zenta Község Hivatalos Lapja, 5/2011. sz.) 46. szakaszának 27. pontja szerint, a Községi Képviselő-testület, összhangban a törvénnyel, jóváhagyását adja a kommunális termékek és szolgáltatások árait, amelyet a közvetlen használók fizetnek.

A hőenergia-termelés, -szállítás és -ellátás feltételeiről és módjáról szóló rendelet (Zenta Község Hivatalos Lapja, 16/2013. és 18/2013. sz.) 49. szakasza 1. és 2. bekezdésének rendelkezései szerint a fűtési idény október 15-én kezdődik, de kivételesen már megkezdődhet az október 1-je és 14-e közötti időszakban is, amennyiben a Köztársasági Hidrometeorológiai Intézet adatai szerint a külső levegő hőmérséklete Zenta lakott település területén 21 órakor mérve, három egymást követő napon $+12^{\circ}\text{C}$ vagy alacsonyabb.

Hogy a fent említett határidőt a kommunális szolgáltatások árának eseteleges változtatásának közzétételéről tiszteletben tartjuk, az esetleges kérelmek az árváltoztatásra a 2014/2015. fűtési idényre meg kellett volna, hogy érkezzenek 2014. 09. 15-éig.

Mivel 2014. 09. 18-áig sem a zentai TE-TO Cukorgyár Rt, sem pedig a zentai ELGAS KV nem küldték meg a Zentai Községi Képviselő-testületnek a kérelmeiket a hőenergia árának esetleges változtatására, Zenta község hatásköri szervei megkérték tőlük, hogy nyilatkozzanak, hogy mely árral szeretnék megkezdni az előttünk álló fűtési idényt. A zentai TE-TO Cukorgyár Rt., illetve a zentai ELGAS KV 2014. 09. 23-án írásban nyilatkoztak, hogy a 2014/2015. fűtési idény kezdetén nem változtatják a hőenergia termelése, illetve szállítása szolgáltatásának árát, és az ELGAS igazgatója a levelében kiemelte, hogy a fűtés árának változására csak akkor kerül sor, ha a gáz árát 4%-kal változtatják a 2013 októberi gázárhoz viszonyítva.

Zenta község Községi Tanácsa, mint a Zentai Községi Képviselő-testülete által hozott aktusok meghatalmazott javaslattevője végzésével megerősítette e rendeletjavaslatot és utalta azt a Zentai Képviselő-testület elé megvitatás és elfogadás céljából.

Zenta Község Képviselő-testülete miután megvitatatta Zenta község Községi Tanácsának a javaslatát és a városrendezési, lakásügyi-kommunális és ökológiai bizottságának véleményét, meghozta a rendelkező rész szerinti rendeletet.

Szerb Köztársaság
Vajdaság Autonóm Tartomány
Zenta Község
Zenta Község Képviselő-testülete
Szám: 38-1/2014-I
Kelt: 2014. október 03.
Z e n t a

Širková Anikó s.k.
Zenta Község Képviselő-testület
elnök asszonya

JAVASLAT!

A kommunális tevékenységekről szóló törvény (az SZK Hivatalos Közlönye, 88/2011. szám) 2. szakasza 3. bekezdésének 3. pontja és 4. szakaszának 3. bekezdése, az energetikáról szóló törvény (az SZK Hivatalos Közlönye, 57/2011., 80/2011., 93/2012. és 124/2012. szám) 178. szakaszának 1. bekezdése, a helyi önkormányzatról szóló törvény (az SZK Hivatalos Közlönye, 129/2007. szám) 32. szakasza 1. bekezdésének 20. pontja, Zenta község statútuma (Zenta Község Hivatalos Lapja, 5/2011. szám) 46. szakasza 1. bekezdésének 33. pontja, és az energetikai tevékenység végzésére vonatkozó engedély kiadása után fizetendő térítmény mértékének a meghatározásához szükséges kritériumokról és mércékről szóló rendelet (Zenta Község Hivatalos Lapja, 8/2007. és 16/2013. szám) I. fejezetének 4. pontja alapján Zenta Község Képviselő-testülete a 2014. október 03-án tartott ülésén meghozta az alábbi

RENDELETET AZ ENERGETIKAI TEVÉKENYSÉG 2014. ÉVI VÉGZÉSÉRE VONATKOZÓ ENGEDÉLY UTÁNI TÉRÍTMÉNY MÉRTÉKÉNEK ELSZÁMOLÁSÁHOZ SZÜKSÉGES SZORZÓSZÁM ÉRTÉKÉRŐL

I

Az energetikai tevékenység 2014. évi végzésére vonatkozó engedély utáni térítmény mértékének elszámolásához szükséges szorzószám értéke 12.200,00 dinárt tesz ki.

II

Jelen rendelet a Zenta Község Hivatalos Lapjában való közzétételét követő nyolcadik napon lép hatályba.

I n d o k o l á s:

Zenta Község Képviselő-testülete 2013. október 14-én meghozta az energetikai tevékenység 2013. évi végzésére vonatkozó engedély utáni térítmény mértékének elszámolásához szükséges szorzószám értékéről szóló rendeletet. A rendelettel meghatározásra került, hogy az energetikai tevékenység 2013. évi végzésére vonatkozó engedély utáni térítmény mértékének elszámolásához szükséges szorzószám értéke 11.500,00 dinárt tesz ki.

A kommunális tevékenységekről szóló törvény (az SZK Hivatalos Közlönye, 88/2011. szám) 2. szakasza 3. bekezdésének 3. pontja szerint a hőenergia előállítása és forgalmazása kommunális tevékenységet képez, ugyanezen törvény 4. szakaszának 3. bekezdése szerint pedig a helyi önkormányzati egység a törvénnyel összhangban rendezi a kommunális tevékenységek ellátásnak feltételeit, a kommunális szolgáltatások használóinak jogait és kötelezettségeit, valamint a kommunális tevékenység ellátása feletti felügyelet gyakorlásának módját.

A helyi önkormányzatról szóló törvény (az SZK Hivatalos Közlönye, 129/2007. szám) 32. szakasza 1. bekezdésének 20. pontja és Zenta község statútuma (Zenta Község Hivatalos Lapja, 5/2011. szám) 46. szakasza 1. bekezdésének 33. pontja értelmében a községi képviselő-testület a törvénnyel összhangban a törvényben és a statútumban meghatározott más teendőket is ellát.

Az energetikáról szóló törvény (az SZK Hivatalos Közlönye, 57/2011., 80/2011., 93/2012. és 124/2012. szám) 178. szakaszának 1. bekezdése szerint a helyi önkormányzati egység, a város, illetve Belgrád város illetékes szerve előírásával megállapítja a vevők folyamatos hőenergia-

6 ellátása biztosításának módját a saját területén, a hőenergia-elosztók jogait és kötelezettségeit, a hőenergia vásárlóinak jogait és kötelezettségeit, meghozza a díjszabásrendszereket, engedélyeket ad ki, meghozza a díjszabástételeket és jóváhagyja a hőenergia árát, valamint egyéb feltételeket irányoz elő, melyek biztosítják a vevők rendszeres és megbízható hőenergia-ellátását, a törvénnyel összhangban.

Az energetikáról szóló törvény (az SZK Hivatalos Közlönye, 57/2011., 80/2011., 93/2012. és 124/2012. szám) 14. szakaszának 1. bekezdése előírja, hogy az energetikai tevékenységet azon közvállalat, gazdasági társaság, illetve jogi személy vagy vállalkozó láthatja el, amely szerepel a megfelelő jegyzékben és rendelkezik az energetikai tevékenység ellátásához szükséges engedéllyel, ha ezen törvény másként nem rendelkezik. Ugyanezen törvény 20. szakaszának 1. bekezdése szerint az energetikai alany az Ügynökség által kiadott engedély beszerzése után kezdheti meg az energetikai tevékenység ellátását, ha ezen törvény másként nem rendelkezik, ezen szakasz 2. bekezdése szerint pedig az engedély az engedély kiadása iránti kérelem benyújtásának napjától számított harminc napos határidőn belül határozattal kerül kiadásra, ha kitöltöttek a jelen törvénnyel és a jelen törvény alapján meghozott előírásokkal megállapított feltételek. A törvény 21. szakaszának 1. bekezdése előírja, hogy az engedély minden energetikai alanyra külön kerül kiadásra, ezen szakasz 2. bekezdése pedig előírja, hogy az engedély 10 évre kerül kiállításra, villamosenergia előállítására, villamos- és hőenergia kombinált előállítására és hőenergia előállítására pedig harminc évre.

Az energetikai tevékenység végzésére vonatkozó engedély kiadása után fizetendő térítmény mértékének a meghatározásához szükséges kritériumokról és mércékről szóló rendelet (Zenta Község Hivatalos Lapja, 8/2007. és 16/2013. szám) 2. pontja előírja, hogy az energetikai tevékenység (engedélyes tevékenység) végzése utáni térítvány mértékének a meghatározásához szükséges kritériumok az alábbiak:

- a) az energetikai alany gazdálkodási feltételei,
- b) az energetikai létesítmények, illetve a kapacitások műszaki jellegzetességei, illetve az egyes engedélyes tevékenységfajták végzéséhez szükséges feltételek jellemzői.

Az energetikai tevékenység végzésére vonatkozó engedély kiadása után fizetendő térítvány mértékének a meghatározásához szükséges kritériumokról és mércékről szóló rendelet (Zenta Község Hivatalos Lapja, 8/2007. és 16/2013. szám) 3. pontja előírja, hogy a 2. pontban említett kritériumokhoz meg kell állapítani az engedélyes tevékenységek utáni térítvány összegének meghatározásához szükséges mércéket, egységesen az összes vagy csak egy-egy engedélyes tevékenységre vonatkozóan, az energetikai alany piaci helyzetétől, valamint a tevékenységek végzésének feltételeitől függően, valamint azon energetikai létesítmények kapacitásától függően, amelyekben a tevékenységeket végzik. A mércéket szorzószámokkal kell kifejezni, és az engedély utáni térítványt az engedély kiadása alkalmával megállapított összes kritérium és mércé szerinti szorzószámok összege alapján kell megszabni. A szorzószámok összege az engedély érvényességének időszaka alatt csak abban az esetben változhat, ha változnak az engedélyes tevékenységek végzésének azok a feltételei, amelyek az engedély kiadásakor lényegesen hatottak a szorzószám megállapítására.

Az energetikai tevékenység végzésére vonatkozó engedély kiadása után fizetendő térítvány mértékének a meghatározásához szükséges kritériumokról és mércékről szóló rendelet (Zenta Község Hivatalos Lapja, 8/2007. és 16/2013. szám) 4. pontja szerint a szorzószám értékét a Zentai KKT állapítja meg,

6 lehetőség szerint minden év elején a szóban forgó évre vonatkozóan, és ezt közzé kell tenni Zenta Község Hivatalos Lapjában.

A felsoroltaknak megfelelően a Zentai Községi Közigazgatási Hivatal építésügyi osztálya kidolgozta az energetikai tevékenység 2014. évi végzésére vonatkozó engedély utáni térítmény mértékének elszámolásához szükséges szorzószám értékéről szóló rendeletjavaslatot, azzal, hogy az energetikai tevékenység 2014. évi végzésére vonatkozó engedély utáni térítmény mértékének elszámolásához szükséges szorzószám értéke 12.200,00 dinárt tesz ki.

Zenta község Községi Tanácsa, mint a Zentai Községi Képviselő-testület által hozandó ügyiratok meghatalmazott előterjesztője végzésével véglegesítette az energetikai tevékenység 2014. évi végzésére vonatkozó engedély utáni térítmény mértékének elszámolásához szükséges szorzószám értékéről szóló rendeletjavaslatot és megvitásra és meghozatalra a Zentai Községi Képviselő-testület elé utalta azt.

Zenta Község Képviselő-testülete, miután megvitatta Zenta község Községi Tanácsának a javaslatát, valamint Zenta Község Képviselő-testülete városrendezési, lakásügyi-kommunális és ökológiai bizottságának a véleményét, a rendelkező rész szerinti rendeletet hozta.

Szerb Köztársaság
Vajdaság Autonóm Tartomány
Zenta község
Zenta Község Képviselő-testülete
Szám: 38-2/2014-I
Kelt: 2014. október 03.
Z e n t a

Širková Anikó,
a Zentai Községi Képviselő-testület
elnök asszonya

JAVASLAT!

A kommunális tevékenységekről szóló törvény (az SZK Hivatalos Közlönye, 88/2011. szám) 2. szakasza 3. bekezdésének 3. pontja és 9. szakaszának 2. bekezdése, a helyi önkormányzatról szóló törvény (az SZK Hivatalos Közlönye, 129/2007. szám) 32. szakasza 1. bekezdésének 20. pontja, és Zenta község statútuma (Zenta Község Hivatalos Lapja, 5/2011. szám) 46. szakasza 1. bekezdésének 33. pontja alapján Zenta Község Képviselő-testülete a 2014. október 03-án tartott ülésén meghozta az alábbi

V É G Z É S T

I

Zenta Község Képviselő-testülete jóváhagyja a hőenergia-termelés kommunális tevékenység végzésével való megbízásról szóló szerződés megkötését Zenta község és a zentai TE-TO Cukorgyár Rt. között, a 2014/2015-ös fűtési időnyre vonatkozóan.

II

Zenta Község Képviselő-testülete a jelen végzés I. szakaszában említett szerződés aláírására a község polgármesterét hatalmazza meg.

III

Jelen végzés a Zenta Község Hivatalos Lapjában való közzétételét követő nyolcadik napon lép hatályba.

I n d o k o l á s:

A helyi önkormányzatról szóló törvény (az SZK Hivatalos Közlönye, 129/2007. szám) 32. szakasza 1. bekezdésének 20. pontja és Zenta község statútuma (Zenta Község Hivatalos Lapja, 5/2011. szám) 46. szakasza 1. bekezdésének 33. pontja értelmében a községi képviselő-testület a törvénnyel összhangban a törvényben és a statútumban meghatározott más teendőket is ellát.

A kommunális tevékenységekről szóló törvény (az SZK Hivatalos Közlönye, 88/2011. szám) 2. szakasza 3. bekezdésének 3. pontja szerint a hőenergia előállítása és forgalmazása kommunális tevékenységet képez, ugyanezen törvény 9. szakaszának 3. bekezdése szerint pedig, ha a kommunális tevékenység ellátója jogot szerez, hogy a kommunális tevékenység ellátásának pénzelését teljes egészében vagy részben a térítménynek a szolgáltatás használatától való megfizetéséből biztosítsa, a kommunális tevékenység végzésével való megbízás eljárására a koncessziót szabályozó törvény rendelkezéseit kell alkalmazni.

A zentai TE-TO Cukorgyár Rt. már több évvel ezelőtt írásban bejelentette, hogy a 2012/2013-as fűtési időny után nem kíván a hőenergia-termelés és -ellátás kommunális tevékenységgel tovább foglalkozni. Mivel azonban Zentán más termelő nem volt, 2013. október 14-én Zenta Község Képviselő-testülete végzést hozott, mellyel Zenta község polgármesterének jóváhagyta, hogy szerződést kössön, amellyel a zentai TE-TO Cukorgyár Rt.-t egy évre, azaz a 2013/2014-es fűtési időnyre megbízza a hőenergia-termelés kommunális tevékenység végzésével, míg a hőenergia-ellátás kommunális tevékenységgel a zentai Elgas Közvállalat lett megbízva.

Zenta község vezetői megpróbálták a hőenergia-termelést más módon biztosítani, és már a 2013. év elején Zenta község és a Serbian Biomass Initiative Kft. között sor került egy egyetértési protokoll aláírására, amelyben a felek megállapodtak, hogy a Serbian Biomass Initiative Kft. Zenta község területén kiépít két létesítményt, melyek biomasszából egyenként 4,9 MWe/8.4 MWhth villamos-, és hőenergiát állítanak elő.

Ezen protokoll előírta, hogy Zenta község a biomasszából való villamos-, és hőenergia előállítási tevékenység ellátására 2013. július 1-jéig megfelelő telket biztosít a Serbian Biomass Initiative Kft. társaságnak, valamint, hogy az említett társaság a 2014/2015-ös fűtési idény kezdetén megkezdi a villamos-, és a hőenergia előállítását.

Zenta Község Képviselő-testülete Zenta község hőenergia-termelési és -ellátási problémájának megoldása érdekében 2013. július 12-én meghozta az ingatlan közvetlen egyezség útján történő elidegenítése eljárásának megindításáról szóló rendeletet, de a Szerb Köztársaság kormánya ezt a mai napig sem hagyta jóvá.

Mindezek miatt nem maradt más lehetőség, minthogy nyilvános árverést írjanak ki a beépítetlen építési telek elidegenítésére, a tárgyi telek elidegenítéséről szóló szerződés pedig 2014. április 17-én kötött meg. A megfelelő telek eladása alkalmával történt 9,5 hónapos késés miatt azonban bizonyos, hogy a 2014/2015-ös fűtési idényben Zenta község területén nem kezdődik meg a biomasszából való kombinált villamos-, és hőenergia előállítás, így, amennyiben Zenta község a 2014/2015-ös fűtési idényben biztosítani kívánja a hőenergia-termelés kommunális tevékenység ellátását, nincs lehetősége, hogy erre a fűtési idényre lefolytassa a koncessziós eljárást, az egyetlen lehetősége pedig, hogy a 2014/2015-ös fűtési idényre vonatkozóan a hőenergia-termelés tevékenység végzésével a zentai TE-TO Cukorgyár Rt.-t bízta meg.

A fentieknek megfelelően Zenta község Községi Tanácsa, mint a Zentai Községi Képviselő-testület által hozandó ügyiratok meghatalmazott előterjesztője végzésével véglegesítette a végzésjavaslatot, mellyel Zenta Község Képviselő-testülete jóváhagyja a hőenergia-termelés kommunális tevékenység végzésével való megbízásról szóló szerződés megkötését Zenta község és a zentai TE-TO Cukorgyár Rt. között a 2014/2015-ös fűtési idényre vonatkozóan, és megvitatásra és meghozatalra a Zentai Községi Képviselő-testület elé utalta azt.

Zenta Község Képviselő-testülete, miután megvitatta Zenta község Községi Tanácsának a javaslatát, valamint Zenta Község Képviselő-testülete városrendezési, lakásügyi-kommunális és ökológiai bizottságának a véleményét, a rendelkező rész szerinti végzést hozta.

Szerb Köztársaság
Vajdaság Autonóm Tartomány
Zenta község
Zenta Község Képviselő-testülete
Szám: 352-136/2014-I
Kelt: 2014. október 03
Z e n t a

Širková Anikó s.k.,
a Zentai Községi Képviselő-testület
elnök asszonya

S Z E R Z Ő D É S
A 2014/2015-ÖS FŰTÉSI IDÉNYBEN A HŐENERGIA-TERMELÉS KOMMUNÁLIS
TEVÉKENYSÉG VÉGZÉSÉVEL VALÓ MEGBÍZÁSRÓL

amely megkötött 2014. _____-án/-én

1. egyrésztől **ZENTA KÖZSÉG**, Zenta, Fő tér 1. szám, törzsszám: 08038490, adóazonosító szám: 102692306 (a továbbiakban: a kommunális tevékenység átruházója) melyet Ceglédi Rudolf, Zenta község polgármestere képvisel,
2. másrésztől a zentai **TE-TO Cukorgyár Rt.**, Zenta, Karadorde u. sz. n. (a továbbiakban: a kommunális tevékenység ellátója) között, melyet Deák Teodóra, vezérigazgató képvisel, az alábbiak szerint:

1. szakasz

A szerződés tárgya a 2014/2015-ös fűtési idényben a hőenergia-termelés kommunális tevékenység végzésével való megbízás a kommunális tevékenység átruházójának területén.

A hőenergia-termelés kommunális tevékenység végzésével 1 (egy) év meghatározott időre a kommunális tevékenység ellátója kerül megbízásra.

2. szakasz

Hőenergia-termelésnek a hőenergia előállítása, begyűjtése és a hőenergia-elosztónak történő leszállítása minősül a kommunális tevékenység átruházójának területén, központosított távforrásból vagy egyedi forrásokból, lakóépületek és lakások, valamint üzlethelyiségek hővezeték-hálózattal történő fűtése céljából.

3. szakasz

A kommunális tevékenység ellátója a kommunális tevékenység átruházójának területén a hőenergiát oly módon köteles a hőenergia-elosztónak leszállítani, mellyel lehetővé teszi, hogy az elosztó minden használatnak azonos feltételek mellett szállítson, illetve nyújtson kommunális szolgáltatást (távfűtést), a Községi Képviselő-testület rendeletével megállapított időpontban, határidőkben és módon, a Zenta település területén a hőenergia-termelés, illetve elosztás és ellátás díjszabásrendszeréről és az áralakítás módszertanáról szóló rendelettel (Zenta Község Hivatalos Lapja, 7/2007. és 16/2013. szám), valamint a jóváhagyott árjegyzékkel összhangban.

A kommunális tevékenység ellátója a fűtési idényben nem vonhatja meg a hőenergia leszállítását a hőenergia-elosztótól a kommunális tevékenység átruházójának területén, kivéve a törvénnyel és a Községi Képviselő-testület rendeletével megállapított esetekben és feltételek mellett.

4. szakasz

A kommunális tevékenység ellátója köteles a megtermelt hőenergiát a zentai ELGAS Kővállalatnak (a továbbiakban: ELGAS) leszállítani, mely vállalatot a kommunális tevékenységről szóló rendelettel (Zenta Község Hivatalos Lapja, 2/2013., 8/2013. és 13/2013.

szám) megbízták a hőenergia-elosztás és -ellátás kommunális tevékenységgel a kommunális tevékenység átruházójának területén.

5. szakasz

A kommunális tevékenység ellátója munkáját és üzletvitelét oly módon köteles megszervezni, mellyel biztosítja:

- 1) a hőenergia-termelés kommunális tevékenység zavartalan nyújtását és az ELGAS ezzel való ellátását a használóknak történő hőenergia-elosztás céljából, a törvénnyel, és a törvény alapján meghozott előírásokkal és szabványokkal szabályozott feltételek mellett és módon;
- 2) az állandó üzem- és működőképességet, valamint a biztonságos használatot az ilyen jellegű létesítmények és berendezések működtetésének feltételeire és azok biztonságára vonatkozó műszaki és egyéb előírásokkal, valamint a környezetvédelem törvénnyel és egyéb előírásokkal megállapított feltételeivel összhangban;
- 3) a megtermelt hőenergia előírányozott vagy szerződött mennyiségét és minőségét, amely magában foglalja a pontosságot a határidők tekintetében, biztosítja a végső felhasználók biztonságát a hőenergia megszerzése tekintetében, valamint az egészségügyi és higiéniai kifogástalanságot az érvényes előírásokkal összhangban;
- 4) a hőenergia-termelésre szolgáló kommunális létesítmények, berendezések és felszerelések karbantartása, fejlesztése és védelme érdekében tett intézkedések foganatosítását;
- 5) a kommunális szolgáltatás fejlődését és előmozdítását, valamint a munka megszervezésének és hatékonyságának előmozdítását.

6. szakasz

A kommunális tevékenység ellátója köteles:

- a szükséges terjedelmű, minőségű és pontosságú kommunális szolgáltatást nyújtani, illetve biztosítani az előírt szabványok és előírások szerint, a tevékenység, illetve a tevékenység keretébe tartozó teendők ellátásához előírt külön feltételek teljesítésével;
- időben megtenni a szükséges intézkedéseket a kommunális szolgáltatás nyújtásában fellépő lehetséges zavarok vagy megszakítások megakadályozására, az előre nem látható zavarok vagy megszakítások esetében pedig haladéktalanul megtenni a használok kommunális szolgáltatás iránti szükségleteinek kielégítését biztosító összes szükséges intézkedést;
- betartani a Községi Képviselő-testület hőenergia-termelést és -ellátást szabályozó általános ügyiratainak a rendelkezéseit.

A kommunális tevékenység átruházója és a kommunális tevékenység ellátója kötelezettséget vállalnak, hogy a hőenergia-termelő és -ellátó rendszer fejlesztése érdekében elvégzik a szükséges beruházásokat.

7. szakasz

A kommunális tevékenység ellátójának joga és kötelezettsége, hogy intézkedéseket foganatosítson a kommunális létesítmények védelme érdekében azok használatakor, beleértve az idegen ingatlanon való átjárás jogát is.

Az idegen ingatlanon való átjárás jogát és a jelen szakasz 1. bekezdése szerinti munkálatok ellátásának feltételeit a kommunális teendőkben hatáskörrel rendelkező községi szerv határozattal állapítja meg.

8. szakasz

A fűtési idény a folyó év október 15-én kezdődik, és a következő év április 15-én fejeződik be.

A fűtési idény a jelen szakasz 1. bekezdésében említett határidő előtt is megkezdődhet – ha a Köztársasági Hidrometeorológiai Intézet adatai szerint Zentán a külső levegőhőmérséklet három egymást követő napon 21⁰⁰ órakor 12 °C vagy ennél alacsonyabb –, de október 1-je előtt nem.

A fűtési idény a jelen szakasz 1. bekezdésében megszabott határidőnél tovább tarthat, és pedig mindaddig, amíg a külső levegőhőmérséklet három egymást követő napon 21⁰⁰ órakor nem lesz magasabb 12 °C-nál, de május 3-ánál nem tovább.

9. szakasz

A kommunális tevékenység ellátója a megtermelt hőenergiát az ELGAS-nak köteles a Zenta település területén a hőenergia-termelés, illetve elosztás és ellátás díjszabásrendszeréről és az áralakítás módszertanáról szóló rendelettel (Zenta Község Hivatalos Lapja, 7/2007. és 16/2013. szám) megállapított ár szerint leszállítani, melyre beszerezte a Zentai Községi Képviselő-testület jóváhagyását.

Az előző bekezdés szerinti ár esetleges módosításának jóváhagyása iránti kérelem mellett a kommunális tevékenység ellátója a Községi Képviselő-testületnek meg kell, hogy küldje az indokolást, amely a javasolt ár részletes szerkezetét különösen tartalmazza.

A kommunális tevékenység ellátójának számot kell viselnie arról, hogy megfelelő időben benyújtsa az ár jóváhagyása iránti kérelmet, mivel a jóváhagyási eljárásban a Községi Képviselő-testület a rendelet meghozatala előtt legkevesebb 15 nappal a Községi Közigazgatási Hivatal hirdetőtábláján, valamint elektronikus formában a község hivatalos honlapján közzé kell, hogy tegye a hőenergia árának változásáról szóló rendelet jóváhagyása iránti indokolással ellátott kérelmet.

A hőenergia ára a Zenta település területén a hőenergia-termelés, illetve elosztás és ellátás díjszabásrendszeréről és az áralakítás módszertanáról szóló rendelettel (Zenta Község Hivatalos Lapja, 7/2007. és 16/2013. szám) összhangban kerül kialakításra, az alábbiaktól függően:

- a kommunális szolgáltatás nemétől, mértékétől és minőségétől, a Községi Képviselő-testület által megállapított szabványok és előírások szerint, a kommunális tevékenység természetétől és a községbeli konkrét igényektől függően, amelyekkel a használók szükségleteinek kielégítésében a kellő szint elérhető,
- a kommunális szolgáltatás nyújtásában igénybe vett eszközök értékétől,
- a kommunális szolgáltatások ellátása során keletkezett anyagi kiadások mértékétől, az energiafogyasztási szabványok és előírások, valamint az anyagi és egyéb kiadások vagy tervekalkulációk szerint, továbbá
- egyéb elemektől, a piaci feltételektől és a kommunális szolgáltatás sajátosságától függően.

10. szakasz

Az ELGAS felé megtermelt hőenergia árának változtatásáról szóló határozatot a kommunális tevékenység ellátója hozza meg, az ár változtatásáról szóló határozatra azonban be kell, hogy szerezzék a Községi Képviselő-testület jóváhagyási ügyiratát.

Az előző bekezdés szerinti árváltozás jóváhagyása iránti kérelem mellé a kommunális tevékenység ellátója a Községi Képviselő-testületnek meg kell, hogy küldje az indokolást is, amely a változás okait és a javasolt ár részletes szerkezetét különösen tartalmazza.

A kommunális tevékenység átruházója a rendelet meghozatala előtt legkevesebb 15 nappal közzé teszi az ELGAS felé megtermelt hőenergia árának változtatásáról szóló határozat jóváhagyása iránti indokolással ellátott kérelmet a kommunális tevékenység átruházója székhelyén található hirdetőtáblán, valamint elektronikus formában internet útján.

11. szakasz

A kommunális tevékenység ellátója a számvitelében köteles minden, a hőenergia-termelés ellátásával kapcsolatos bevételt és kiadást külön kimutatni.

12. szakasz

A kommunális tevékenység ellátója köteles az üzletvitelét a nyilvánosság számára megfelelő módon elérhetővé tenni, a kommunális szolgáltatás nyújtásában esetlegesen vagy bizonyosan felmerülő tervezett vagy várható zavarokról vagy megszakításokról pedig legkésőbb 24 órával a szolgáltatás nyújtásában várható megszakítás előtt az ELGAS-t megfelelő időben közvetlenül írásban, a hőenergia végső felhasználóit pedig a tömegtájékoztatási eszközök útján vagy más megfelelő módon értesíteni.

13. szakasz

A hőenergia-termelés kommunális tevékenység ellátásában, illetve nyújtásában fellépő nem tervezett vagy váratlan zavarok vagy megszakítások bekövetkezése esetén a kommunális tevékenység ellátója köteles a Községi Közigazgatási Hivatal hatásköri szervezeti egységét erről azonnal tájékoztatni, és ezzel egyidejűleg a zavar okának elhárítását célzó intézkedéseket megtenni.

Ha a kommunális szolgáltatás ellátója a kommunális szolgáltatás átruházójának illetékes szerve által meghatározott határidőn belül ezt nem teszi meg, a hatásköri szerv a kommunális létesítmények és más veszélyeztetett vagy sűrűs védelme érdekében jogosult a kommunális szolgáltatás ellátójának terhére intézkedéseket fogantatosítani.

14. szakasz

Vis maior esetén a Községi Tanács elsőbbségi rendet állapít meg a kommunális szolgáltatás nyújtásában, sztrájk esetén pedig a kommunális tevékenység ellátását illetően megállapítja a minimális munkafolyamatot.

15. szakasz

A kommunális tevékenység ellátója a kommunális tevékenység átruházójának köteles azon lokációkhoz való hozzáférést lehetővé tenni, amelyeken a kommunális tevékenységet végzi, valamint az ezen kommunális tevékenység ellátásában jelentőséggel bíró pénzügyi, jogi és más megfelelő dokumentációba való betekintést lehetővé tenni, továbbá a szerződéssel rábízott tevékenység ellátásának feltételeiről és módjáról szükséges tájékoztatást nyújtani.

16. szakasz

A kommunális tevékenység ellátója kötelezettséget vállal, hogy a rábízott kommunális tevékenységet szakszerűen és minőségesen látja el, az előirányozott és megállapított műszaki, technológiai, közegészségügyi és más szabványokkal összhangban.

A kommunális tevékenység ellátója köteles a jelen szerződés végrehajtásának felügyeletére illetékes bizottság meghatalmazott személyének, a kommunális szolgáltatás átruházója meghatalmazott személyének, valamint más meghatalmazott személynek a kommunális tevékenység ellátása minőségének megállapításához szükséges minden cselekmény és intézkedés foganatosítását lehetővé tenni.

A kommunális tevékenység ellátása minőségében megállapított hiányosságok esetén a kommunális tevékenység ellátója ezen hiányosságokat köteles haladéktalanul elhárítani.

17. szakasz

A kommunális tevékenység ellátója kötelezettséget vállal, hogy beszerzi a jelen szerződéssel felvállalt kötelezettségek teljesítéséhez szükséges valamennyi engedélyt, jóváhagyást és egyéb dokumentációt, a kommunális szolgáltatás átruházója pedig kötelezettséget vállal, hogy hatásköre és meghatalmazása határain belül segíteni fogja ebben.

18. szakasz

A kommunális tevékenység átruházója és a kommunális tevékenység ellátója kötelesek a folyó év februárjának végéig a kommunális teendőkben hatáskörrel rendelkező minisztériumnak megküldeni a hőenergia-termelés kommunális tevékenység előző évi ellátásával kapcsolatos jelentésüket.

A kommunális tevékenység átruházója és a kommunális tevékenység ellátója kötelesek a kommunális tevékenységben hatáskörrel rendelkező minisztériumnak megküldeni a hőenergia-termelés kommunális tevékenység ellátásával kapcsolatos jelentést, adatokat és tájékoztatásokat, a minisztérium kérelmének kézhezvételétől számított 15 napos határidőn belül.

A kommunális tevékenység ellátója kötelezettséget vállal, hogy az átruházónak megfelelő időben megküldi a jelen szerződéssel rábízott kommunális tevékenység ellátásával kapcsolatos valamennyi kért adatot.

19. szakasz

Jelen szerződés a szerződő felek megállapodása alapján felbontható az idő letelte előtt, amelyre megkötötték.

A felmondási határidő 6 hónapot tesz ki.

20. szakasz

Minden, a jelen szerződéssel nem szabályozott kérdésre közvetlenül a kommunális tevékenységekről szóló törvény (a Szerb Köztársaság Hivatalos Közlönye, 88/2011. szám), az energetikáról szóló törvény (a Szerb Köztársaság Hivatalos Közlönye, 57/2011., 80/2011., 93/2012. és 124/2012. szám) és más jogszabályok rendelkezéseit kell alkalmazni, beleértve a zentai helyi önkormányzat előírásait, valamint az ELGAS munkájára vonatkozó szabályokat is, melyekre beszerezték a Zentai Községi Képviselő-testület jóváhagyási ügyiratát.

21. szakasz

Abban az esetben, ha a kommunális tevékenység átruházója úgy véli, hogy a kommunális tevékenység ellátója nem tesz eleget a jelen szerződéssel felvállalt kötelezettségeinek, a

kommunális tevékenység ellátójának köteles írott levelet küldeni, a szabálytalanságok megindokolásával.

Ha a kommunális tevékenység ellátója egyetért a levél állításaival, köteles a levél kézhezvételétől számított 8 napos határidőn belül, sürgős esetekben pedig 24 órás határidőn belül a kommunális tevékenység átruházójának írásos választ küldeni, a szabálytalanságok elhárításának módját és határidőit tartalmazó javaslattal.

Ha a kommunális tevékenység átruházója 30 napon belül nem nyilatkozik írásban a kommunális tevékenység ellátójának írásos válaszára, úgy tekintendő, hogy a kommunális tevékenység átruházója teljes egészében egyetért a kommunális tevékenység ellátójának javaslatával.

22. szakasz

A szerződő felek egyetértenek, hogy minden esetleges nézeteltérést a jelen szerződéssel kapcsolatban megegyezés vagy megállapodás által, békés úton oldanak meg, a korrekt partneri viszony szellemében, a jó üzleti szokásokkal és üzletviteli erkölcsükkel összhangban, ha azonban a vita nem oldható meg ilyen módon, egyetértenek, hogy a vitát a hatásköri bíróság előtt oldják meg.

23. szakasz

Jelen szerződés 6 (hat) azonos példányban készült, melyekből minden szerződő fél 3-3 (három-három) példányt tart meg.

A kommunális tevékenység ellátója
nevében:

A kommunális tevékenység átruházója
nevében:

Deák Teodóra,
vezérigazgató

Ceglédi Rudolf,
Zenta község polgármestere

Javaslat

A helyi önkormányzatról szóló törvény (az SZK Hivatalos Közlönye, 129/2007) 20. és 32. szakasza, Zenta község statútuma (Zenta Község Hivatalos Lapja, 5/2011. sz.) 46. szakaszának 6. bekezdése, valamint Zenta község területén az emlékművek és szobrászati alkotások emeléséről és fenntartásáról szóló rendelet (Zenta Község Hivatalos Lapja, 9/2010. sz.) 9. szakasza alapján Zenta Község Képviselő-testülete a 2014. október 03-án tartott ülésén meghozta az alábbi

R E N D E L E T

Stevan Raičković mellszobra elhelyezéséről szóló projektum elfogadásáról

I.

A képviselő-testület elfogadja a Stevan Raičković mellszobra elhelyezéséről szóló projektumot.

II.

A jelen rendeletet közzé kell tenni Zenta Község Hivatalos Lapjában.

Szerb Köztársaság
Vajdaság Autonóm Tartomány
Zenta Község
Zenta Község Képviselő-testülete
Szám: 352-1/2014-I
Kelt: 2014. október 03.
Z e n t a

Širková Anikó s.k.
Zenta Község Képviselő-testület
elnök asszonya

I n d o k l á s

A művelődési bizottság, valamint Zenta község területén az emlékművek emelésében, szobrászati alkotások, és emléklapok elhelyezésében illetékes bizottság elfogadta a kezdeményezést Stevan Raičković mellszobrának az elhelyezésére.

Zenta Község Képviselő-testületének javasoljuk a Stevan Raičković mellszobra elhelyezéséről szóló projektum elfogadásáról szóló rendelet elfogadását.



Preduzeće za projektovanje,
inženjering, unutrašnju i spoljnu trgovinu
Arching d.o.o. sa p.o.

**Projekat postavljanja
biste Stevana Raičkovića**

Senta, ul.Stevana Sremca br.3



Preduzeće za projektovanje,
inženjering, unutrašnju i spoljnu trgovinu

ARCHING d.o.o. sa p.o.

INVESTITOR:	Opština Senta
NAZIV OBJEKTA:	Bista Stevana Raičkovića
MESTO GRADNJE:	Senta, ul.Stevana Sremca br.3
SADRŽAJ:	Projekat postavljanja biste Stevana Raičkovića
OVLAŠĆENI PROJEKTANT:	Vatai Ištvan dipl. ing.arh.
SARADNICI:	Bin Robert dipl.ing.građ. Čipak Alis građ. teh.



OZNAKA:	RAZMERA:	DATUM:
E-04/14	R=1:50	jun. 2014.

Investitor:

Direktor:

PREDUZEĆE ZA PROJEKTOVANJE, INŽENJERING
UNUTRAŠNJU I SPOLJNU TRGOVINU

"ARCHING" d.o.o. sa p.o.

SENTA, Glavni trg 18

Sedište : 24400 Senta / Glavni trg br. 18 e – Mail : archingsenta@gmail.com

Office : 24400 Senta / Glavni Trg br. 18 / tel. : +381-24-816-307 , tel/fax : +381-24-816-890

Tekući račun : 160-926460-37 Banka Intesa, Senta PIB : 101103180

SADRŽAJ ELABORATA

A. OPŠTI DEO

1. Registracija preduzeća
2. Rešenje o ispunjenosti uslova za izradu tehničke dokumentacije -LICENCA

B. TEXTUALNI DEO TEHNIČKE DOKUMENTACIJE

1. Tehnički opis
2. Predmer radova

C. GRAFIČKI PRILOZI

1. Situacija parternog uređenja
2. Presek 1-1
3. Detalji postamente
4. Izgled spomen poče
5. Foto dokumentacija-Bronzana bista
6. Prostorni izgled lokacije

OPŠTI DEO

8

OPŠTI DEO



Република Србија
Агенција за привредне регистре

Регистар привредних субјеката

БД. 81863/2005

Дана, 13.06.2005 године
Београд

Агенција за привредне регистре, Регистратор који води Регистар привредних субјеката, на основу чл. 4 Закона о Агенцији за привредне регистре (Службени гласник РС 55/04) и члана 23. и 25. Закона о регистрацији привредних субјеката (Службени гласник РС 55/04), решавајући по захтеву подносиоца регистрационе пријаве за регистрацију промене података привредног субјекта у Регистар привредних субјеката, који је поднет од стране:

Име и презиме: Иштван Ватаи
ЈМБГ: 2704953820018
Адреса: Бранка Радичевића 42
Сента
Србија и Црна Гора

доноси

РЕШЕЊЕ

Усваја се захтев подносиоца регистрационе пријаве, па се у Регистар привредних субјеката региструју промене података о привредном субјекту уписаном у Регистар привредних субјеката

**PREDUZEĆE ZA PROJEKTOVANJE, INŽENJERING, UNUTRAŠNJU I SPOLJNU TRGOVINU
ARCHING DOO SA PO SENTA, BRANKA RADIČEVIĆA 42**

са матичним бројем 08628106

И то следећих промена:

Промена седишта привредног друштва:

Брише се:

Бранка Радичевића 42
Сента

Уписује се:

Главни трг 18
Сента

промена пуног пословног имена:

Брише се:

PREDUZEĆE ZA PROJEKTOVANJE, INŽENJERING, UNUTRAŠNJU I SPOLJNU TRGOVINU
ARCHING DOO SA PO SENTA, BRANKA RADIČEVIĆA 42

Уписује се:

PREDUZEĆE ZA PROJEKTOVANJE, INŽENJERING, UNUTRAŠNJU I SPOLJNU TRGOVINU
ARCHING DOO SA PO SENTA, GLAVNI TRG 18

Образложење

Подносилац регистрационе пријаве поднео је дана 03.06.2005 регистрациону пријаву за промене података о привредном субјекту уписаном у Регистар привредних субјеката као

**PREDUZEĆE ZA PROJEKTOVANJE, INŽENJERING, UNUTRAŠNJU I SPOLJNU TRGOVINU
ARCHING DOO SA PO SENTA, BRANKA RADIČEVIĆA 42**

Решавајући по захтеву подносиоца, обзиром да су испуњени законом предвиђени услови, решено је као у диспозитиву.

Висина накнаде за регистрацију у износу од 1,300.00 динара, одређена је у складу са члановима 2., 3. и 4. Уредбе о висини накнаде за регистрацију и друге услуге које пружа Агенција за привредне регистре (Службени гласник РС број 137/04)

ПОУКА О ПРАВНОМ ЛЕКУ:

Ово решење је коначно.

Против овог решења не може се водити управни спор.



РЕГИСТРАТОР

Милан Милош



ИНЖЕЊЕРСКА КОМОРА СРБИЈЕ

ЛИЦЕНЦА

ОДГОВОРНОГ ПРОЈЕКТАНТА

На основу Закона о планирању и изградњи и
Статута Инжењерске коморе Србије

УПРАВНИ ОДБОР ИНЖЕЊЕРСКЕ КОМОРЕ СРБИЈЕ
утврђује да је

Иштван Е. Ватаи

дипломирани инжењер архитектуре

ЈМБ 2704953820018

одговорни пројектант

архитектонских пројеката, уређења слободних простора и
унутрашњих инсталација водовода и канализације

Број лиценце

300 3964 03



У Београду,
06. новембра 2003. године

ПРЕДСЕДНИК КОМОРЕ

Милош Лазовић

Проф. др Милош Лазовић
дипл. грађ. инж.

Број: 12-02/126524
Београд, 23.04.2014. године



На основу члана 75. Статута Инжењерске коморе Србије ("СГ РС", бр. 88/05 и 16/09), а на лични захтев члана Коморе, Инжењерска комора Србије издаје

ПОТВРДУ

Којом се потврђује да је Иштван Е. Ватаи, дипл.инж.арх.
лиценца број

300 3964 03

за

**одговорног пројектанта архитектонских пројеката, уређења
слободних простора и унутрашњих инсталација водовода и
канализације**

на дан издавања ове потврде члан Инжењерске коморе Србије, да је
измирио обавезу плаћања чланарине Комори закључно са 06.11.2014.
године, као и да му одлуком Суда части издата лиценца није одузета.

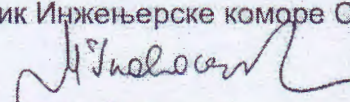

Председник Инжењерске коморе Србије

Милован Главоњић дипл.инж.ел.

INVESTITOR: Skupština Opština Senta
OBJEKAT: Postavljanje biste Stevana Raičkovića
M. GRADNJE: Senta, ul. Stevana Sremca br.3

TEHNIČKI OPIS

U skladu sa urbanističkim uslovima u zelenom pojasu ispred zgrade Srpske škole u ulici Stevana Sremca br.3 predviđena je lokacija biste poznatog srpskog pesnika Stevana Raičkovića. U periodu od 1935-1940 mali Stevan Raičković je živeo sa svojim roditeljima u Senti i bio je učenik ove škole. Januara 2012 god. otkrivena je pesnikova spomen bista na Kalemegdanu u Beogradu delo akademskog vajara Aleksandra Zorina. Kopiju biste od bronzе i spomen ploču poklonio je akademik Matija Bečković svom rodnom gradu Senti, da se isti postavi pored škole koju je pohađao veliki pesnik Stevan Raičković.

Bista je okrenuta prema školskoj zgradi, prema severu.

Konstrukcija postamenta je predviđena od arm.-betona koja se oblaže crnim granitnim pločama d=2,5cm. Obloga treba da bude na svakoj strani postamenta od jednog komada, polirano do visokog sjaja.

Na frontalnom kosom delu obloge treba da stoji natpis kako je dat na crtežu.

Slova su od bronzе veličine 6,5cm: СТЕВАН

5,0cm: РАИЧКОВИЋ

3,0cm: 1928-2007

Kota fundiranja je na -0.80m u odnosu na kotu terena.

Prostor oko i pored postamenta treba oplemeniti polaganjem granitnih kocki 10/10cm na osnovu grafičkog rešenja, koje se polažu u betonsku podlogu preko tamponskog peska. Fuge između granitnih kocki treba obraditi cementnim malterom. Visinska kota uređenja terena je data na grafičkim detaljima.

Pored trotoara projektovano je postavljanje klupe za sedenje u sklopu sa žardinjerom za cveće. Klupa se izvodi od obrađenih borovih dasaka zaštićeno premazom lazurnim sredstvima tri puta u boji bora.

Osnovu hortikulturalnog uređenja čini travnjak u odgovarajućem padu prema kolovozu. Prostor spomen obeležja je definisan između treće i četvrte lipe računajući od ugla ulice. Oko biste u obliku zvona i u pravcu trećeg drveta sa istočne strane predviđeno je formiranje ukrasne žive ograde visine 0,5m sađenjem žbuna -hibiscus syracus. Na slobodnom prostoru između trotoara, prilazne staze i hyniscusa predviđa se bašta za sezonsko cveće.

Sastavio

Vatai Istvan dnp ing. arh.



Predmer radova

Objekat: Bista Stevana Raičkovića

U cenu uračunati sve potrebne uslove rada koje su predviđene građevinskim normama. Opšta napomena: ovim predmerom obuhvaćen je sav rad, prvoklasan materijal, otpadak, amortizacija, sitni pomoćni materijal.

		mera	količina	jedinična cena	ukupno
A 01.	Iskolčenje oblekta.	m ²	25,00		
A 02.	Ručni iskop zemlje III kategorije za temelj postamenta (dim.jame 80x80x90cm). Cenom obuhvatiti nasipanje zemlje oko temelja sa nabijanjem u slojevima od 20cm; utovar i odvoz viška zemlje na gradsku deponiju do 5km i nabavka, dovoz, nasipanje i nabijanje peska ispod temelja u sloju od 10 cm.				
	iskop	m ³	0,58		
	nasipanje i nabijanje zemlje oko temelja	m ³	0,48		
	utovar i odvoz viška zemlje	m ³	0,11		
	pesak ispod temelja	m ³	0,02		
A 03.	Betoniranje postamenta u četvorostranoj oplati sa ugradnjom potrebne armature u svemu prema grafičkim detaljima. MB-20. Prilikom betoniranja pažljivo ugraditi bronzanu bistu.				
	betoniranje	m ³	0,24		
	armatura	kg	15,00		
	oplata	m ²	3,50		
A 04.	Oblaganje betonskog stuba granitnim pločama. U boji i dezenu po izboru investitora. Cenom obuhvatiti postavljanje natpisa od bronzanih slova: "Stevan Raičković 1928-2007" prema grafičkim detaljima. Investitor obezbeđuje slova.	m ²	2,50		
A 05.	Polaganje granitnih kocki dim.10x10x10cm u betonsku podlogu d-5cm sa fugovanjem cementnim malterom zajedno. Postavljanje treba izvesti u svemu prema grafičkim detaljima. Cenom treba obuhvatiti iskop zemlje, izrada tamponskog sloja od peska d-10cm.				
	iskop zemlje	m ³	1,40		
	granitne ploče	m ²	5,00		
	beton	m ³	0,45		
	pesak	m ³	0,70		
A 06.	Obrada terena oko spomenika: izrada travnjaka - preko fino isplaniranog terena izvršiti setvu travne smese i sadnju niskorastinje biljke (Hibiskus syriacus).	m ²	20,00		
A 07.	Montaža spomen ploče od bronzne pomoću anker vijaka na zid prema grafičkim detaljima. Dim ploča 50x58cm.	kom	1,00		

A 08.

Izrada i postavljanje drvene fiksne klupe "T" oblika, dimenzije 60x45x45cm, 3 komada. Klupe se izrađuju od l.kl.borove daske dimenzije 20x5cm koji se postavljaju na čelične nogare, vertikalno na razmaku od 2cm.

Drvene delove klupe treba zaštititi premazom lazurnim sretstvima 3 puta, u boji bora. Nogari se izrađuju od čeličnih profila Ø40, komada 4, koji su zaštićeni antikorozivnim sredstvima i ofarbanim završnom alkidnom bojom za metala.

Nogari se ugrađuju u nabijeni beton. Prema grafičkim detaljima.

kom

1,00

A 09.

Izrada i postavljanje drvene žardinjere, od l.kl.borove daske dimenzije 45x45x45cm, koji čini sastavni deo klupe "T" oblika. U svemu prema opisu iz prethodne pozicije. Cenom obuhvatiti izradu uloška od pocinčanog limad-0,55mm.

kom

1,00

Ukupno

Projektant:



ГРАФИЧКИ ПРИЛОЗИ

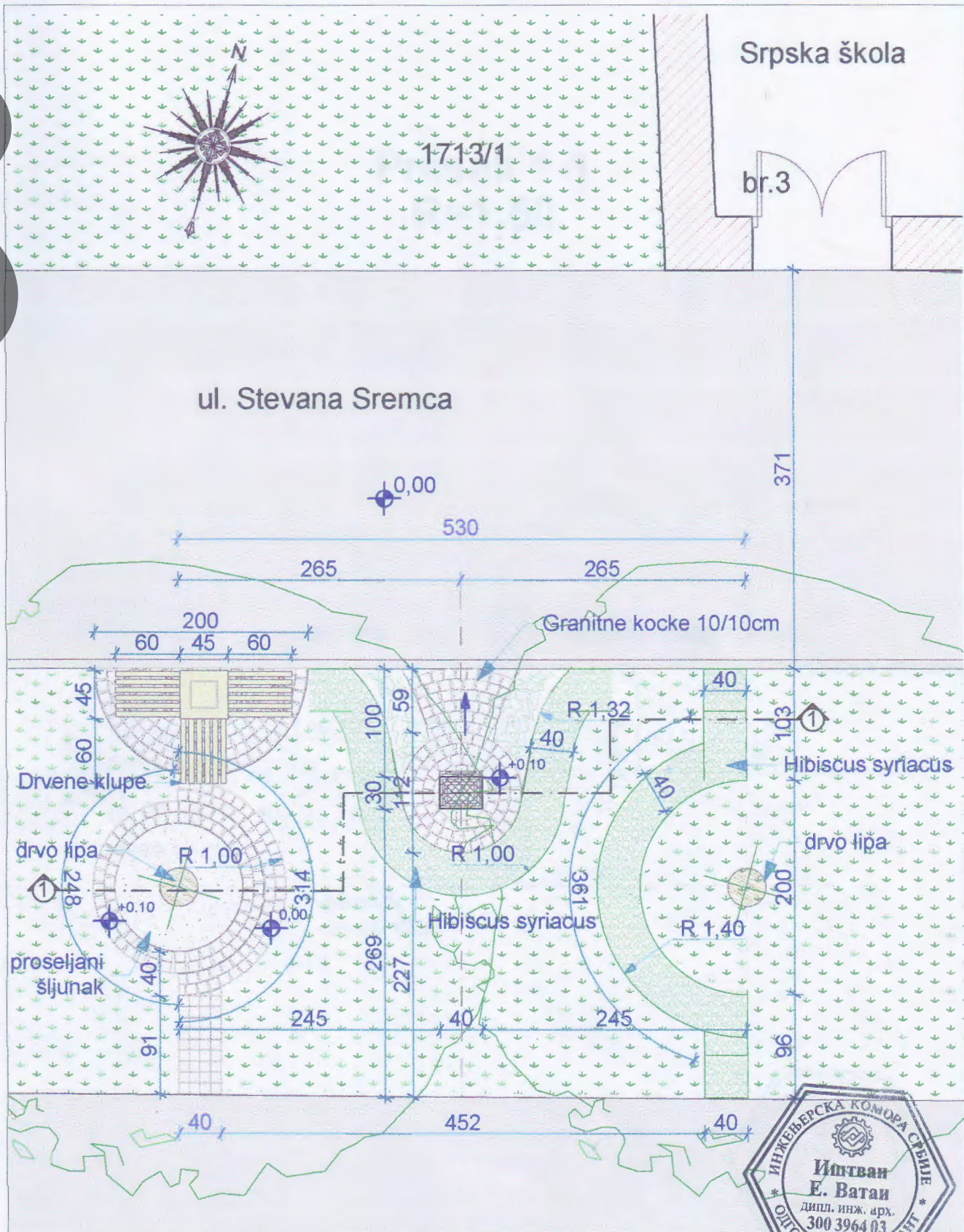
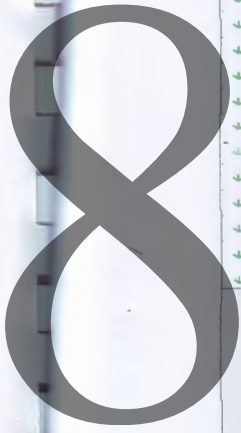

Napomena: Sve mere prekontrolisati na licu mesta.

Legenda:

	Armirani beton
	Asfaltna površine
	Postojeći objekti
	Granitne kocke
	Trava
	Hibiskus

arching d.o.o. - Preduzeće za projektovanje, inženjering, unutrašnju i spolnju trgovinu
Senta
 Glavni trg br. 18

Sadržaj:	Projekat	Sadržaj:	Situacija R=1:50
Predmet:	Postavljanje biste Stevana Raičkovića		
Odgovorni projektant:	Vataj Ištvan dipl. ing. arh.	Datum: Jun 2014.	Razmera: List br.:
Saradnici:	Bin Robert dipl.ing.građ. Čipak Alis građ. teh.		

8

Detalj postamenta

Presek 1-1 R=1:50

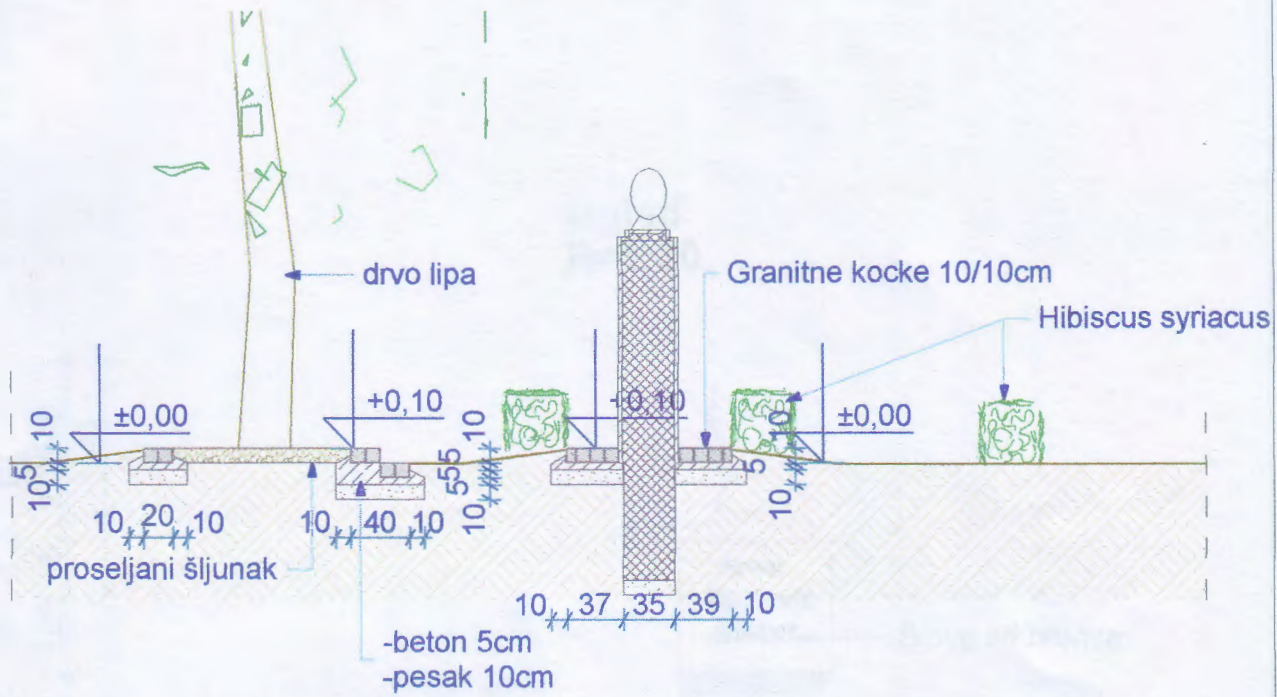

Legenda:

	Armirani beton
	Nabijeni beton
	Pesak
	Šljunak
	Tlo

arching d.o.o. Preduzeće za projektovanje, inženjering, unutrašnju i spoljnu trgovinu Senta Glavni trg br. 18		IE-01/14
Sadržaj:	Projekat	Sadržaj: Presek 1-1 R=1:50
Predmet:	Postavljanje biste Stevana Raičkovića	
Odgovorni projektant:	Vatai Ištvan dipl. ing. arh. <i>I. Vatai</i>	
Saradnici:	Bin Robert dipl.ing.građ. Čipak Alis građ. teh.	Datum: Jun 2014.
		Razmera: R=1:50
		List br.:

Detalj postamenta

8

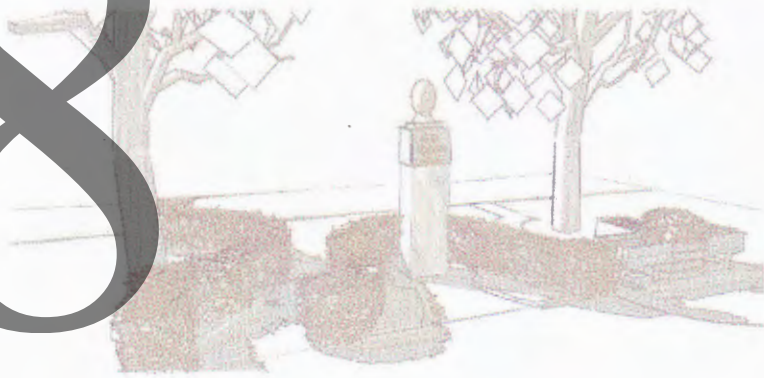

Izgled
R=1:20

40
157
80
10



Legenda:

	Nabijeni beton
	Armirani beton
	Pesak
	Tlo

arching d.o.o. Preduzeće za projektovanje, inženjering, unutrašnju i spoljnu trgovinu Glavni trg br. 18		IE-01/14
Senta		
Sadržaj:	Projekat	Sadržaj: Osnova Osnova na koti 1,55m Presek 1-1 Presek 2-2 Izgled R=1:20
Predmet:	Postavljanje biste Stevana Raičkovića	
Odgovorni projektant:	Vatai Ištvan dipl. ing. arh.	
Saradnici:	Bin Robert dipl.ing.građ. Čipak Alis građ. teh.	Datum: Jun 2014. Razmera: List br.:

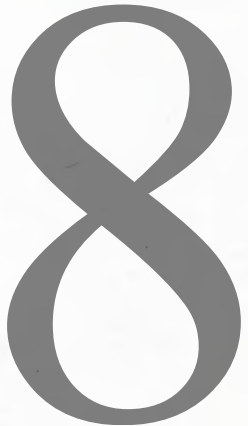

Osnova R=1:20

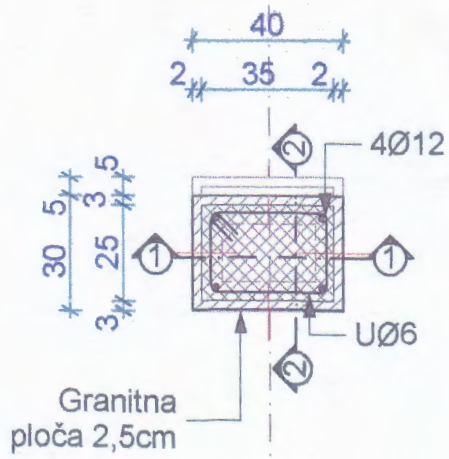

Presek 2-2 R=1:20

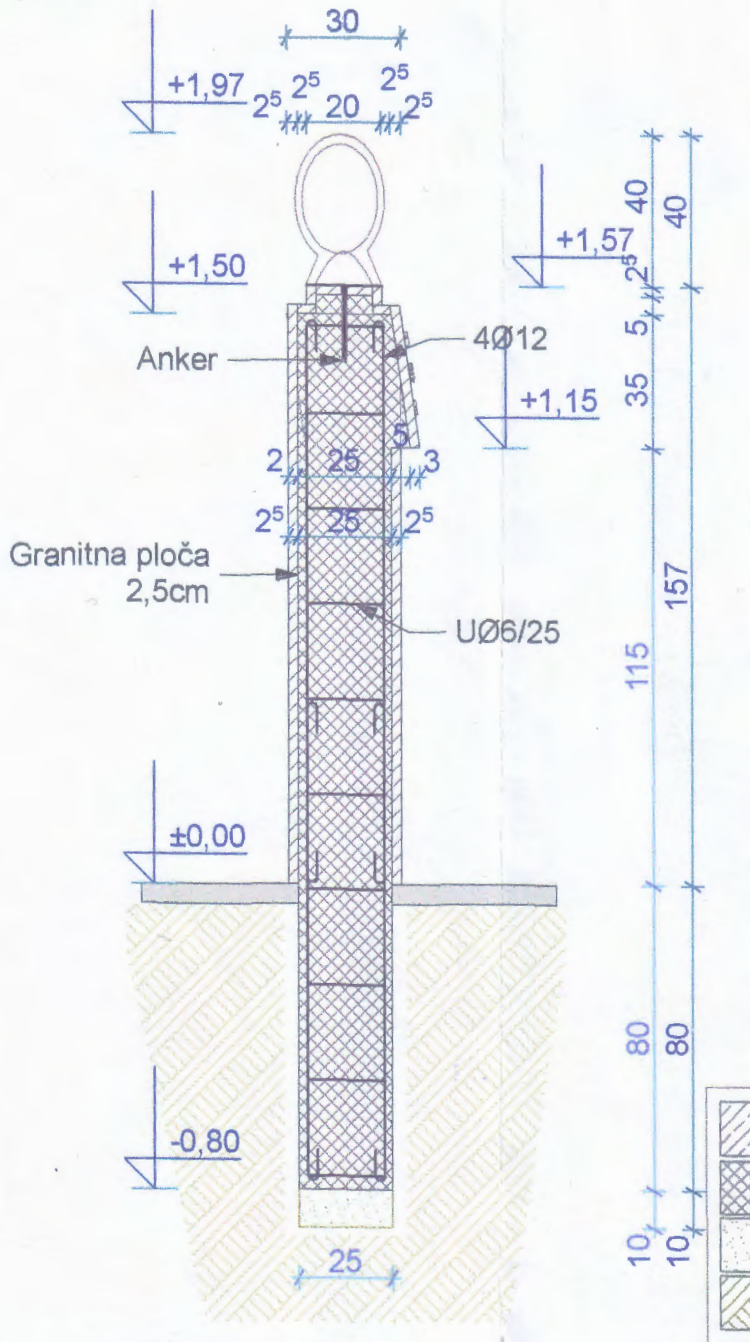

Osnova na koti 1,55m
R=1:20

Osnova
R=1:20

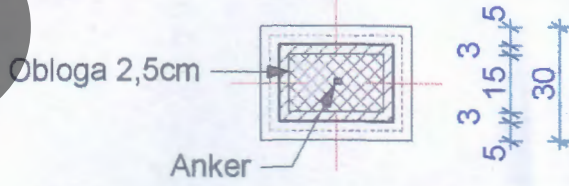
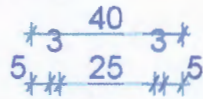

Presek 1-1
R=1:20

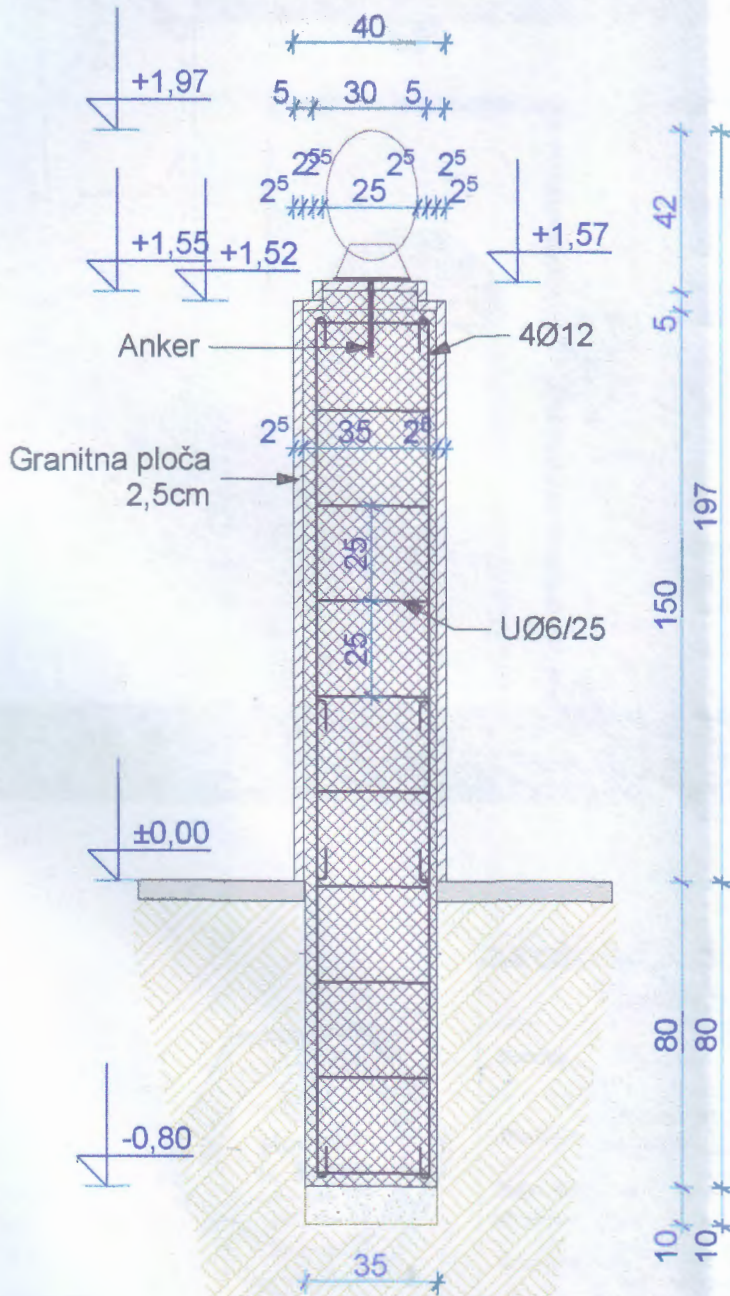

8

Spomen ploča R=1:50

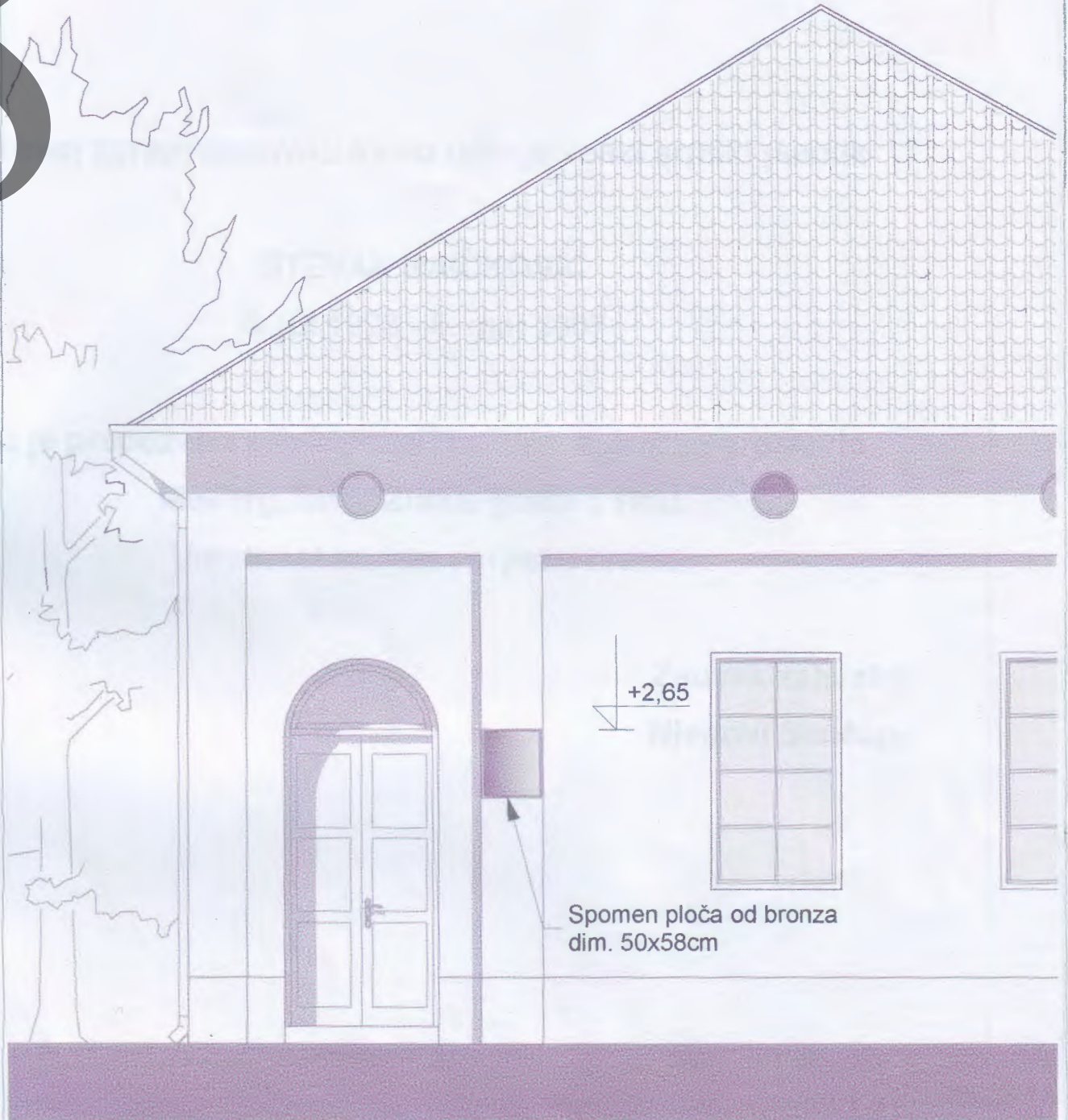

Spomen ploča od bronza
dim. 50x58cm

arching d.o.o. Preduzeće za projektovanje, inženjering, unutrašnju i spoljnu trgovinu
Senta Glavni trg br. 18 E-01/14



Sadržaj:	Projekat	Sadržaj: Spomen ploča R=1:50
Predmet:	Postavljanje biste Stevana Raičkovića	
Odgovorni projektant:	Vatai Istvan dipl. ing. arh. <i>Istvan</i>	
Saradnici:	Bin Robert dipl.ing.grad. Čipak Alis građ. teh.	Datum: Jun 2013. Razmera: List br.: 116

Tekst na spomen ploči:

U ovoj zgradi osnovnu školu učio je veliki srpski pesnik

STEVAN RAIČKOVIĆ

5. jul 1928 - 6. maj 2007

Tu je prepoznao svoje pesničko biće, a potom proslavio

Mali trg, ulicu Zlatne grede i Tisu.

Umetnost soneta i srpsku liriku.

Zauvek zahvalni

Njegovi Senćani

8

Bista Stevana Raičkovića
Autor: akademski vajar Aleksandar Zarin



PREDUZEĆE ZA PROJEKTOVANJE, INŽENJERING
UNUTRAŠNJU I SPOLJNU TRGOVINU

"ARCHING" d.d. 18 a.p.o.
SENTA, Glavni trg 18

Prostorni izgled lokacije



KÉRELEM

Kérem a fenti címet, hogy Stevan Raičković költő és akadémikus mellszobra felállítására adja meg elvi jóváhagyását.

A mellszobor a Stevan Sremac utcában a „fasor közterületen“, a Stevan Sremac Alapítvánnyal szemben, az utca Szerb Iskola felőli oldalán kerülne felállításra.

A költő és akadémikus 1936 és 1940 között a fent említett iskolába járt. Szülei tanárok voltak, és ebben az időszakban a zentai iskolákban tanítottak.

Úgyszintén kérem a fenti címet, hogy hozzon határozatot, mely szerint az építésügyi osztály megbízást kap a mellszobor felállítása eljárásának lefolytatására.

Előre is köszönöm

Petar Terzić

Kelt Zentán, 2014. január 16-án

Javaslat

Zenta község statútuma (Zenta Község Hivatalos Lapja, 5/2011. szám) 46. szakaszának 20. pontja alapján Zenta Község Képviselő-testülete a 2014. október 03-án tartott ülésén meghozta az alábbi

H A T Á R O Z A T O T

a 2015-2025-ös időszakra vonatkozó helyi ökológiai akciótervet kidolgozó bizottság megalakításáról

I.

A képviselő-testület megalakítja a 2015-2025-ös időszakra vonatkozó helyi ökológiai akciótervet kidolgozó bizottságot (a továbbiakban: bizottság).

II.

A bizottságnak elnöke, műszaki koordinátora és nyolc (8) tagja van:

A bizottság elnöke:

Suhajda Izabella, okl. biológus, Zenta, Vojislav Ilić utca 19. szám.

A bizottság műszaki koordinátora:

Kriska Nándor, okl. biológus, Zenta, Tornyosi út 29. szám.

A bizottság tagjai:

1. Tuza Laura, okl. építészmérnök, bizottsági tag, Zenta, Dositej Obradović utca 2/6. szám,
2. Erdélyi Ibolya, okl. technológus, bizottsági tag, Zenta, Szép utca 12/11. szám,
3. Matykó Árpád, okl. közgazdász, bizottsági tag, Zenta, Arany János utca 23. szám,
4. Kiss Zsolt, villamosmérnök, bizottsági tag, Zenta, Szkopjei utca 14. szám,
5. Došen Bogičević Vanda, a biológiai tudományok magisztere, bizottsági tag, Újvidék, Tapavica Momčilo utca 14/IV. szám,
6. Szép Hedvig, okl. biológiatanár, bizottsági tag, Zenta, Boško Jugović utca 31. szám,
7. Márki Andrea, okl. jogász – master, bizottsági tag, Zenta, Boszniai utca 2. szám,
8. Homolya Ákos, kertészmérnök, bizottsági tag, Zenta, Nemanjina utca 38. szám.

III.

Távolléte esetén a bizottság elnökét Kriska Nándor, a bizottság műszaki koordinátora helyettesíti.

IV.

A bizottság feladata, hogy:

1. az emberek egészségével, az ökológiai rendszerrel és az általános életminőséggel kapcsolatos kockázatokra alapozva azonosítsa, értékelje és rangsorolja a problémákat a környezetvédelem területén;
2. a környezetvédelem, valamint az ipari üzemek tevékenységének az életközvetre gyakorolt várható helyi szintű és szélesebb körű hatásai szempontjából Zenta község területén elemezze a fennálló ökológiai helyzetet;
3. a leggyakoribb kockázatok vagy hiányosságok csökkentése vagy megszüntetése érdekében helyi szinten kidolgozza a tevékenységek tervét a környezetvédelem területén;
4. konkrét tevékenységek megvalósításával közösségünkben jobb feltételeket irányozzon elő a környezetvédelem területén;
5. a polgárok ökológiai tudatosságának erősítése céljából megfelelő ösztönző és megelőző projektumokat irányozzon elő.

V.

A bizottság 2015. március 15-éig köteles kidolgozni és a Községi Képviselő-testületnek elfogadásra megküldeni a jelen határozat IV. pontjában említett 2015-2025-ös időszakra vonatkozó helyi ökológiai akcióterv javaslatát.

VI.

A bizottsági tagok megbízatása a 2015-2025-ös időszakra vonatkozó helyi ökológiai akcióterv kidolgozásáig és annak a Községi Képviselő-testület részéről történő elfogadásáig tart.

VII.

A bizottsági tagok munkájáért járó térítmények a folyó naptári év költségvetési eszközeit terhelik (560-as funkció – Környezetvédelmi költségvetési pénzalap), a bizottság költségeiről azonban külön végzés kerül meghozatalra.

VIII.

Jelen határozatot közzé kell tenni Zenta Község Hivatalos Lapjában.

I n d o k o l á s

A helyi ökológiai akcióterv (HÖA) a legjelentősebb környezeti problémák megoldása érdekében megteendő egyértelműen meghatározott intézkedések listája. A helyi ökológiai akciótervvel meghatározásra kerültek a területek, melyeken keresztül megállapításra került a környezet állapota, rangsorolásra kerültek a problémák és meghatározásra kerültek az elsőségek a korlátozott községi költségvetési eszközöknek az ökológiai problémák megoldására való racionális irányítása céljából.

Az 1993-ban Luzernben megtartott „Európa Környezetéért” elnevezésű konferencián Közép- és Kelet-Európa környezetvédelmi miniszterei aláírták Közép- és Kelet-Európa ökológiai akciótervét,

9 mellyel javasolták, hogy a környezetvédelem kérdését kapcsolják be a gazdasági fejlődés folyamatába.

A bekapcsolódás egy ökológiai akcióterv kidolgozásán keresztül valósulna meg, amely helyi szinten meghatározza az elsőségeket, és így megoldásuk céljából minden figyelem rájuk irányul.

A helyi ökológiai terv folyamata magában foglalja a nyilvánosság tájékoztatását és oktatását, minden érdekelt félnek (helyi önkormányzati szervek, üzleti szektor, szakmai intézmények, nem kormányzati szervezetek) a folyamatba való bekapcsolását, az állami és nemzetközi szervezetekkel és intézményekkel való együttműködés megteremtését, ökológiai programokat szolgáló alapok fellelését és a terv kidolgozását.

A helyi ökológiai akcióterv egy olyan dokumentum, amely meghatározza a stratégiát, a tevékenységek tervét, a feladatok végrehajtóit, a határidőket és a megvalósításukhoz szükséges eszközöket.

Szerb Köztársaság
Vajdaság Autonóm Tartomány
Zenta község
Zenta Község Képviselő-testülete
Szám: 020-31/2014
Kelt: 2014. október 03.
Z e n t a

Širková Anikó s.k.,
a Zentai Községi Képviselő-testület
elnök asszonya